

Sehr geehrte Damen und Herren, liebe Kunden,

dies ist unser neuer Prospekt für die kommende Saison. Wie immer haben wir alles herangeschafft, was es in den vergangenen Jahren an interessanten Entwicklungen gegeben hat, haben ein paar tolle Scheunenfunde gesichtet und haben die Gesamtheit in einem umfassenden Prospekt aufbereitet. Wir haben auch wieder eine Reihe interessanter Nachfertigungen angestoßen, die Sie auf den zu Ihrem Fahrzeugtyp gehörigen Seiten finden. Wir würden uns freuen, wenn unser Prospekt Ihnen ein treuer Begleiter bei Fahrten, Treffen und Reparaturen sein könnte. In Händen halten Sie den Prospekt mit den Ersatzteilen für klassische britische Fahrzeuge.

Auch unsere Katalogredaktion ist nicht untätig geblieben. Ab Anfang nächsten Jahres sind zwei große Land Rover Kataloge verfügbar. Auf über 1000 Seiten präsentieren wir alle Teile für die Series-Modelle, alternativ, in gleichem Umfang, die Teilevielfalt der Defender Modelle. Rufen Sie kurz an oder schreiben Sie eine Mail, wir merken Sie für die Zusendung der ersten Auflage vor. Einige weitere Katalogprojekte stehen an, bleiben Sie neugierig. Sollten Sie Fragen zu Artikeln im Prospekt haben, oder einen Artikel ganz schnell haben müssen, gerne beraten wir Sie von 7.00 – 22.00 Uhr. Montag und Donnerstag sogar mit Versand bis 22.00 Uhr.

Ihr Limora-Team

PS: Sie können diesen Prospekt auch online aufrufen und direkt darin stöbern und bestellen!

Inhalt

Jaguar	2
Daimler DV8	41
Rolls Royce / Bentley	42
Aston Martin	45
Austin Healey	48
Sperrdifferentiale	68
MGA / MGB / MGC	69
MGF	79
MG T-Type	81
Sprite / Midget	86
Triumph	99
Triumph Spitfire	108
Land Rover	112
Speichenräder	120



Diesen Prospekt finden Sie auch online mit Direktverlinkung unter:
Limora.com/KBF-2017



Jetzt auch verfügbar:
Die Straße ist das Ziel
Oldtimer Warenhaus
Kostenlos downloaden!



Kostenlosen Katalog
„Alte Liebe rostet nicht“
anfordern:

über 600 Seiten, tausende Artikel, von echten Enthusiasten für echte Enthusiasten

Zubehör, Werkzeug, Öle und Fette, Accessoires, Bücher, Pflegemittel, Verbrauchsmaterial

Hupenknopf mit Blinkereinheit für XK120

frühe ohne Blinker
spät

Best.-Nr. 210292
Best.-Nr. 245861

970,-
880,-



Hupenknopf

E-Type SI +SII
Best.-Nr. 209861

149,-



Standlicht

Mark II, Daimler V8
Best.-Nr. 202216

39,-



Jaguar EV12-Lichtmaschinen

Butec Drehstromlichtmaschine

perfekt und liebevoll überholte Original Drehstromlichtmaschinen im Austausch oder zur Eigenüberholung
Best.-Nr. 212757

459,-



Ultraleichte Hochleistungs-Drehstromlichtmaschine

nur **3,2 kg**
80 Ampere Dauerleistung,
1:1 ready to bolt on, mit Halterungen,
keine Umbauten
Best.-Nr. 502021

499,-



Regler für Butec

Best.-Nr. 202219
98,-



Jaguar E-Type SI 4.2

Drehstromlichtmaschine, Neuteil

Typ: 11AC, 12 Volt, 45 Ampere,
Montage: ein **breiter Fuß**
E-Type 4.2 SI, II, Mark 10 4.2, 420/G, DV8
Best.-Nr. 497150

299,-



Neu

Jetzt auch für Servo-Lenker:

z.B. MKII und andere große Limousinen. Keine Umbauten, tauscht 1:1 die C45 oder C48

Best.-Nr. 503627

899,-



Neu

Umrüst-Drehstrom-Lichtmaschine, satte 75 A und kugelgelagerter Abtrieb für die Servopumpe!

Das kleine Lucas Gleichstrom 3 x 3:
Umbau auf Hochleistungs-Drehstrom-Lichtmaschine im Originalgehäuse
oder
die Original-Gleichstrom-Lichtmaschine, perfekt überholt
oder
originalgetreue Nachfertigung der Gleichstrom-Lichtmaschine

Hochleistungs-Drehstrom-Lichtmaschine im Originalgehäuse

	Best.-Nr.	Minus	Best.-Nr.	Plus
C40	479752	599,-	491267	699,-
C40L	481151	790,-	491268	879,-
C42	481466	699,-	491266	749,-
C45	481465	698,-	490526	749,-



perfekt überholt, im Austausch

C40 (C40L)
C42
C45 (C48)

128,-
228,-
228,-

NEUE originalgetreue Nachfertigung der Originallichtmaschinen C40, C42 und C45; authentisch und perfekt. Bei C45 in der special-equipment-Version mit dem hinteren Kugellager
C40 Best.-Nr. 290509 170,-
C42 Best.-Nr. 504917 390,-
C45 Best.-Nr. 504916 390,-



Neu

doppelte Leistung • halbes Gewicht • keine Umbauten • Original-Look • integrierter Regler • lädt im Leerlauf

Moderne Hochleistungsanlasser

Nur 3,9 kg
Halber Anlaufstrom
doppelte Startleistung



XK120, XK140 und XK150 (Schaltgetriebe)	328064	349,-
XJ6 2.8 Automatik, XK140 und XK150 Automatik, Mark II 3.4 Automatik	355469	530,-
E-Type 3.8, MKII 3.4 Schaltgetriebe, Mark II 3.8, 240 und 340, S-Type 3.4 und 3.8, Mark X 3.8	206226	349,-
E-Type 4.2 Serie I und II	299738	349,-
XJ6 3.4 und 4.2 Serie I, II und III (1968-87), 420, Mk X 4.2, 420G	498420	379,-
XJ6 2.8 Serie I und II Schaltgetriebe	206226	349,-
E-Type Serie III früh	488306	349,-
E-Type Serie III spät, XJ12, Daimler Double Six und XJS V12	299737	349,-
SS 1,5l	498501	389,-

Original Jaguar XJS FG 105048: Heckleuchte / Nummernschildbeleuchtung / Blende

Das letzte Mosaiksteinchen für eine Concours-Restauration
Best.-Nr. 213343 **690,-**



Zündkabelhalter

Wie an den alten Jaguar-Werksrennwagen!

Montage auf dem Ventildeckel, incl. Schellen

Alu poliert

Best.-Nr. 487439 **99,-**

Alu poliert mit Schrift

Best.-Nr. 487904 **109,-**

Pertinax (Tuffnol)

Best.-Nr. 487440 **69,-**



Blinker

Mark II, Daimler V8
Best.-Nr. 202362

39,-



Rücklicht mit Blinker (Typ: L488) für XK120

rote, flache Glaslinse, mit Chromring gehalten
Best.-Nr. 8984

39,-



On-plug-Zündspule

X300 (XJ) 3.2 und 4.0, XJS 4.0 ab VIN...194775
Best.-Nr. 281858

59,-



Socket für Rückleuchte

MKII und DV8
links
rechts

je **230,-**

Best.-Nr. 201743
Best.-Nr. 201744



Starterschalter

Jaguar XK, schöne Nachfertigung, fast nur aus Bakelit und Messing
Best.-Nr. 13863

57,-



Antennen

für XJ6 ab 85, XJ12 ab 85, XJS elektrisch
Best.-Nr. 212604

99,-



Antenne für E-Type

Chromblende und Dichtung passen sich genau der Rundung an. Geeignet auch für andere Fahrzeuge mit einem ähnlich schönen (und ähnlich kurvigen) Hinterteil.

manuell,

Best.-Nr. 1835 **80,-**

NEU: jetzt auch elektrisch

Best.-Nr. 496895 **199,-**

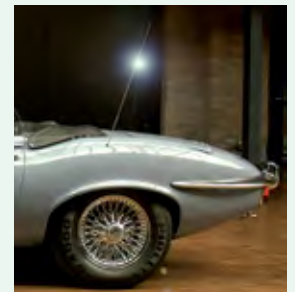

5.3/4" Nebelscheinwerfer oder Zusatzscheinwerfer

verchromt, Befestigung hinten oder unten (original style) mit Streuscheibe oder mit Klarglasscheibe

	Befestigung	Best.-Nr.	Preis
Nebelscheinwerfer mit Streuscheibe	hinten	22841	98,-
	unten	214047	
Zusatzscheinwerfer mit Klarglas	hinten	22842	98,-
	unten	214046	



Die Maße geben den Durchmesser der Streuscheibe in cm an:
 4.1/2" = 11,4 cm 5.3/4" = 14,6 cm 7" = 17,8 cm 7.7" = 19,5 cm

Klassische „Marchal“-4.1/2"-Scheinwerfer

Fernscheinwerfer Best.-Nr. 479329 **245,-**
 Nebelscheinwerfer, gelbes Licht Best.-Nr. 499079 **198,-**

7.7" Scheinwerfereinsatz - nur der paßt für XK120

Best.-Nr. 200432 **280,-**



Paar Lucas H4-Scheinwerfer

mit klarer, schön gewölbter Streuscheibe, 7" (178 mm)

mit Standlicht Best.-Nr. 200577 **128,-**

ohne Standlicht Best.-Nr. 316422 **128,-**



Profi-Paket Jaguar-Lampen für MKII und DV8

2 x Blinkerleuchte vorne 202362 78,-
 2 x Fogranger 209893 198,-
 2 x Zierblende 209895 58,-
 2 x Standlicht 202216 78,-
 Paar Lucas H4 316422 128,-
 Summe Einzelpreise **540,-**

Sie sparen **242,- Euro!**

Paket nur 298,-

Best.-Nr. 499076

Fogranger 5.3/4", verchromt, MKII

Fogranger Scheinwerfer Best.-Nr. 209893 **98,-**
 passende Zierblende Best.-Nr. 209895 **29,-**



7"-Scheinwerfer, verchromt, Befestigung unten, je 148,-

mit klarem Glas Best.-Nr. 328090
 mit Streuscheibe Best.-Nr. 206270



7"- Scheinwerfer Einsatz

„J-light“ Best.-Nr. 212671 **69,-**

7"- Scheinwerfer-Einsatz

„Le mans 24 h“ Best.-Nr. 355578 **98,-**



5.3/4 Zoll (=146 mm) Originalgröße

H1-Scheinwerfer 5.3/4“

mit klarer, schön **gewölbter** Streuscheibe - (innerer Fern/Scheinwerfer XJ6/12)
Best.-Nr. 214123 **39,-**

H1-Scheinwerfer 5.3/4“

mit klarer, **flacher** Streuscheibe (innerer Fern/Scheinwerfer XJ6/12)
Best.-Nr. 215905 **39,-**



H4-Scheinwerfer 5.3/4“

mit klarer, schön **gewölbter** Streuscheibe - äusserer Scheinwerfer mit Standlicht

LHD Best.-Nr. 355188 **39,-**
RHD Best.-Nr. 490063 **39,-**



H4-Scheinwerfer 5.3/4“

mit klarer, **flacher** Streuscheibe - (Fernlicht XJ40 4-fach)
Best.-Nr. 487881 **99,-**



H4-Scheinwerfer 5.3/4“

mit klarer, **flacher** Streuscheibe - äusserer Scheinwerfer ohne Standlicht

LHD Best.-Nr. 215904 **99,-**
RHD Best.-Nr. 278204 **99,-**



Ersatzteile für moderne Jaguar

Ab sofort liefern wir auch jedes **Original-Ersatzteil** für die Baujahre bis 2016.

13.456 Positionen haben wir neu mit aufgenommen und liefern wir **mit neuer Logistik** über Nacht: wenn's sein muss **innerhalb 24 h**



Baukasten-System: Big bore 2" Edelstahl-Auspuffanlagen für 6-Zy



Paar
Fächerkrümmer 2"
Best.-Nr. 207223
598,-

mit Edelstahl-
Adapterplatten

4 mögliche Varianten Adapterrohr-Paare:
2" Fächerkrümmer an beliebige Standard-Anlage
SWB (kurzer Radstand) Best.-Nr. 485927
LWB (langer Radstand) Best.-Nr. 485926
2" Fächerkrümmer an diese Big Bore-Anlagen
SWB (kurzer Radstand) Best.-Nr. 485928
LWB (langer Radstand) Best.-Nr. 485929



E-Type S1/S2

150,-

Neu: jetzt auch alle Standard-Edelstahl-Auspuffanla



SWB

3.8 Best.-Nr. 207226
4.2 S1 Best.-Nr. 207230
4.2 S2 Best.-Nr. 207237
Preis: je **460,-**

LWB

4.2 S1 Best.-Nr. 207240
4.2 S2 Best.-Nr. 207234
Preis: je **590,-**

Zylinder E-Typ



Best.-Nr. 207231 699,-

Best.-Nr. 490933 799,-

Paar Edelstahl-Endrohre

sportliche „Endrohroptik“

für alle 6-Zyl.-E-Typ mit Standard-Anlage

Best.-Nr. 489831

298,-

Endrohre für 6-Zylinder E-Typ

**Edelstahl-Auspuffanlagen -
Aus Sheffield-Stainless-Steel 403 und 306 -
Schweißnähte wie sie sein sollten, einwandfreie Oberflächen,
aufwändig poliert, passen saugend unters Auto**



Auspuffanlagen für die verschiedenen **XJ 6**-Modelle **689,-**
Auspuffanlagen für die verschiedenen **XJ 12**-Modelle **747,-**



Edelstahl-Auspuffanlagen - Aus Sheffield-Stainless-Steel 403 und 306 - Schweißnähte wie

NEU:

jetzt auch Edelstahl-Auspuffanlage
**S-Type 3.4 und 3.8, 420
und Daimler Sverein**

Best.-Nr. 207251 **559,-**



Befestigungssatz

Mark II 3.4, 3.8, 240 und 340
Best.-Nr. 207212 **39,-**





Edelstahl-Auspuffanlage Jaguar XK140/150

Für RHD oder LHD mit Schaltgetriebe
passender Befestigungssatz

Best.-Nr. 207433

Best.-Nr. 207436

569,-

45,-

XK140/150

569,-

sie sein sollten, einwandfreie Oberflächen, aufwändig poliert, passen saugend unters Auto

Edelstahl-Auspuffanlage

MKII (ab BJ 61)

Best.-Nr. 207209

398,-

MKII



...oder gleich volles Rohr: perfekt verarbeitete
2"-Fächerkrümmeranlage für XK140/150

LHD Best.-Nr. 329132

RHD Best.-Nr. 500417

2.298,-

2 Zoll

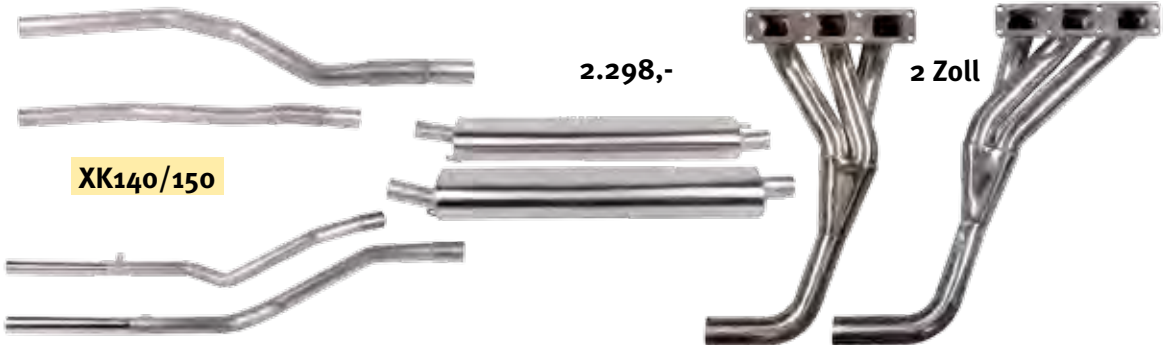

XK140/150

Edelstahl-Auspuffanlage E-Typ V12

Kompromisslose Qualitätskontrolle, einwandfreie Oberflächen und tip-top Schweißnähte, aufwendig poliert.
Edelstahl-Auspuffanlage aus 304/406 Sheffield-stainless-steel

quad-box mit downpipes

mit Hosenrohren Best.-Nr. 207245 **580,-**

ohne Hosenrohre Best.-Nr. 490350 **460,-**



Twin-box

mit Hosenrohren Best.-Nr. 207248 **580,-**

ohne Hosenrohre Best.-Nr. 490350 **460,-**



Scheunenfunde



Hin und wieder ist uns das Glück sogar mehr als hold. Dann nämlich, wenn uns Schätze wie diese vor den Bug gespült werden. Einmalige Artikel, die wie in einer Zeitkapsel die Jahre unbeschadet überdauert haben. Wagenheber in der originalen Folie, oder komplette Werkzeugtaschen mit allen Jaguar Werkzeugen.

Es liegt in der Natur der Sache, dass wir solche Stücke nicht auf Lager liegen haben. Wenn Sie aber etwas Besonderes zur Vervollständigung Ihrer ansonsten perfekten Restauration suchen, fragen Sie doch einfach mal nach. Vielleicht haben wir eine Idee oder etwas im Vorlauf.

EV12

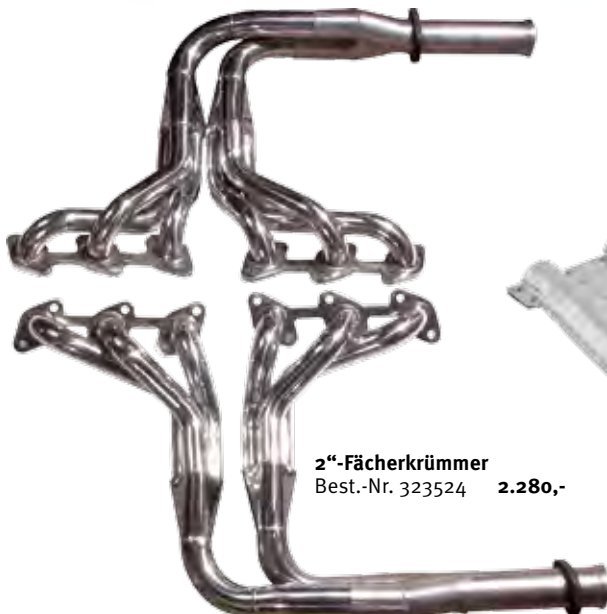

2"-Fächerkrümmer
Best.-Nr. 323524 **2.280,-**

V2A - Auspuffblende E-Typ V12

für twin-box Best.-Nr. 207243
für quad-box Best.-Nr. 203018
oder Chrom für quad-box Best.-Nr. 212323

189,-
299,-
299,-

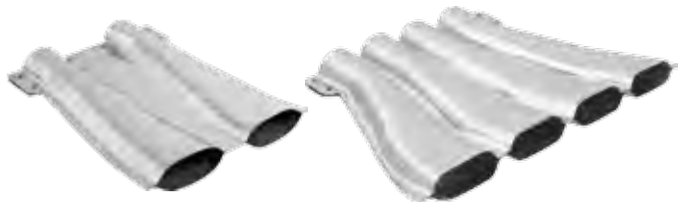

Polyurethan-Buchse

Schubstrebe, groß und klein, alle Jaguar IRS

	Komfort	Race
groß	47,- 312128	68,- 298455
klein	23,- 317883	44,- 307088



verstärktes Silent

für Motor und Getriebe; alle Jaguar 6-Zylinder Best.-Nr. 487051 **70,-**



Polybuchse Hinterachskäfig S-Type

kompromisslos straffe Führung für den Hinterachskäfig der Katze Best.-Nr. 485843 **44,-**



Neu

Poly-Buchsen

Polyurethan ist für Fahrwerksbuchsen **das bessere** Material: Beständig gegen alle Kraftstoffe, Öle, Glykol und mechanisch langlebiger als Gummibuchsen. **Verbessert Straßenlage** und Bremsverhalten durch präzisere Führung der Fahrwerkskomponenten.



Vorderachse	Anzahl / Teile	Best.-Nr.	Preis
XK120 früh	26	489685	238,-
XK120 / 140 / 150	26	489687	238,-
XJ S1 bis S3	18	484543	158,-
E-Type 12-Zyl.	14	482945	139,-
E-Type 6-Zyl.	14	487158	158,-
MK2 Dv8	16	487159	128,-
Hinterachse			
MK1, MK2, Dv8	24	493401	198,-

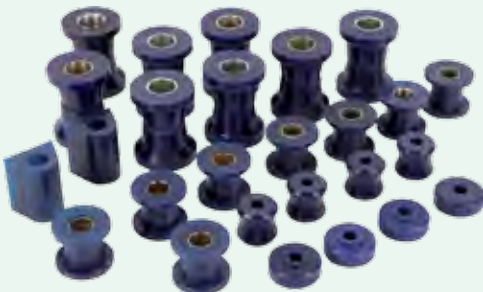

Nahezu vollständig ist unser Jaguar-Stoßdämpfer-Sortiment.

Perfekt überholt, ab Lager lieferbar: Hebelstoßdämpfer für den XK 120 links Best.-Nr. 214589 rechts Best.-Nr. 214588 **446,-**



Lückenloses Angebot an Koni-Stoßdämpfern z. B. Koni-Classic XK120, Vorderachse Best.-Nr. 208050 **220,-**



Original-Jaguar-Dämpfer für XJ40 ab Oktober 1994 Best.-Nr. 284448 **260,-**



Standard-Stoßdämpfer in Erstausrüsterqualität XJ6 / XJ12 vorne Best.-Nr. 203933 **58,-** hinten Best.-Nr. 200448 **69,-**

Stoßdämpfer-Nachfertigung für X300 3.2 Komfort-Fahrwerk Best.-Nr. 284328 **78,-**

GAZ Stoßdämpfer z. B. Coil-over erlaubt Millimeter-genaue Höheneinstellung des Fahrwerks Best.-Nr. 349244 **168,-**



Spezialitäten wie den XJ40-Niveaumaten (ein paar haben wir noch aufgetrieben) Best.-Nr. 315226 **464,-**

Jaguar XJR V12 6.0 Best.-Nr. 318479 **199,-**



Alternativer Umrüstsatz für XJ40 Best.-Nr. 276619 **588,-**



Stabilisatorensätze

Rüsten Sie auf, nach oder um! Hochwertige Federstähle, pulverbeschichtet, incl. sämtlicher Befestigungsmaterialien

		Best.-Nr.	Preis
Mark II, DV8	Vorderachse, mit 2 verstärkten Schraubenfedern	348950	700,-
S-Type (63-68)			
Mark I / II, DV8	Hinterachse	348951	530,-

S-Type (63-68)	Hinterachse	348952	449,-
XK120/140/150	verstärkt, (7/8") Vorderachse	348953	359,-
E-Type S1 & S2	Vorder- und Hinterachse	348954	699,-
E-Type S3	Vorder- und Hinterachse	348955	699,-



Blattfeder

originalgetreue Nachfertigung

xK120/140	Best.-Nr. 17010	199,-
XK150	Best.-Nr. 17008	140,-

... dazu ein Satz **Ledermanschetten**, historisch korrekt, kein Quietschen, kein Rost, abschmierbar!
Best.-Nr. 208113 **375,-**



Querlenker oben, neu mit verstärktem einteiligen Traggenlenk

rechts: Best.-Nr. 353185	490,-
links: Best.-Nr. 353186	490,-

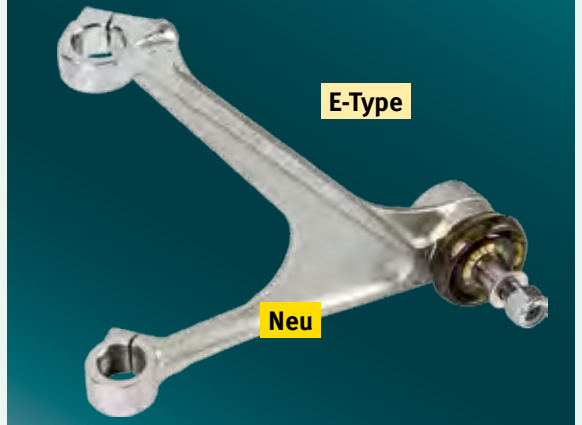

Blattfeder MKII, DV8

Best.-Nr. 208160 **89,-**



Drehstäbe Vorderachse

XK120/140/150
pro Paar, verstärkt
Best.-Nr. 356230 **975,-**

**Nachbau
der originalen
D-Type Felge
aus den
50er Jahren**

6.0 x 15
Best.-Nr. 336884
630,-
7.0 x 15
Best.-Nr. 355056
630,-



**Kompleträder
zum Beispiel:**

Chromspeichenrad
curly hub 5,0 x 15",
72 Speichen
mit 185/80HR15

Vredestein

Sprint Classic
Best.-Nr. 485490

490,-

oder

mit 185/80R15 93V

Michelin XVS

Best.-Nr. 485491

720,-



Über 100 Rad- / Reifenkombinationen.

Lassen Sie sich beraten: +49 (0) 26 83 - 97 99 0

Ersatzteile für moderne Jaguar



Ab sofort liefern wir auch jedes **Original-Ersatzteil** für die Baujahre bis 2016. 13.456 Positionen haben wir neu mit aufgenommen und liefern wir **mit neuer Logistik** über Nacht: wenn's sein muss **innerhalb 24 h**

Zentralverschlußmuttern

Mit Jaguar Logo

Zentralverschlußmutter

rechts Best.-Nr. 2598 **62,-**

links Best.-Nr. 2599 **62,-**

Flügelmutter

rechts Best.-Nr. 2603 **62,-**

links Best.-Nr. 2604 **62,-**

Mit Daimler Logo

Zentralverschlußmutter

links Best.-Nr. 213960 **47,-**

rechts Best.-Nr. 213961 **47,-**

Flügelmutter

rechts Best.-Nr. 207932 **62,-**

links Best.-Nr. 207933 **62,-**



Borrani-Speichenräder

Lassen Sie sich beraten:

+49 (0) 26 83 - 97 99 0



Tief in den Herzen

der Automobil-Liebhaber verankert. Dieses Buch dokumentiert akribisch Entwicklung und Ausstattung der britischen Sportwagenikone während ihrer 13-jährigen Produktionszeit.
Best.-Nr. 498038 **39,95**



Buchse für Stoßdämpfer XJ40

Hinterachse, ohne Niveau, untere Befestigung
Best.-Nr. 247532 **29,-**



Lenkgetriebe XK120

komplett mit Schneckenrad und Führungsbuchse
Best.-Nr. 472417 **1.236,-**

Aufnahmeplatte Drehstab E-Type Serie 1 und 2

einstellbar, inklusive Schraubensatz.
Aus hochwertigem Stahl oder Aluminium
Stahl Best.-Nr. 328082 **326,-**
Alu Best.-Nr. 328083 **398,-**



Radträger

XJ12 Serie III, XJS 4.0 / 5.3, EV12 (C26699)
Best.-Nr. 243434 **690,-**
XJ12 Serie III und XJS 4.0 / 5.3, mit ABS (CBC1740)
Best.-Nr. 248050 **690,-**



Born to perform

XJ - Ein Vermächtnis in drei Serien. DAS Standardwerk für XJ-Fans. Autor: Heiner Stertkamp, 288 Seiten, gebundene Ausgabe
Best.-Nr. 497430 **89,-**



Austausch-Lenkungen für alle Jaguar ab Lager lieferbar: Limora.com

Lenkung E-TypeS1 und S2

Neuteil. Für Modelle ohne Servolenkung
LHD Best.-Nr. 504648 **680,-**
RHD Best.-Nr. 345385 **680,-**



Lenkung fabrikneu!

Servolenkung im Austausch

XJ40 / X300 6.0 Best.-Nr. 319250 **589,-**



Lenkung XK140, XK150 im Austausch,

RHD Best.-Nr. 213416 • LHD Best.-Nr. 213417
Zahnstange u. Ritzel sind neu **je 890,-**

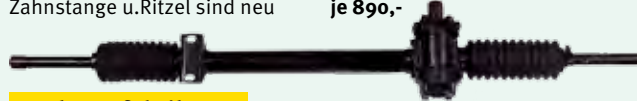

Lenkung fabrikneu!

oder für echte Selberrmacher:

Zahnstange u. Ritzel, fabrikneu
Best.-Nr. 204196 **390,-**
Lenkungs-Überholersatz
Best.-Nr. 272940 **196,-**



Lenkgetriebe, manuell im Austausch

jetzt auch high ratio mit neuem Schneckentrieb

Mark I / Mark II / Daimler 250 V8 Limousine / S-Type

RHD Best.-Nr.
Standard 214048 **1.290,-**
High ratio 208062 **1.290,-**
LHD Best.-Nr.
Standard 200798 **1.290,-**
High ratio 243266 **1.290,-**



Die schöne Original-Hupenbetätigung bleibt erhalten: für E-Type und MKII

16" Original-Lenkräder E-Type,

Serie I 3.8 früh Best.-Nr. 202117

Serie I 3.8 + alle 4.2 Best.-Nr. 202115

wie Original jedoch **15"**:

glatt Best.-Nr. 317926

sichtbare Nieten Best.-Nr. 307099

wie Original jedoch **14"**:

glatt Best.-Nr. 500117

sichtbare Nieten Best.-Nr. 500128

Original-Hupe und Lenkradadapter
bleiben erhalten

Preis für alle je **380,-**



sichtbare
Nieten



Derrington

16" flach

Best.-Nr. 204354

480,-



**Passende
Lenkradnabe**

Best.-Nr. 326100

260,-



Jaguar E-Type

Wir haben David bei Motolita davon überzeugen können, für uns ein Leder-Lenkrad für den E-Type zu fertigen.

In der bekannten Qualität: kräftiger, straff vernähter Lederkranz, satt was in der Hand, immer Grip, statt des dünnen, flutschigen Original-Holzlenkrades. Klassisches 3-Speichen-Design, hochglanzpoliert.

Passt ohne Änderungen an die originale Lenkradnabe, die ikonografische Hupenbetätigung bleibt erhalten.

Suchen Sie sich Ihren Durchmesser aus, der Preis ist jeweils **350,-**

- | | |
|-----|-----------|
| | Best.-Nr. |
| 15" | 506944 |
| 14" | 506663 |
| 13" | 506945 |
| 12" | 506946 |
| 11" | 506947 |

**Qual der Wahl:
Lenkrad-Adapter**

erlaubt die Montage aller
Moto Lita Lenkräder nicht nur
auf alle E-Type sondern auch
MKII, MK10, 420,
XJ6 & XJ12 BIS 1973
Best.-Nr. 216180

98,-



**Moto Lita Classic
4-Speichen**

Diese Holzlenkräder werden
aus handbearbeitetem,
wasserfest verklebtem Mehr-
schichtholz gefertigt. Achten
Sie auf den eingravierten
„Moto Lita“ Schriftzug.

16" Best.-Nr. 337068 **348,-**

15" Best.-Nr. 318370 **318,-**

14" Best.-Nr. 337067 **318,-**



Original-Lederlenkrad

E-Type V12

Best.-Nr. 202208

599,-

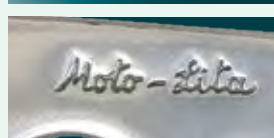

Lenkrad

Hochwertige Reproduktion,
Haptik wie das Original,
XK120

Best.-Nr. 22930

490,-

XK 140/150

Best.-Nr. 207984

440,-



Wir haben im Herbst 2015 eine kleine aber ganz feine Dreherei/Fräseerei übernommen. Schiere Unmengen an Erfahrung und Praxis-Know-How sowie ein tip-top gepflegter Maschinenpark stehen für unsere und Ihre Nachfertigungen zur Verfügung. On demand fertigen wir für Sie: One-offs und Kleinserien nach Muster oder Zeichnung, auch über's Wochenende, auch über Nacht.

Sprechen Sie mit Jens Schumacher **oder** nutzen Sie unsere Bestellfunktion unter Limora.com



Jens Schumacher,
+49(0) 26 83 - 97 99 0
Jens.Schumacher@Limora.com

LIMORA

Mechanische Fertigung

Beinahe Kunsthandwerk:
Alu-Hochleistungskühler
mit Formel-1-erprobten Kühler-
netzen. Der hält locker auch
bei leistungsgesteigerten
Motoren mit, garantiert.



Modell		Best.-Nr.	Preis
XK120		349102	980,-
XK140	früh	349184	980,-
	spät	320590	980,-
XK150, XK150S		348497	980,-
Mark II und S-Type		24232	980,-
E-Type 3.8 Serie 1		213467	1.090,-
E-Type 4.2	Serie 1 Schalter	297879	1.090,-
	Serie 1: 2+2 Automatik	493750	1.090,-
E-Type V12	Serie 2 Schalter	287484	1.090,-
	Serie 3 Schalter	323436	1.190,-
	Serie 3 Automatik	485819	1.290,-



Cool cat

Fabrikneuer hochmoderner
Klimakompressor.

Ein führender Hersteller
automobiler Klimaanlage
hat für uns exklusiv diesen
hochmodernen Klimakom-
pressor entwickelt. Das weit
über 50 Jahre alte Taumel-
scheibenhubkolben-Design
ist einer hochmodernen
Axialkolbenpumpe gewichen.

- 5,9 kg statt fast 16 kg
- ersetzt 1:1 den guten
alten Kompressor
- keine Umbauarbeiten
- Halbe Leistungsaufnahme
- nahezu verdoppelte
Kühlleistung

Best.-Nr. 490510 **579,-**



Lüfterflügel für XK

ultraleicht, perfekt gewuch-
tet, effiziente Aerodynamik
XK120 spät, XK140 früh
Best.-Nr. 479993 **109,-**
XK140 spät, XK150
Best.-Nr. 479924 **109,-**

Kleinserie Kühler C27105
für alle MK II und S-Type mit
Schaltgetriebe. In allen Details
dem Original entsprechend,
mit Hochleistungsnetz. Von
einem kleinen aber feinem
Spezialbetrieb nach genauen
Vorgaben in Kleinserie gefe-
rigt, zu einem ausgezeichneten
Preis-Leistungs-Verhältnis
lieferbar.

Best.-Nr. 336930 **490,-**



Ölkühler für XJ12

„Relief“ Best.-Nr. 215187 **198,-**
„Full flow“ Best.-Nr. 248293 **198,-**



**Verdampfer für Klima-
anlage**

XJS und XJ12 Serie III
Wir haben eine Kleinserie
dieses komplizierten Teils
nachfertigen lassen.

(Originalnummer JLM1197)
Best.-Nr. 276981 **470,-**
(Originalnummer AEU1191)
Best.-Nr. 219182 **198,-**



**Thermostat 74°C –
„Bellows“-Typ**

Genau wie das originale
„Bellows“ Thermostat arbeitet
unsere Sonderanfertigung
(74°C) als 2-Wege-Thermostat.
Während es den großen
Kühlkreis öffnet, verschließt
es den Bypass des kleinen
Kühlkreises. Dadurch muss
die gesamte Wassermenge
durch den Kühler fließen.
Bei fälschlich eingebauten
Einfachthermostaten teilt sich



der Wasserstrom und ein
Teil fließt ungekühlt wieder
zum Motor ... mit bekannten
Folgen!
Best.-Nr. 327981 **55,-**

Klimakompressor

Für alle Nostalgiker halten wir
das gute alte Original weiter-
hin ab Lager lieferbar.

Jaguar XJ12, XJS, E V12,
Mercedes W111, 116, 3-5, 4-5,
6-9 (alle V8-Modelle) Opel
Diplomat 5,4, Audi 100 / 200
Best.-Nr. 213149 **559,-**



Wir empfehlen unbedingt den
Austausch des Filtertrockners
ab **19,-**





Heizungsventil

passender Drehknopf
Best.-Nr. 213830
32,-

Ventil
Best.-Nr. 200907
89,-

Ventil
Best.-Nr. 20807
39,-

Wischwasseranlage
komplett mit Unterdruckpumpe und Halter, runde Original-Ausführung aus Glas
XK 120/140
Best.-Nr. 210240 **330,-**
XK140 FHC
Best.-Nr. 329829 **290,-**
XK150
Best.-Nr. 204296 **290,-**

Wischwasseranlage MKII, E-Type
komplett mit elektrischer Pumpe und Halter - Original-Lucas-Screenjet aus Glas
Best.-Nr. 210196 **348,-**



Wasserpumpe
für Jaguar X300 und X300(XJR) Kompressor-Modelle, MNA8260AB
Best.-Nr. 284913 **179,-**

Ventil	Best.-Nr.	Preis
XK120, XK140 und XK150 früh	200907	89,-
XK120, XK140 und XK150 früh (Drehknopf)	213830	32,-
XK120, XK140 und XK150 spät	20807	39,-
Jaguar Mark II	9797	74,-
XJ6 und XJ12 Serie II und III	1580	69,-
E-Type Serie 1 und 2	26709	53,-
S-Type, 420, MK 10	204010	128,-
XJ40 (XJ) 2.9, 3.2, 3.6 und 4.0	213069	79,-
XJ6 und XJ12 Serie I	210706	58,-

Wasserbehälter
we make this:
C36736 für die Scheibenwaschanlage XJ6 + XJ12 SI bis SIII
Best.-Nr. 203431 **39,-**

Alle Jaguar-Wasserpumpen

Wir schliessen grade die letzten Lücken in unserem Nachfertigungsprogramm für die Jaguar Wasserpumpen. In Kürze vollständig brandneu ab lager lieferbar. Hochwertiger Guss, Markenlager, perfektes Finish. Regenerierbare Altteile sind zunehmend schwer zu erhalten, oft ist es schon die Überholung der Überholung der Überholung die ansteht.

Alle Jaguar 6 Zylinder 1951 - 1986
Alle 12 Zylinder bis 1994.
DV8, Daimler Dart

Übrigens: dies ist die Soll-Leckagebohrung, hier darf und muss es sogar ein paar Wassertropfen geben, wenn's hier jedoch läuft ist das Kühlwasser nicht sauber gewesen.

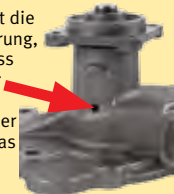

Neu: Kühlwasser-Filter



Wasserpumpe X300 (XJ) 3.2 und 4.0
Best.-Nr. 256469 **219,-**

Abb.: XJ12 Serie III, XJS V12
Best.-Nr. 317421 **399,-**



Abb.: E-Type 3.8, Mark II, S-Type 3.8, MK9, Mk 10
Best.-Nr. 202390 **178,-**

Alu-Expansionsbehälter XK120/140

Solide Handwerksarbeit:

Moderne Kühlsystem arbeiten alle mit relativ hohem Überdruck um die Kühlwassertemperatur erhöhen zu können und somit eine höheren Temperaturgradienten zu erzielen zu können und um ein Verdampfen zu verhindern. Bei einfachen Lösungen entweicht das kostbare (s.u.) Kühlwasser direkt durch einen kleinen Schlauch am Einfüllstutzen ins Freie. Ausdehnungsgefäße nehmen das bei hohem Druck „überflüssige“ Kühlmittel auf und geben es beim Abkühlen wieder an den Kühlkreislauf ab. Vorteil: das Nachfüllen des meist extrem aggressiven frischen Wassers entfällt (sauerstoffreich, meist noch ein wenig Chlor dabei...). Jeder Heizungsbauer liebt das völlig „tote“ Wasser ohne jegliche Restoxidationspotential in lang laufenden Systemen! Die Druckanstiegskurve verläuft flach und sanft und setzt das System nicht ständig unter harten Druck, da das Ausdehnungsvolumen im Kühler selbst ja nur minimal ist.



Mit Verschluss für den Kühler und einem Verschluss mit 7 lbs für den Behälter
Best.-Nr. 506831 **379,-**

Original Jaguar Klimakompressoren

XK8, 2 lagern noch
(MCA7300AD)
Best.-Nr. 283739
850,-

X300 6.0, XJ12
(MNA7300BB)
Best.-Nr. 327542
1.290,-



Abb.: XK8

Kleinserien gefertigt: Kondensatoren für Klimaanlage

XJ6 SIII (CBC2809)
Best.-Nr. 248309 **98,-**
XJS 4.0 (MHD7390BA)
Best.-Nr. 283892 **198,-**

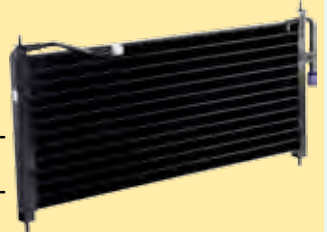

Das volle Programm! Für alle Jaguar Aluminium-/Hochleistungskühler mit shroud und vormontiertem Lüfter. Keine Wirbel, alles durch den Kühler, keine „heisse Luft“ sozusagen.



Neu

Fahrzeug	poliert	schwarz	Preis
XK120	505058	505103	1.298,-
XK140 früh	505110	504920	1.598,-
XK140 spät	505059	505105	1.298,-
XK150, XK150S	505061	505106	1.298,-
Mark II und S-Type (Schaltgetriebe)	505060	505104	1.598,-
E-Type 3.8 Serie 1	505051	505111	1.298,-
E-Type 4.2 Serie 1 (Schaltgetriebe)	505052	505112	1.298,-
E-Type 4.2 Serie 1 - 2+2 (Automatik)	505053	505113	1.298,-
E-Type 4.2 Serie 2 (Schaltgetriebe), Doppel-Lüfter	505055	505114	1.598,-
E-Type 4.2 Serie 2 (Automatik), Doppel-Lüfter	505054	505115	1.598,-
E-Type V12 Serie 3 (Schaltgetriebe), Doppel-Lüfter	505057	505116	1.598,-
E-Type V12 Serie 3 (Automatik), Doppel-Lüfter	505056	505117	1.598,-

Sehr populärer Umbau an XJS: Umbau auf Doppelscheinwerfer

XJS früh ohne Leuchtweitenregulierung	LHD	213875	780,-
	RHD	355535	
XJS spät mit Leuchtweitenregulierung	LHD	485695	
	RHD	505188	



Nach OE-Spezifikation Kreuzgelenk für alle Jaguar mit IRS-Achse: E-Type, XJ etc. (Jaguar-IRS haben 4 Dämpfer hinten)

für die Antriebswelle wird vom Gelenkspezialisten **GKN** für uns in Kleinserie gefertigt. Dieses Kreuzgelenk hat als Alleinstellungsmerkmal **2.5 mm Nadeln**.

Der Effekt der dickeren Nadel, ist der gleiche, wie das größere Schubkarrenrad in der nassen Wiese, besseres Rollen, weniger Widerstand (Das Phänomen ist auch als „Hertzsche Pressung“ bekannt.)
Best.-Nr. 336302 **78,-**



2,5-mm-Nadeln



Simmering Differentialleingang

Nachfertigung: **Dichtung** aus Spezial-Leder, wie das **Original**
Best.-Nr. 26480 **18,-**



Kupplungsgeberzylinder



XJ40
Best.-Nr. 247120
98,-

Kupplungsnehmerzylinder

XK150, 7/8"
Best.-Nr. 209171 **109,-**



Was nützen die schönsten Fahrzeuge und der schönste Motor

wenn an wichtiger Stelle der Zusammenarbeit die entscheidenden Teile nicht, oder nur in lausiger Qualität verfügbar sind: Teller & Kegelräder für die klassischen **JAGUAR IRS** Hinterachse in den begehrten Übersetzungen **3,07:1** und **2.88:1** 16CrMo4 Rohlinge im Gesenk geschmiedet, gedreht, OERLIKON-verzahnt, gehärtet, geläppt.
Alle Sätze getestet (auch das Geräuschbild !), Endkontrolle, in gematchten Paaren, schützölversehen verpackt.

2.88:1 Best.-Nr. 355230 **1.480,-**
3.07:1 Best.-Nr. 216709 **1.480,-**
3.31:1 (Verzahnung: 13/43) - ideal für auf 5-Gang umgerüstete Katzen (MKII, E-Type) Best.-Nr. 208206 **2.800,-**

Neu



...oder

Differential, generalüberholt, mit fabrikneuem Teller- und Kegelrad (wie oben beschrieben) mit Sperre

je 2.800,-
wahlweise mit galvanisierten Flanschen
3,07 : 1 (43/14)
Best.-Nr. 337252
2.88:1 (49:17)
Best.-Nr. 208214
3.31:1 (13/43)
Best.-Nr. 208206
3,06:1 (17:52)
Best.Nr. 348218



Vorgelege für alle 6-Zylinder mit „Moss Box“

CNC-bearbeitet aus 16Mn-CrS5, das bezeichnet einen sehr hochwertigen Spezialstahl für Getrieberäder.

Das vorgefertigte Werkstück wird nicht gedreht, sondern geschliffen.

Best.-Nr. 207703 **1.140,-**



Sperrdifferential Für alle klassischen Jaguar mit 4 HA Differential, also vom XK140 an, über die Limousinen wie MKII, bis zum XJ6/12.

Vollautomatische, zunächst sanft dann zunehmend entschieden zupackende, progressive Sperre, simpler Einbau, keine Einstellarbeiten. „Fit and forget.“

ATB: Automatische Kraftverteilung bringt das ganze verfügbare Drehmoment gleichmäßig auf die Straße. Extreme Lebensdauer, da ohne jede Reibungsteile. Satte Beschleunigung am Kurvenausgang durch stark reduziertes Untersteuern.

Best.-Nr. 492074 **1.598,-**

5-Gang-Getriebe

für Jaguar XK, E-Type SI bis SIII, MKII

Speziell entwickeltes Tremec 5-Gang Getriebe mit 0,8:1 Untersetzung im 5. Gang. Einzigartig in Sachen Zuverlässigkeit und Lebensdauer. Durch die innovative Technologie sind keine Schweiß- oder Schneidarbeiten erforderlich. Im Umrüstsatz sind Kupplungsscheibe, Kurbelwellenbuchse, Kardanwelle, Tachoantrieb und der benötigte Montagesatz enthalten. Des Weiteren beinhalten unsere Umbausätze eine Adapterplatte (4.2er V12 E-Type Kupplungsglocke), die es ermöglicht, die Getriebe an die die originalen Getriebeglocke anzuf lanschen. **Getrag ist out!**

E-Type 3.8 Serie 1	506269	7.749,-
E-Type 4.2 Serie 1 und 2	506266	7.749,-
E-Type 5.3 V12 Serie 3	509553	10.190,-
XK120, XK140 und XK150	506268	7.479,-
Mark II 3.4, 3.8 und 340	506267	7.749,-



Abb. Best.-Nr. 506266

Anlasser – unsere Nachfertigung

Detailgetreu, all new Jaguar MKII 3.4, 3.8, E-Type 3 Best.-Nr. 505044 **348,-**



Verteiler im Austausch für EV12 und XJ12

Perfekt überholt

Vergaser: E-Type V12 und XJ12 SI, II Best.-Nr. 480002 **890,-**

Einspritzer XJ 12 Best.-Nr. 480003 **890,-**



Lambdasonde X308, XK8, XJR

„LNE1684BB“ nicht lieferbar, also nachgefertigt Best.-Nr. 431315 **149,-**



Ersatzteile für moderne Jaguar



Ab sofort liefern wir auch jedes **Original-Ersatzteil** für die Baujahre bis 2016. 13.456 Positionen haben wir neu mit aufgenommen und liefern wir **mit neuer Logistik** über Nacht: wenn's sein muss **innerhalb 24 h.**

Alu-Schwungscheibe

Unsere Schwungscheiben werden aus hochwertigem 6061 T6 Aluminium gefertigt. Das Material zeichnet sich durch eine besonders hohe Stabilität, Hitzeableitung und natürlich durch seine erhebliche Gewichtsreduzierung aus. Die Reibflächen sind aus hochfestem Stahl der Güteklasse 1045 (C45). Die Scheiben werden gemäß unserer hohen Qualitätsstandards aus dem „Vollen“ gedreht und können mit organischen, Kevlar-, Keramik- sowie Sintermetall-Kupplungen kombiniert werden. Die austauschbaren Reibflächen sind mit Spezialschrauben gesichert. Der aufgeschraubte Zahnkranz ist aus gehärtetem Stahl und wird mit Bolzen gesichert. 6061 T6 Aluminium wird warm ausgelagert und im

Ofen lösungsgeglüht und wird auch im Flugzeugbau verwendet.

Mit Zahnkranz.



590,-

6 Zylinder 3.8
Best.-Nr. 349164

6-Zylinder 4.2 und 3.4
Best.-Nr. 486178

12 Zylinder
Best.-Nr. 486582

**Einstiegsleiste
Aluminium**

Mark II, Daimler 250 V8
Limousine
Best.-Nr. 328055 **320,-**

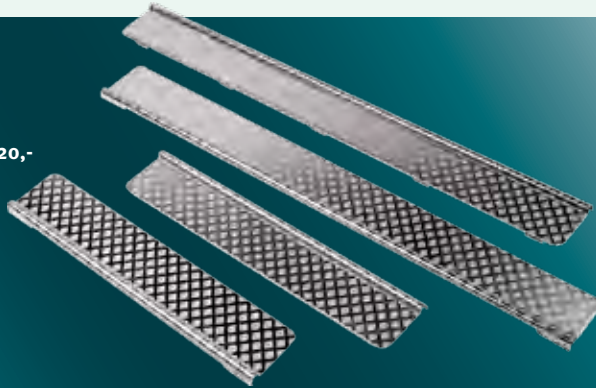

Kennzeichenbeleuchtung, Mark 2 oder Daimler V8

Schöne Nachfertigungen, klassischer Spritzguss, ganz aufwendig und satt verchromt, kommen aus einer der ältesten englischen „foundries“

MarkII
Best.-Nr. 200676 **189,-**
Daimler V8
Best.-Nr. 208745 **189,-**



Felgenemblem XJ

Radkappe
Best.-Nr. 206864 **19,-**
Jaguar
Best.-Nr. 201358 **14,-**
Daimler
Best.-Nr. 215534 **19,-**



Rückspiegel für alle E-Typ. NUR dieser passt!

Das Geheimnis ist der speziell für E-Type gefertigte Halter.

links Best.-Nr. 486951 **163,-**
rechts Best.-Nr. 486952 **163,-**



Chrom-Stoßstangensatz XK120

anständige Blechstärke, perfekter Chrom, besser geht's nicht
Best.-Nr. 500738 **965,-**
Tipp: auch wenn's so aussieht: hinten rechts und links sind nicht gleich! Vertauscht montiert zerstören sie gleich beim ersten Schließen den Heckdeckel.



Edelstahl-Einstiegsleisten für XJ, MK II und XJS

feinster, hochglanzpolierter Edelstahl, Spiegelglanz, dauerhaft geätzte Embleme

Erfahrung lehrt: Halte Orte und Gegenstände des täglichen Gebrauchs und Aufenthaltes sauber, schön, annehmlich. Das ist der Grund dafür, dass es nicht nur in **Ihrem** Keller so schlimm aussieht ... An einem Fahrzeug ist es sicher unter anderem der Bereich der Schweller und Einstiegsleisten,

den man täglich, jedenfalls immer beim Einsteigen sieht, der erfreut, oder eben nicht: Machen Sie sich täglich kleine Freude, hier unsere wunderschönen und strapazierfähigen Einstiegsleisten zu besonders guten Konditionen: Schönen Einstieg! Gute Fahrt!

Satz mit 4 Stück	Best.-Nr.
Mark II	319170
Daimler 250 V8 Limousine	485886
XJ6 und XJ12 Limousinen mit kurzem Radstand	318589
XJ6 und XJ12 Limousinen mit langem Radstand	258299
Daimler Sovereign, Double Six (kurzer Radstand)	318590
Daimler Sovereign, Double Six (langer Radstand)	317508
Satz mit 2 Stück	
XJ6 und XJ12 Coupé	258295
Daimler Sovereign und Double Six Coupé	258296

für 2-Türer **198,-**
für 4-Türer **298,-**



Chrom-Gepäckträger „works-type“ Präzise Nachfertigung des Original-Zubehörteils

Jaguar E-Type, OTS, inkl. Befestigungsmaterial
Best.-Nr. 206691 **379,-**

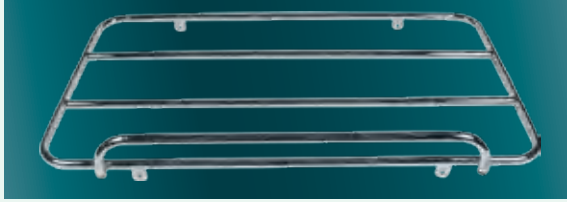

Chrom-Zierleiste Mark II, S-Type und DV8 Saloon

Unsere Nachfertigung aus dem korrekten sauber verchromten
Messingträgermaterial.

Paar für Heckscheibe Best.-Nr. 499228 **680,-**
Paar für Windschutzscheibe Best.-Nr. 499227 **680,-**

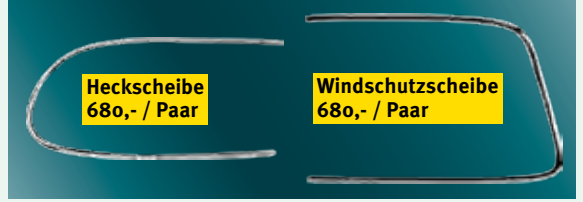

4er-Satz Radlauf- blenden aus verchrom- tem Edelstahl

	Best.-Nr.	Preis
XJ6 & XJ12	215676	124,-
XJ6 & XJ12	21749	99,-
XJS	215677	99,-
XJ40	324992	99,-
XJ40	214973	129,-
XK8	320247	99,-
X300 & X308	319829	139,-



Kühlergrills

XK 150
Best.-Nr.
209566
2.290,-

MK II
Best.-Nr. 209567
860,-

MK I 2.4
Best.-Nr.
498701
1.182,-

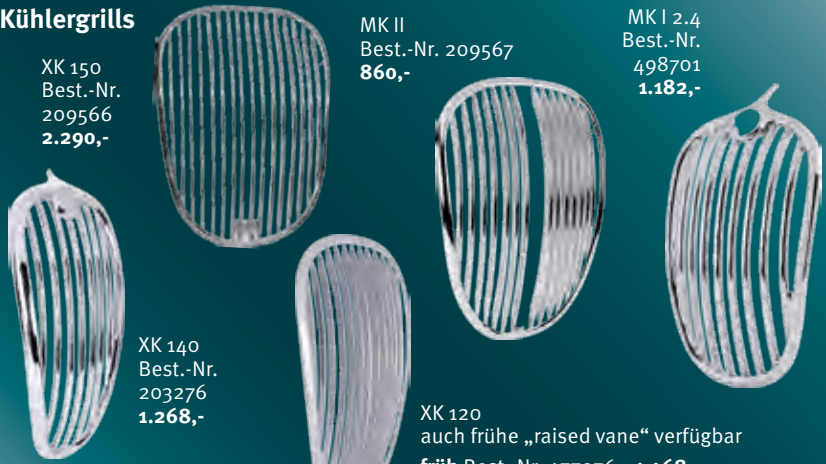

XK 140
Best.-Nr.
203276
1.268,-

XK 120
auch frühe „raised vane“ verfügbar
früh Best.-Nr. 477976 **1.468,-**
spät Best.-Nr. 209548 **1.468,-**

Stoßstangensätze in V2A-Edelstahl

Um genau zu sein: 1.4301 -
X5CrNi18-10 Umgangssprach-
lich auch als „304“ bezeich-
net. Der hochfeste und
zähe Edelstahl in extremen
Blechstärken absolut perfekt
in Form gebracht und zu aller-

höchstem Glanz spiegelpo-
liert. Zum Niederknien schön.
Hält bis in alle Ewigkeit.
Selbst unsere Spezialisten tun
sich schwer, Chrom und V2A
zu unterscheiden.

Modell	Teile	Best.-Nr.	Preis
E-Type 3.8 & 4.2 Serie I	8	499002	1.480,-
E-Type 4.2 Serie 1.5 Europa	8	503548	1.790,-
E-Type 4.2 Serie II	8	499003	1.880,-
E-Type 5.3 V12 Serie III	7	499004	1.480,-
Mark II 2.4, 3.4 & 3.8, DV8 2.5	7	487260	2.480,-
Mark II 240 & 340, DV8 2.5 „250“	6	499007	1.840,-
XJ6 & XJ12 Serie I	8	499041	1.880,-
XJ6 & XJ12 Serie II	8	499042	1.880,-
XK120	4	329962	890,-
XK140	7	499005	1.790,-
XK150	6	499006	2.880,-



Stahlscheibenräder UND Scheibenbremsen für XK 120 und 140 Vorderachse

Bisher war zwingend der Umbau auf Speichenräder erforderlich. Für Freunde des Stahlscheibenrades ist jetzt eine Hochleistungs-bremsanlage verfügbar
Best.-Nr. 501684
2.215,-



Guess what's behind the hub cap?

Picture: courtesy of Bay ViewBooks



Hauptbremszylinder XK 120/140

Einkreis
Best.-Nr. 201556 **328,-**
Zweikreis
Best.-Nr. 487081 **299,-**
Zweikreis - verbesserte Ausführung (für Scheibenbremsen)
Best.-Nr. 317299 **782,-**



Werkzeugrolltaschen

Nach alten Vorlagen gefertigt sind diese Werkzeugrolltaschen der praktische Begleiter im Oldtimer. Stilvoller kann das Werkzeug im Oldtimer nicht verstaut werden. Komplett aus strapazierfähigem Canvas oder feinstem Nubuk-Leder. Die gute Verarbeitung garantiert eine lange Lebensdauer.

ohne Werkzeuge

Canvas, grün Best.-Nr. 209778 **59,-**
Nubuk-Leder, braun Best.-Nr. 493246 **109,-**

mit Werkzeugen

braunes Leder, zöllig, 12-teilig
Best.-Nr. 345595 **156,-**

Deluxe Ausführung aus feinstem braunes Nubuk-Leder, 14 Steckfächer in unterschiedlichen Breiten, 3 zuknöpfbare Kleintaschen, **16-teiliges, hochwertiges Marken-Werkzeug**

zöllig Best.-Nr. 489697 **395,-**
metrisch Best.-Nr. 489698 **395,-**



Hauptbremszylinder

Mark II, Daimler V8, S-Type (spät)
Best.-Nr. 202463 **164,-**



Hauptbremszylinder

E-Type 3.8, hintere Bremse
Best.-Nr. 201397 **199,-**
vordere Bremse
Best.-Nr. 201965 **175,-**
E-Type 4.2 S1 und S2
Best.-Nr. 201396 **290,-**

Ersatzteile für moderne Jaguar



Ab sofort liefern wir auch jedes **Original-Ersatzteil** für die Baujahre bis 2016. 13.456 Positionen haben wir neu mit aufgenommen und liefern wir **mit neuer Logistik** über Nacht: wenn's sein muss **innerhalb 24 h**

Edelstahl-Bremszylinder

XK150 spät, Mark II, Daimler 250 V8, E-Type 3.8 und 4.2 Serie 1
2.1/8" (eckige Bremsklötze) Vorderachse
Best.-Nr. 492493 **219,-**
1.3/4" hinten
Best.-Nr. 500137 **310,-**
1.1/2" hinten
Best.-Nr. 500136 **310,-**



**Fabrikneue
Bremservos**

E-Type S1 4.2 / S2
Best.-Nr. 318873 **490,-**
E-Type S3 V12
Best.-Nr. 200294 **490,-**

oder im Austausch

E-Type S1 4.2 / S2
Best.-Nr. 26553 **490,-**
E-Type S3 V12
Best.-Nr. 317548 **679,-**



Competition-4-Kolben-Zangen-Umrüstsätze



Dieser statt diesem



80% mehr Auflagefläche
Dazu standfeste 4-Kolben-
Zangen: ergibt satte
Verzögerungswerte.

Fahrzeugtyp		Best.-Nr.	Preis
E-Type 3.8 und 4.2 Serie I, Mark II, Daimler V8, XK150	Original-Scheiben	212843	789,-
E-Type 3.8 und 4.2 Serie I, Mark II, Daimler V8, XK150	mit innenbelüfteten Scheiben	317718	989,-
E-Type 4.2 Serie II	mit innenbelüfteten Scheiben	337189	1.149,-
E-Type 4.2 Serie II	Original-Scheiben	490349	789,-
XK120 und XK140	Umbau auf Scheibenbremse Vorderachse	317141	1.699,-

**Mark II, MK 9
und Daimler V8 Saloon**

4,25:1 Best.-Nr. 283581 **379,-**
3,0:1 Best.-Nr. 213946 **389,-**



Moderne, verstärkte/vergrößerte
Druckzylinder, zur Montage an die Original-
Bremszangen der Hinterachse, 4er-Satz,
40 mm Best.-Nr. 317553 **649,-**
oder 46 mm Best.-Nr. 317079 **589,-**

Paar Bremszangen – Fabrikneu

für fast alle Jaguar mit IRS-Hinterachse (bis 1986)
Perfektes Finish Best.-Nr. 489344 **579,-**

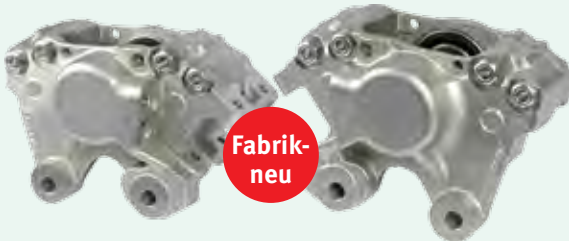

„A-fin“ Bremstrommel

So werden auch Trommelbremsen richtig standfest!

- Kombination aus leichtem Aluminium und „Fins“, daher „A-fin“
- patentiertes Bondingverfahren Schleuderguss / Alu
- vielfach verbesserte Hitzeableitung
- reduziertes Fading
- ultraleicht
- geringere ungefederte und rotierende Masse
- tolle Optik

XK 120
Vorderachse: Best.-Nr. 483043 **790,-**
Hinterachse: Best.-Nr. 483044 **790,-**
XK 140
Vorderachse: Best.-Nr. 504915 **790,-**
Hinterachse: Best.-Nr. 504914 **790,-**

Bremszange - im Austausch für XJ6, XJ12, XJS

für Vorderachse
perfekt überholt,
je **129,-**

links
Best.-Nr. 212942
rechts
Best.-Nr. 212941



**Bremservo
E-Type S1 3.8**

liebevoll und kompetent
überholtes Originalteil im
Austausch
Best.-Nr. 242547 **679,-**
Manschette einzeln
Best.-Nr. 213447 **54,-**

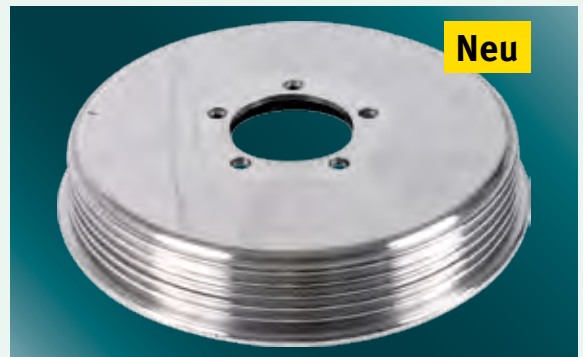

Zwei Kunstwerke aus unserem Nachfertigungsprogramm:

Aluminium-Motorhauben für Jaguar E-Type Serie 1 - 3.8, 4.2 (BD36166)

Standard
Best.-Nr. 336378 **9.800,-**

Competition mit eingearbeiteten Zusatzscheinwerferaufnahmen
Best.-Nr. 490961 **9.800,-**



Original-Jaguar Stahlblech-Motorhauben in Werks-Holzboxe

Serie 1 Best.-Nr. 208324 Serie 2 Best.-Nr. 208325
Serie 1.1/2 Best.-Nr. 285281 Serie 3 V12 Best.-Nr. 208326

je **11.500,-**



Car Cover

feinstes Flanell schont den Lack, atmungsaktiv, keine Kondenswasserbildung, mit Union-Jack-Motiv
Best.-Nr. 489281 **298,-**



Fabrikneue Fahrzeugrahmen für alle XK

in sämtlichen Details perfekt und genau nachgefertigt: schwarz pulverbeschichtet, auf Wunsch auch blank, rostgeschützt blank, grundiert oder nach Vorgabe.

	Best.-Nr.	Preis
XK120 früh	206383	5.690,-
XK120 spät	206384	5.390,-
XK140	316399	5.390,-
XK150	336411	5.490,-
XK150S	491850	6.790,-



fabrikneu

Perfekte Passform

Mittelteil Motorhaube

Nachfertigung mit hervorragender Passgenauigkeit E-Type Serie 1 - 3.8 und 4.2

mit Kühlschlitzen Best.-Nr. 315915 **1.125,-**
ohne Kühlschlitze Best.-Nr. 493301 **1.125,-**

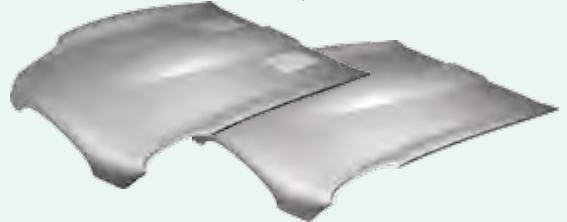

Fiberglas -Hardtop E-Type S1, S2

Hervorragendes Preis-Leistungs-Verhältnis Mit **schwarzem** oder weißem Gelcoat erhältlich
weiß Best.-Nr. 318754 **840,-**
schwarz Best.-Nr. 293851 **840,-**



E-Type Hilfsrahmen, hinten

sauber gepresst, geschweißt pulverbeschichtet für alle 6-Zyl.-Modelle ,
Best.-Nr. 484536 **1.690,-**

fabrikneu



Rahmen E-Type S1

Was aussieht wie ein paar zusammengeschweisste Rohre und Vierkantprofile ist in Wirklichkeit ein hochkomplexes Zusammenspiel der richtigen hochfesten und zähen Stähle und der korrekten Löt- und Schweißtechniken. Unser Lieferant macht als „one man band“ (mit Diplom-Ing.-Studium) den ganzen Tag (fast) nichts anderes, der kann's.

	Best.-Nr.	Preis
RH	202556	1.400,-
LH	202557	1.400,-
Satz RH+LH	499243	2.750,-

Wir empfehlen den paarweisen Ersatz!

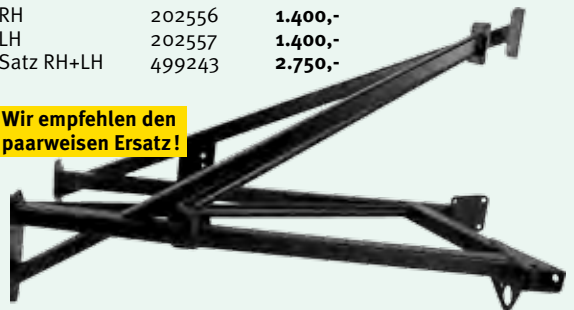

Verschleißteile für X300, XK8, X308

				Best.-Nr.	Preis
	Ölfilter	X300	Original Jaguar	213148	19,-
			Repro	22928	12,-
	Luftfilter	XK8, X308	Original Jaguar	329247	27,-
			Repro	256255	12,-
	Benzinfilter	XK8, X308	Original Jaguar	500926	66,-
			Repro	355795	17,-
	Zündkerzen	X300/XJ40	Champion	207416	4,-
		X300	Champion	257303	6,-
		X300	NGK	435116	19,-
		XK8, X308	NGK	494616	15,-
		XK8, X308	NGK	356293	19,-
		X308 (XJ8)	NGK	435120	22,-
		X351 (XJ)	NGK	494659	10,-
	Bremsbeläge Vorderachse	X300/ XJ40 / X308	OE Jaguar	480041	98,-
			Repro	203692	39,-
	Brems Scheibe Vorderachse	X300/ XJ40	OE Jaguar	215566	270,-
			Repro	328018	30,-
	Bremsbeläge Hinterachse	X300/ XJS	OE Jaguar	489857	114,-
			Repro	329038	30,-
	Brems Scheibe Hinterachse	X300/ X308 / XK8	OE Jaguar	491651	292,-
			Repro	276920	39,-
	Brems Scheibe Vorderachse	X308	OE Jaguar	492124	310,-
			Repro	278605	55,-
	Bremsbeläge Vorderachse	XK8 / X300 / S	OE Jaguar	487829	270,-
			Repro	496567	150,-
	Bremsbeläge Vorderachse	X308	OE Jaguar	480041	98,-
			Repro	203692	39,-
	Bremsbeläge Vorderachse	XK8 / S / F	OE Jaguar	495811	150,-
			Repro	495812	59,-
	Zündspule	XK8	OE Jaguar	281634	169,-
			Repro	495562	67,-

Edelstahl-Radzierring nur noch 3 Sätze verfügbar

CAC5960 / JHP1169
Abgabe nur als 4er-Satz
Preis pro Stück
Best.-Nr. 247047 **86,-**



Moderne Jaguar

zwar führen wir „Oldtimer“ im Namen (wer ahnt das schon...) aber bei Jaguar hört's bei uns erst mit Baujahr 2016 auf. Vom kleinsten Clip bis zur kompletten Rohkarosse.

Seitenteil Jaguar XK8

4.0 und 4.2 Coupé hinten rechts
Best.-Nr. 257668 **930,-**
hinten links
Best.-Nr. 257670 **930,-**
4.0 und 4.2 Cabrio hinten rechts
Best.-Nr. 396407 **930,-**



Von winzig klein...

...bis ganz groß



Befestigungsclip BD32396
Nachgefertigt: Verbindungsclip für Tür-, Gas-, Heizungs- und Klimagestäbe
Best.-Nr. 3101 **5,90**



Rohkarosse XK8
FJD3100K01
Best.-Nr. 396579 **15.400,-**



Ersatzteile für moderne Jaguar

Ab sofort liefern wir auch jedes **Original-Ersatzteil** für die Baujahre bis 2016. 13.456 Positionen haben wir neu mit aufgenommen und liefern mit **neuer Logistik** über Nacht: wenn's sein muss **innerhalb 24 h**

Kotflügel vorne für Jaguar

Limora ist seit vielen Jahren im Geschäft. Mit gewissenhaftem Produktmanagement und eigener Katalogentwicklung, kurz: mit Kollegen, die sich dem Thema Jaguar mit Haut und Haaren verschrieben haben. Da bleibt ein gewisses Netzwerk nicht aus. Man kennt sich, hat Jahre miteinander gearbeitet und pflegt einen vertrauensvollen Umgang miteinander. Und man hilft sich mit Teilen. Auf diese Art und Weise kommen Teile ans Licht, die auch in der Branche niemand mehr für möglich gehalten hat.

Wir haben einige sehr spezielle Jaguar Kotflügel auftun können, die seit vielen Jahren schon nicht mehr lieferbar waren. Die als bisher einzige Lösung verfügbaren Reparaturbleche haben ihre Berechtigung, ersetzen aber eben keinen neuen und kompletten Kotflügel.

New old Stock, kleinere Lagerspuren. Begrenzte Stückzahl.

vorne links -
 Jaguar XJ6 Serie III (1979-87) • XJ12 Serie III (1979-92)
 Best.-Nr. 208543 **1.550,-**



Kotflügel

vorne links
 XJ40 1986 – 1990
 Best.-Nr. 247777 **1.130,-**



Kotflügel

vorne rechts
 XJ40 1986 – 1990
 Best.-Nr. 247773 **1.130,-**



Kotflügel

vorne rechts
 XJ40 1990 – 1993
 Best.-Nr. 247764 **1.130,-**



Kotflügel

vorne rechts
 XJ40 1993 – 1994
 est.-Nr. 242167 **1.130,-**



Edelstahl-Gasgestänge für E-Type

Ein wahrer K nner, und wie so oft auf der Insel, als „one man band“ agierend, hat f r uns in hingebungsvoller Detailarbeit die zum Niederknien sch nen Gasgestngestze f r die 6 Zylinder E-Type-Modelle gefertigt. Feinster **Edelstahl** hochglanzpoliert, filigranste Schweinhte, genau wie das Original. Alle Einzelteile entsprechen also genau dem Original und sind

Serie 1 3.8	RHD	206832	auch einzeln lieferbar. Mit diesem Hochprazisionsgestnge lsst sich der straight six spielfrei und verzgerungsfrei ansteuern. Jedes komplette Gasgestnge: 655,-
	LHD	206833	
Serie 1 4.2	RHD	206835	
	LHD	206836	
Serie 2 4.2	RHD	206837	
	LHD	206838	



Abb.: SI 3.8
Best.-Nr. 206832

SU H8-Vergaser

„special equipment“ f r XK120/140. Reine Handarbeit: im Sandbett gegossen, einzeln angefertigt ...
Best.-Nr. 220318 **1.960,-**



Gasgestnge XK120

Best.-Nr. 327781 **280,-**



Ersatzteilspezialist mit Liebe zum Detail:

GHF1180, BD32396 f r XJ6/XJ12
ewig nicht lieferbar, dennoch zwingend ben tigt, kann man nicht drum herum frickeln und basteln: Verbindungsclip f r T r-, Gas-, Heizungs- und Klimagestnge
Best.-Nr. 3101 **5,90**

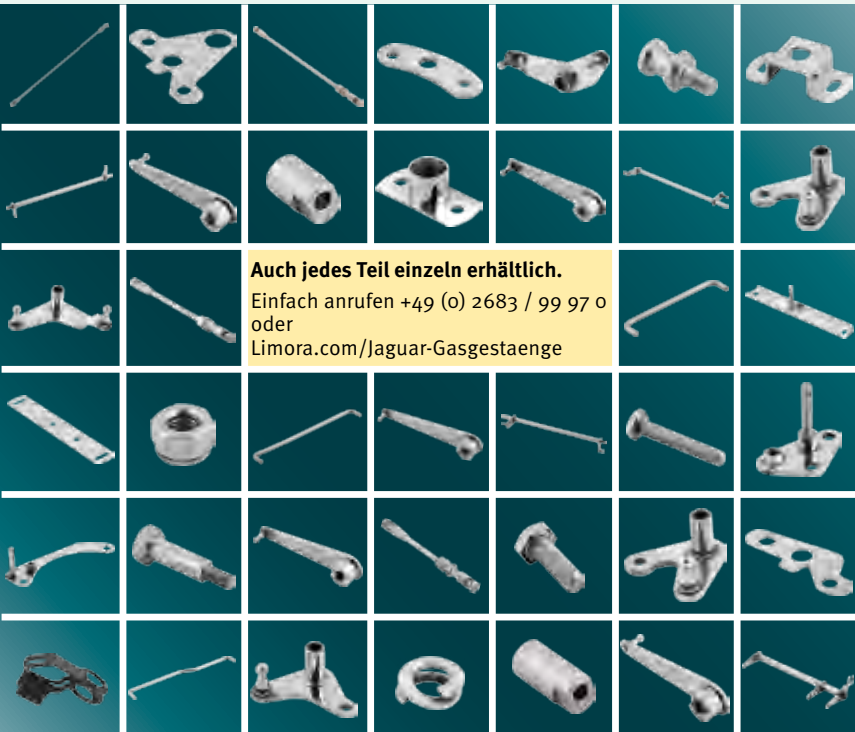

Auch jedes Teil einzeln erhltlich.
Einfach anrufen +49 (0) 2683 / 99 97 0
oder
Limora.com/Jaguar-Gasgestaenge



Benzinpumpe square body

XK120/140/150, C-Type, D-Type
kaum noch zu beschaffen, ab Lager lieferbar
Best.-Nr. 321573 **470,-**



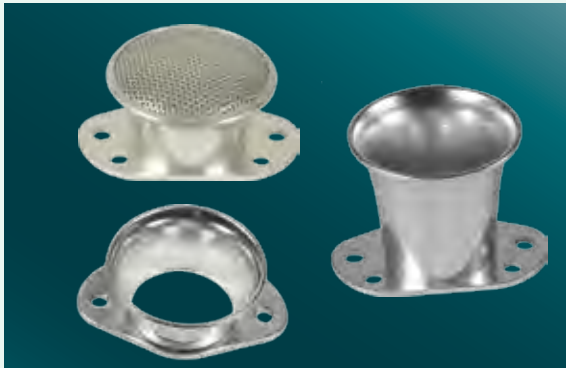

Alu-Ansaugtrichter für SU-HD8

Länge	Best.-Nr.	Preis
1.45"	204991	23,-
38 mm mit Sieb	215403	23,-
72 mm	204992	23,-

Luftfilter

mit Schaumstoffelement und Ansaugtrichter. Kompletter Satz für 6 Weber IDF Vergaser Best.-Nr. 488962 **727,-** wie oben, jedoch ohne Ansaugtrichter Best.-Nr. 488963 **372,-**



Ölfilter Umbau auf Schraubkartusche, für E-TypeV12

ohne Ölkühler **498,-** mit Ölkühler Best.-Nr. 488951 **498,-** Best.-Nr. 486693 **990,-**



45 DCOE-Vergaser

Kompletter Umrüstsatz inklusive drei Vergasern, Einlasskrümmer und Gasgestänge

E-Type und XK150 mit Straight Port Zylinderkopf Best.-Nr. 256087 **2.595,-**

XK120, XK140 und XK150 mit 3.4 Motoren mit B-Typ oder C-Typ Zylinderkopf Best.-Nr. 496303 **2.764,-**

XJ6, E-Type SII Best.-Nr. 505108 **2.674,-**



Sprotz, gurgel, brabbel, schlüpf: voll fette Gasfabrik!

In Zusammenarbeit mit erfahrenen Jaguar-Spezialisten haben wir einen neuen V12-Umbausatz entwickelt, der die optimale Leistung aus Ihrem Motor (Vergaser und Einspritzer) herausholt. Die einzelnen Komponenten wurden so optimiert, daß der Einbau so einfach wie möglich von statten geht und dem Ruf der legendären Original Weber Vergaser gerecht wird. Komplet: Einlaßkrümmer, Gasgestänge, sechs original Weber IDF Vergaser, illustrierte Einbauanleitung, Tuning-Handbuch E-Type V12 Best.-Nr. 279064 **3.900,-** XJ12, XJS V12 Best.-Nr. 487821 **4.590,-**





SU HD-Vergaser mit Startautomatik

Vergasernadel	Best.-Nr.	Preis
TL	210525	2.095,-
TU	501650	1.985,-
TM	501651	1.985,-
TL, SC, CI und WO3	501652	1.985,-

SU HD8-Vergaser

Satz mit 3 Vergasern, ohne Ansaugbrücke und Gasgestänge
 Jaguar E Type Serie 1 und 2, XJ6 Serie I-III
 Best.-Nr. 212408 **2.500,-**



Startvergaser oder Umbau auf Handchoke für XJ6

Seit Jahren hören wir zur Lieferzeit „4 - 6 weeks“. Schluss damit jetzt: in Eigenregie perfekt überholt

Startvergaser im AT Jaguar XJ6 Vergasermodele
 Best.-Nr. 19676 **830,-**

Alternativ bieten wir an: Umrüstung auf Handchoke. Hier wird die Gemischanreicherung nicht durch ein Thermoelement sondern rein mechanisch erzielt.
 Best.-Nr. 520853 **280,-**



Einlasskrümmer

zum Umbau auf 3-fach SU-H8 oder SU-HD8 Vergaser.
 Für alle Jaguar Motoren XK mit B-Typ Zylinderkopf
 Best.-Nr. 504883 **1.299,-**



Einlaßkrümmer

für XK140 mit SU-H6 Vergasern
 Best.-Nr. 492113 **2.290,-**



Limora Motorenmanufaktur

wir überholen in aller Ruhe und Sorgfalt klassische Motoren in unserer eigenen Werkstatt

- Standard Überholungen
- Leistungssteigerungen
- Individuelles nach Wunsch



Ventildeckel für alle XK-Motoren, 1948 - 1986

aus poliertem Aluminium - Satz mit 2 Stück
Standard Best.-Nr. 489828 **950,-**
für KFZ mit mech. Drehzahlmesser
Best.-Nr. 493840 **950,-**

Jaguar XJ6
D-Typ Best.-Nr. 493841 **950,-**
Best.-Nr. 493719 **980,-**



Standard

...rappeln sich gerne
**los. Einfache und sehr
effektive Lösung:**

Haltekit Stößelführung
inklusive Bohrer und UNC-
Gewindeschneider.

Für alle Jaguar
6-Zylinder,
Best.-Nr.
337282
94,-



**Kurbelwellen-Torsions-
Schwingungsdämpfer**

Verhindert zuverlässig die
extrem gefährlichen Torsions-
Schwingungen der Kurbelwelle,
ein absolutes "Muß" jeder
guten Motorrevision!

Alle Jaguar 6-Zyl. bis 1987
Best.-Nr. 317596 **469,-**



Wenn Sie sich schon nicht für
den High-Tech Kurbelwellen-
dämpfer entscheiden können:
zumindest ein **neuer** Standard-
Kurbelwellendämpfer sollte
es sein. Sauber gefertigt,
korrekter Shore-Grad,
feingewuchtet, präzise OT-
Markierung. Der **steinharte**
oder total bröselige **Gummi**
eines 60 Jahre alten Dämpfers
erfüllt seine Funktion als
2-Massendämpfer garantiert
nicht mehr...!

XK140, XK150,
MK9, MK10, E-Type 3.8
Best.-Nr. 486930 **198,-**
XK120 (im At)
Best.-Nr. 337048 **296,-**
XK120 (Neuteil)
Best.-Nr. 493479 **498,-**

NEU!

MAHLE Kolbensätze

deutsche Erstausrüster-Qualität für den klassischen Jaguar
6-Zylinder-Motor, 9:1 oder 8:1 verdichtet



3.4l **799,-**
3.8l **599,-**
4.2l **599,-**



**Ersatzteile für
moderne Jaguar**
Ab sofort liefern wir
auch jedes **Original-
Ersatzteil** für die Bau-
jahre bis 2016.
13.456 Positionen
haben wir neu mit
aufgenommen und
liefern wir mit **neuer
Logistik über Nacht:**
wenn's sein muss
innerhalb 24 h.

Shims for the serious Jaguar engine specialists

Einzelne Plättchen

Standardgröße
bis 2,8 mm **7,-**

Übermaße

2,80 - 4,50 mm, feinsten
deutscher Maschinenbau,
korrekte Härtegrade,
korrekter Härteverlauf,
Oberflächenrauigkeit stimmt
auch, ätzbeschriftet, einzeln
in Ölpapier verpackt **9,40**

Profi-Sortiment:

124 shims: verteilt auf
26 Standard- und **15 Übermaße**
Best.-Nr. 490223 **399,-**



Öleinfülldeckel

mirror-polished für linken glatten Ventildeckel mit Jaguar Schriftzug
gold Best.-Nr. 480892 **35,-**
silber Best.-Nr. 207096 **35,-**



**oder stattdessen:
Monza-Schnell-
verschluss Ausführung**
Jaguar 6-Zylinder
Best.-Nr. 329671 **135,-**

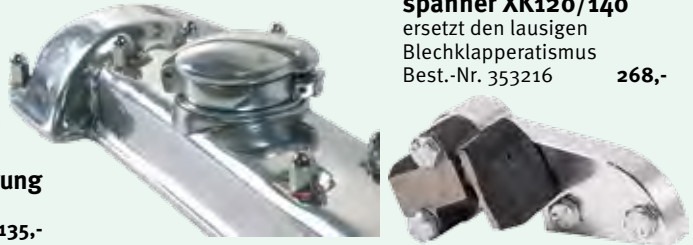

**Hydraulischer Ketten-
spanner XK120/140**
ersetzt den lausigen
Blechklapperatismus
Best.-Nr. 353216 **268,-**

Motordichtungen

sind wir immer wieder nachgefragt worden: einzelne Motordichtungen aus einem Spezial-Dichtungsmaterial in Sandwichbauweise. Dauerelastisches Spezialgummi auf Edelstahlträgerblech.

- dichten ohne Dichtungsmasse
- formbeständig

- wiederverwendbar
 - alterungsbeständig
 - widerstandsfähig gegen: Öl, Benzin, Ozon, Abgas, Hitze, Kälte
 - beständig gegen Wärmeverzug
- Alle Dichtungen online:
Limora.com

Einlaßkrümmer

XK120, neuwertig (C4953, C2377)
Best.-Nr. 14818 **2.000,-**



Ventildeckeldichtungen für 6- und 12-Zylinder
Steuergehäusedeckel-Dichtung
Wasserpumpen-Dichtung
Thermostat-Dichtung

NEU!

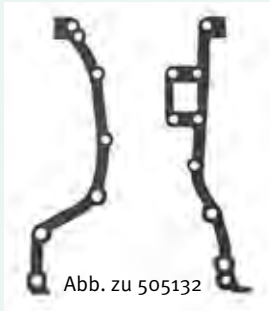

Hochmoderne

Composite - Zylinderkopfdichtung

statt der lausigen, ewig peenden Blechdichtungen. Hier gespart ist falsch gedacht.

- deutscher Erstausrüster
- extrem anpassungsfähig
- Sandwichbauweise gleicht letzte Unebenheiten aus
- temperaturbeständiger
- kompressionsbeständiger
- letzter Stand der Dichtungstechnik
- speziell verstärkte Brennraumeinfassungen aus Edelstahl
- bessere Hitzeableitung vom am stärksten belasteten Teil der Dichtung: dem Brennraumsteg
- Silikon Antihaft-Beschichtung

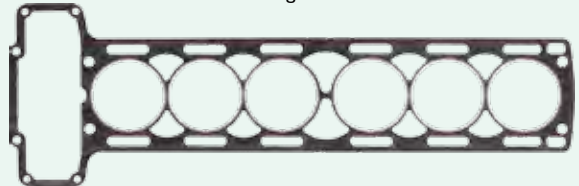

Ventildeckel- dichtung	XJ6 4.2 Serie III XJ6 3.4 Serie III	505134	59,-
Steuergehäuse- deckel	XK140, XK150 E-Type: 3.8 und 4.2 Serie 1 Mark II	505132	25,-
Wasserpumpe	XK120, XK140 und XK150 E-Type: 3.8 und 4.2 Serie 1 Mark II	505131	9,-
Thermostat- gehäuse	XK140, XK150, Mark II E-Type 3.8 Serie 1	505129	5,-
Differential	XK120 (Salisbury), XK140 und XK150, E-Type, Mark II XJ6 Serie I, II und III (GKN) XJ12 Serie I, II und III (GKN)	504877	25,-
Einlass- krümmer	XK120, XK140 und XK150 Mark II 2.4, 3.4 und 3.8	519007	27,-

	Best.-Nr.	Preis
3.4 Standard-Stärke	213729	160,-
3.4 1,8 mm für mehrfach geplante Köpfe	486684	198,-
3.4 Full Race (in Vorbereitung)	504876	198,-
3.8 Standard-Stärke	213728	160,-
3.8 1,8mm für mehrfach geplante Köpfe	486606	198,-
3.8 Full Race, 1.6 mm, bis ca. 90 mm Bohrung	318659	198,-
4.2 Full Race, 1,62 mm, bis ca. 93,8 mm Bohrung	325398	160,-

**Neu
für 4.2**

Hochleistungs-Ölpumpen – für alle Jaguar

12-Zylinder

wahrscheinlich das wichtigste Bauteil des riesigen Motors. Die Competition-Pumpe, extreme Reserven bei hohen Drehzahlen (und im Leerlauf: Schiebetrieb!) mit höchster Genauigkeit CNC gefertigt, aus Hightech-Materialien, die üblicher-

weise nur im modernen Flugzeugtriebwerksbau zum Einsatz kommen.

- ca. 20% erhöhtes Förder-
volumen durch speziellen
vergrößerten Getriebesatz
- satte Reserven, auch am
Ende der langen Öllei-
tungen!

	Best.-Nr.	Preis
alle 5.3 V12	503781	1.618,-
alle 6.0 V12	503782	1.618,-
Original Jaguar-Pumpen		
alle 5.3 V12	214576	1.480,-
alle 6.0 V12	329543	2.194,-

Klebt oft höllisch fest: der V12-Zylinderkopf

Hier unser Abzieher

Best.-Nr. 509612 **239,-**



Umbausatz für Motor-Rippenriemen

Verbesserte Ausführung mit **Umlenk- und Spannrolle aus Stahl** und passendem Rillenriemen. Die Originalausrüstung mit Kunststoffrollen war ja nicht so toll.

X308 XJ8 bis 878717 und XK8 bis A30644

Best.-Nr. 286013 **310,-**



Rippenriemen

für den Kompressorantrieb

S-Type Kompressor 4.2 bis N23562,

XK8 Kompressor bis A41575

Best.-Nr. 285954 **66,-**



New Old Stock: Full-Flow Ölfilterkopf

Rarität, XJ12 Serie 3,
XJS 53/60

Best.-Nr. 257339 **380,-**



Hochleistungsölpumpe, absolutely overengi- neered

Gehäuse aus hochfestem Aluminium aus dem Vollen gefräst, als Zahnradpumpe ausgelegt, Zahnradsatz aus der Luftfahrtindustrie. Kann 1:1 gegen das Original getauscht werden.

Die Durchmesser der Ansaugleitung und der Druckseite entsprechen dem Original. Entscheidend ist die um ca. **30% erhöhte Förderleistung**, die hält große Reserven vor, optimiert die Kühlung, und auch am entferntesten Punkt

kommt ausreichend Öl mit sattem Druck an. Neben dem generell erhöhten Öldruck imponiert diese Pumpe auch mit starkem Druck im Leerlauf bei hohen Öltemperaturen.

Was nützen die schönsten Tuningteile, wenn die Ölpumpe schlapp ist oder schlapp macht?

Für alle „XK-Typ“

Motoren d. h. XK120 1952 bis XJ6 4.2 1986

(ausführliche Einbauanleitung liegt bei)

Einführungspreis Best.-Nr. 499078

990,-



Hochleistungsölpumpe

Sicherungsband für Froststopfen im Motorblock

7 Stück 1.75" Froststopfen sowie die Haltestreifen und Schrauben zum Sichern der Froststopfen darüber hinaus einen Bohrer in benötigter Größe, um Anpassung zu ermöglichen.

Verhindert Lösen der Froststopfen und somit Verlust von Kühlflüssigkeit und unausweichliche Motorschädigung.

Best.-Nr. 345017 **135,-**



Steuerkettensatz, komplett für einen V8

Vorzeitig verschlissene Steuerkettenspanner und Kettenführungen sind bei Jaguar 8-Zylinder-Motoren ein bekanntes Problem. Die abgerissene Steuerkette ist dabei das kleinste Übel.

Best.-Nr. 492434 **550,-**



Zylinderköpfe

Komplette Überholung mit neuen Ventilen, Federn und Führungen sowie nachgearbeiteten Nockenwellen.

S-Type 3.8

Best.-Nr. 328030 **3.300,-**

XK150S 3.4

mech. Drehzahlmesser

Best.-Nr. 347827 **3.300,-**

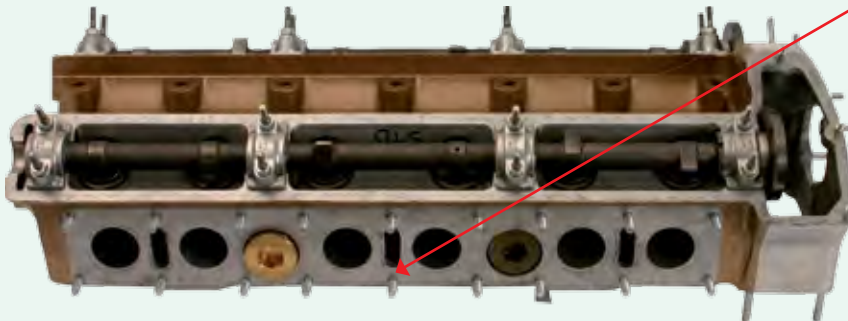

Verstärktes Silent

für Motor und Getriebe; alle Jaguar 6-Zylinder Best.-Nr. 487051

70,-



Auch nachgefertigt:

Schraubstopfen

Messing. Befestigung mit Inbusschlüssel Best.-Nr. 355738 (C11530)

69,-



Benzintanks aus 2 mm N4BS1470 See-Aluminium, Tip-Top-Schweißnähte

XK120 DHC

Stahl Best.-Nr. 210754 **820,-**

Alu Best.-Nr. 336558 **959,-**

XK120 OTS und FHC

Stahl Best.-Nr. 242412 **780,-**

Alu Best.-Nr. 210750 **959,-**

XK140, XK150 früh

Stahl Best.-Nr. 210751 **780,-**

Alu Best.-Nr. 329107 **959,-**

XK150 spät

Stahl Best.-Nr. 210752 **835,-**

Alu Best.-Nr. 328301 **959,-**



Einfach Klasse gemacht:

Holzsätze für Jaguar XK, MK, Limousinen

Beste britische Handwerkskunst, unzählige Klarlack-schichten, beste Furniere. Das hier ist zum Beispiel ein Holzsatz für einen 120er FHC, unser Kunde hat gleich

zwei davon bestellt und wartet sehnsüchtig drauf, aber vorher ein paar Fotos, das musste einfach sein. 23-teilig.

Best.-Nr. 497340 **4.600,-**



**E-Type Oberteil
Armaturenbrett**

Immer im Blick, daher umso ärgerlicher, wenn es keine schöne Nachfertigung gibt. Hier unser sauber gefertigtes Oberteil, genau die richtige Struktur und Farbe, so muß das!

Best.-Nr. 209776 **169,-**



**Kilometer-
Ziffernblatt**

XK120/140
Die Mechanik wird nicht angetastet, aber es werden km/h statt mph angezeigt.

Best.-Nr. 509519 **129,-**



**Umweltschutz fängt
in der Garage an!**

Ölbindematte 90 x 120 cm,
Ölaufnahme 4 Liter

Best.-Nr. 355878 **20,-**

NEU: Jetzt auch + 5m

Ölbindematte 90 x 500 cm

Best.-Nr. 502598 **85,-**



Hupenknopf

E-Type S1 +S2
Best.-Nr. 209861 **148,-**



**Motor
Heizungsgebläse**

E-Type S3 V12
Best.-Nr. 210020 **115,-**



**Schlappe
Gasdruckfeder,
dauernd Beule
am Kopf?**

z. B. für Kofferraum
XJ40
Best.-Nr. 225506 **20,-**

Gasdruckfedern für
alle Jaguarmodelle
finden Sie auf
Limora.com



**Ersatzteile
für
moderne
Jaguar**

Ab sofort liefern wir auch jedes **Original-Ersatzteil** für die Baujahre bis 2016. 13.456 Positionen haben wir neu mit aufgenommen und liefern wir mit **neuer Logistik** über Nacht: wenn's sein muss **innerhalb 24 h**

Ledersitze für E-Type 3.8

Feinstes Connolly-Leder. Perfekt verarbeitet, knackig gepolstert; auf solide gefertigtem Gestühl
Preis pro Paar **2.899,-**

Modell	Farbe	Best.-Nr.
OTS	schwarz	486594
	biskuit	520589
	dunkelrot (Mulberry)	520750
FHC	schwarz	486595
	biskuit	520752
	dunkelrot (Mulberry)	520107



Katzenschoner (For Jaguar specialists only)

Sitzschoner, aus strapazierfähigem Nylongewebe
Best.-Nr. 487963 **22,-**
Kotflügelschoner, Rückseite rutschfest gummiert, ca. 90 x 50 cm
Best.-Nr. 487962 **34,-**



Komplette Leder-Innenausstattungen

in den Farben schwarz, dunkelrot oder biskuit für Roadster, FHC, DHC oder 2+2
XK120, XK140, XK150, E-Type 3.8, E-Type 4.2 S1, E-Type 4.2 S2, E-Type V12 und für die Limousinen MarkII, DV8, XJ, S-Type



Paar Alu-Schalensitze

handmade in Great Britain für alle XK120, 140, 150 nackt
Best.-Nr. 245138 **1.130,-**
fertig bezogen, Farbe und Material nach Wahl **2.800,-**



„Furflex“ = „Biege-Pelz“

die wörtliche Übersetzung trifft's gut: „Biege-Pelz“! Für alle Jaguar **in allen Farben und Varianten** ab Lager lieferbar. Konfektionierte Fahrzeugzeugs oder Meterware. Das ganze Sortiment unter Limora.com/furflex



Farbe und Material nach Wahl



Paar Sitzschienen

XK120 201233 **148,-** E-Type 3.8 226408 **440,-**
XK140/150 209477 **148,-** E-Type 4.2 226529 **440,-**



Neu: Sitzschienen für E V12 S3:

nach unseren Nachfertigungen der Sitzschiene für den XK und die 6 Zylinder jetzt auch für Serie 3!
4-er-Satz Best.-Nr. 505118 **228,-**





ab 389,-

Verdecke: alle Farben, alle Modelle: XK und E-Type

Seit über 30 Jahren fertigt unser Trimmer ausschließlich Verdecke, Verdeckabdeckungen und Spritzdecken für britische Roadster. Durch Großverkauf können wir Ihnen diese authentisch und liebevoll, maßgenauen und aus den

besten verfügbaren Materialien hergestellten Verdecke zu sensationellen Preisen anbieten. Eine vollständige Liste finden Sie online.

Verdeckgestänge			
		Best.-Nr.	Preis
XK120	OTS	337102	1.780,-
	OTS spät	228147	1.780,-
	DHC	501111	1.980,-
XK140	OTS	228147	1.780,-
	DHC	355114	1.980,-
XK150	OTS	226160	1.980,-
	DHC	348731	1.980,-



Abb.: Verdeckgestänge für EV12 Roadster, Best.-Nr. 208582 **4.144,-**

Tarnung oder Zierde? Entscheiden Sie...

Viktorianische Karaffe in Form eines „SS100“-Kühlergrills. Die Leaping Cat-Kühlerfigur verbirgt die Flaschenöffnung. Chrom, poliert, Höhe: 190 mm. Rückseite mit grünem Filz bezogen.

Best.-Nr. 485557 **833,-**

Alle Karosserie-Gummidichtungen

komplette Fahrzeugsätze für alle E-Type **490,-**

kompletter Karosserie-Dichtungsatz incl. Türdichtsatz MKII / DV8 **812,-**

Türdichtsätze für MKII / DV8 **248,-**
MK10, XJ **472,-**
XJ6 S1 / S2 **248,-**

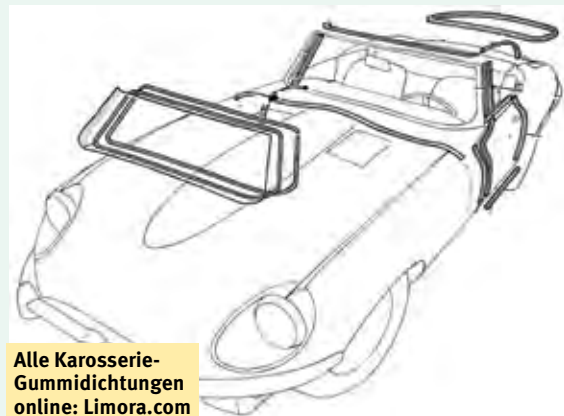
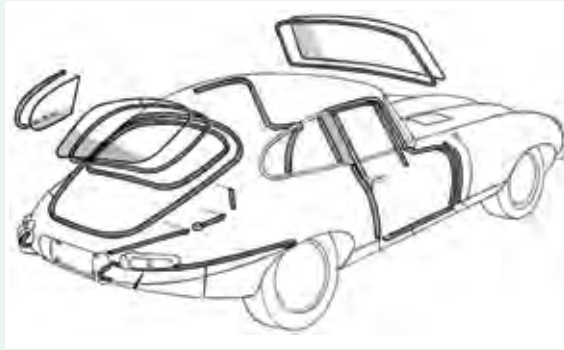

Alle Karosserie-Gummidichtungen online: Limora.com



Hardtops EV12

Wie's schon mal ist: nicht ganz so toll wie versprochen aber trotzdem absolute Rarität aus der hintersten Ecke der besagten Scheune, alles dran, auch 'ne Menge Arbeit noch.

Nur noch ein paar verfügbar. Best.-Nr. 208512 **5.900,-**



Alles Beste!

Fahrzeugspezifische Spezialkataloge in hochprozentiger Konzentration. Die Limora Kataloge sind das perfekte Abbild des originalen Fahrzeugs. Aber für viele Probleme und Schwachstellen haben sich verbesserte Lösungen etabliert. Lösungen für höhere oder standfestere Motorleistung. Bessere Bremsen, verbesserte Fahrwerkskomponenten. Langlebigere Auspuffanlagen. Lösungen für Überhitzungsprobleme.

Unsere Spezialkataloge erscheinen im Lauf des nächsten Jahres. Bitte lassen Sie sich vormerken:

Jaguar:

E-Type Serie 1 und 2: Best.-Nr. 511676
 MK II: Best.-Nr. 521095
 XJ 6 und 12: Best.-Nr. 521099

Austin Healey:

4 und 6-Zylinder: Best.-Nr. 521096

Triumph:

TR 2-4 und 4A: Best.-Nr. 521097
 TR 5-6: Best.-Nr. 521098
 Spitfire: Best.-Nr. 521105

MG:

MGA: Best.-Nr. 521100
 MGB: Best.-Nr. 521101
 Sprite Midget: Best.-Nr. 521106

Mini: Best.-Nr. 521102

**JETZT DEN
 PASSENDEN
 SPEZIALKATALOG
 KOSTENLOS
 VORBESTELLEN!**



Nockentrieb		Modell	Best.-Nr.	Pleuellager	
Standard	Modell			Modell	Best.-Nr.
Standard	40,00	3,5 0r	5050A	Standard	40,00
40,00	40,00	3,5 0r	5050B	40,00	40,00
Standard	40,00	4,0 0r	5050C	Standard	40,00
40,00	40,00	4,0 0r	5050D	40,00	40,00
Standard	40,00	4,5 0r	5050E	Standard	40,00
40,00	40,00	4,5 0r	5050F	40,00	40,00

Umbau auf Scheibenbremsen für Daimler V8

Original-Scheiben
Best.-Nr. 212843 **782,-**
mit innenbelüfteten Scheiben
Best.-Nr. 317718 **980,-**



Edelstahl-Einstiegsleisten für Daimler DV8

feinster, hochglanz-
polierter Edelstahl,
Spiegelglanz, dauerhaft

geätzte Embleme
für 4-Türer,
Best.-Nr. 485886

298,-

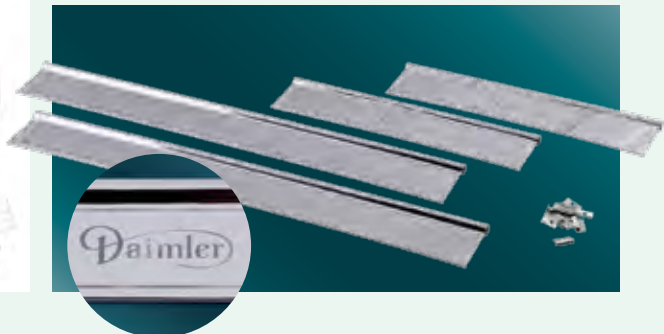

Vom Westerwald in alle Welt – we make this!

Verteilerfinger DV8, SP250
Best.-Nr. 213539 **19,-**
Zündkontakt
Best.-Nr. 213540 **9,-**
Verlängerung Kerzenstecker
Best.-Nr. 204275 **14,-**
Verteilerkappe
Best.-Nr. 202699 **39,-**



Das ist kein Verteiler!

sondern eine
• vollelektronische Kennfeld-
Zündanlage
• Keine Kontakte,
kein Kondensator
• Keine Fliehkraftverstellung
• Keine Unterdruckdose
• Spark balancing
aus der Formel 1
• Beliebige
nach-OT-Zündzeitpunkte
• 16 wählbare Zündkurven
• beliebige Drehzahl-
begrenzung
Best.-Nr. 492165 **629,-**



24-teiliger Zierleistsatz

für MKII, DV8, S-Typ. Die Zier-
leisten entstehen nach wie vor
auf denselben Werkzeugen
in derselben Manufaktur wie
seinerzeit.
Best.-Nr. 202520 **698,-**
passender 160-teiliger Be-
festigungssatz, enthält alle

erforderlichen Spezial-Clips
und Nieten
Best.-Nr. 209619 **148,-**

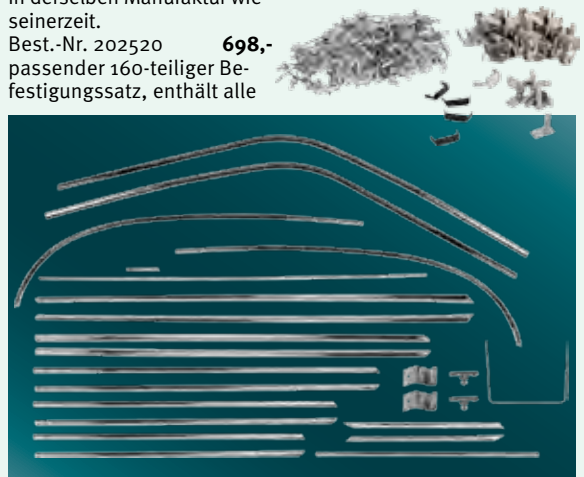

Wasserpumpe

aus eigener Fertigung, Neuteil
Best.-Nr. 207489 **210,-**

Neu!



Beratung durch unseren
Spezialisten Dipl.-Ing.
„Meister“ Eckert
Telefon 0 26 83 / 97 99 71
(Di. / Fr.)

**In Kürze:
auch Daimler DV8
online.**

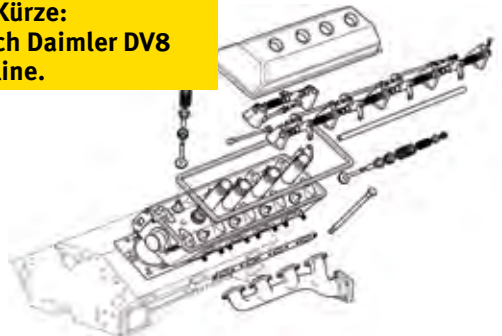

Bremssange

Hinterachse (65-80)
Silver Shadow I & II,
Bentley T1 & T2
im Austausch



links

Best.-Nr. 497344

rechts

Best.-Nr. 497345

400,-

Dichtsatz Bremszangen

Rolls Royce und Bentley von
1980-98

Vorderachse

für alle 4 Bremszangen

Best.-Nr. 500073

88,-

Hinterachse

für beide Bremszangen

Best.-Nr. 500074

86,-



**Bremstrommeln und
Bremsbacken**

Vorder- und Hinterachse
RR Silver Cloud I, II, III und
Bentley S1, S2, S3

Bremstrommel

Best.-Nr. 492122

850,-

Bremsbacken zum Aufnieten

Best.-Nr. 492123

249,-

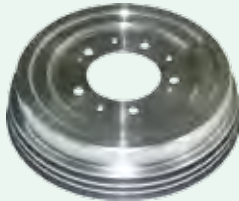

Bremsscheiben

Vorderachse, innenbelüftet

280 mm Durchmesser, Silver
Shadow, Bentley T-Serie 73-80,
Silver Spirit, Mulsanne 80-98

Best.-Nr. 356019

179,-

Hinterachse

Silver Shadow, Silver Spirit,
Bentley T-Serie 65 bis 80,
Mulsanne 80 bis 86

Best.-Nr. 499271

179,-

Hinterachse

Silver Spirit und Silver Spur,
Mulsanne außer Turbo

Best.-Nr. 502525

375,-

links

Best.-Nr. 502526

375,-



**Die klassische
Glassicherung**

für alle Modelle von 1965-85
für alle Modelle von 1965-85

Best.-Nr. 501136

2,50



Bentley, The Book

Gehen Sie mit diesem Band auf
große Tour durch das Reich
einer wahrhaft einzigartigen
Marke der Automobilge-
schichte. 304 Seiten,
gebundene Ausgabe,
dreisprachig: Deutsch,
Englisch und Französisch

Best.-Nr. 501019

98,-



**Bremssflüssigkeit RR 363
Speziell für Rolls Royce**

Die RR363 wurde nur beim
Silver Shadow verwendet.
Zwar ist die Füllmenge nur 2,55
Liter, aber es werden
4 Liter beim Neube-
füllen gebraucht,
bis alle Leitungen
und Druckspeicherkugeln
blasenfrei befüllt sind.

1 Liter

Best.-Nr. 219047

39,-



Auspuffanlage

aus hochwertigem Stahl. Ausführung mit zwei Endrohren.

Spirit / Spur, alle Bentley 1980-1996

Best.-Nr. 503350

1.890,-

Silver Shadow I sowie Bentley T1 - gerades Endrohr

Best.-Nr. 502403

1.190,-

Silver Shadow I sowie Bentley T1 - nach unten gebogenes Endrohr

Best.-Nr. 502400

1.190,-

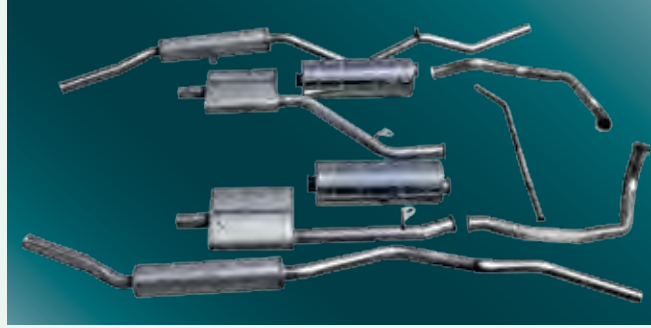

Benzinpumpe

Fördermenge ca. 136 l/Std
Shadow und T-Serie

Best.-Nr. 1517

510,-

Silver Spirit & Mulsanne,
ausser Turbo

Best.-Nr. 12287

125,-

Silver Spirit & Mulsanne
sowie Turbo und Turbo R

Best.-Nr. 504609

369,-

Silver Spirit & Mulsanne

Best.-Nr. 504477

399,-

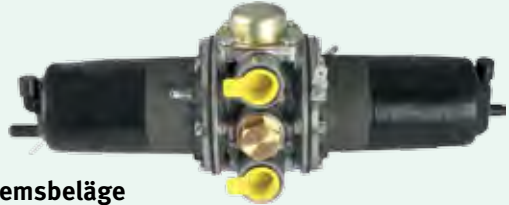

Bremsbeläge

Vorderachse

Silver Shadow, Silver Spirit,
T-Serie 73-80,
Bentley Mulsanne 80-86

(für Bremsscheibe 280 mm)

Best.-Nr. 343339

140,-

Silver Spirit und Silver Spur
sowie Bentley Mulsanne 87-95

(für Bremsscheibe 280 mm)

Best.-Nr. 501053

229,-

Silver Spirit und Silver Spur
sowie Bentley Mulsanne 95-98

(für Bremsscheibe 280 mm)

Best.-Nr. 501054

349,-

Silver Spirit und Silver Spur
sowie Bentley Mulsanne 95-98

(für Bremsscheibe 340 mm)

Best.-Nr. 503694

599,-

Hinterachse

Silver Shadow, Silver Spirit,
Bentley T-Serie 65-80 sowie
Mulsanne und Turbo 80-94

Best.-Nr. 343338

129,-

Silver Spirit sowie Bentley
Mulsanne und Turbo 94-98

Best.-Nr. 502528

129,-

Handbremse Silver Shadow,
Silver Spirit, Bentley T-Serie
65-80, sowie Mulsanne 80-98

Best.-Nr. 486846

69,-





Regelventil

Fahrwerkshöhe

Hinterachse, im Austausch, 65-80 Silver Shadow I, II, Bentley T1, T2

rechts

Best.-Nr. 503947 **549,-**

links

Best.-Nr. 503946 **549,-**

Drehstromlichtmaschine

Umbausatz auf C48 Lichtmaschine für alle Silver Cloud und Silver Shadow sowie Bentley S und T-Serie von 1955-80

Best.-Nr. 496880 **955,-**



Smiths Tachometer

Gebrauchteil

Anzeige 0-200 Km/h

Silver Cloud II 59-62

Best.-Nr. 503831 **710,-**



Servolenkung im Austausch

mit rechteckigen Befestigungssockeln

Silver Shadow II sowie Bentley T2 (77 bis 80)

Silver Spirit sowie Bentley Mulsanne (80 bis 83)

LHD Modelle

Best.-Nr. 501171 **800,-**

RHD Modelle

Best.-Nr. 501210 **800,-**



Druckspeicherkugel

im Austausch, perfekt überholt und mit Gas befüllt

Silver Shadow I, Bentley T1 65 -76
Best.-Nr. 501030 **275,-**

Silver Shadow II, Bentley T2 77-80
Best.-Nr. 501031 **275,-**



Traggelenk Vorderachse

untere Position
Rolls Royce und Bentley 65-98
Best.-Nr. 503515 **279,-**

Traggelenk Stoßdämpfer Vorderachse

untere Position
Best.-Nr. 501694 **179,-**

Moderner Hochleistungsanlasser

für alle Bentley und Rolls Royce von 1965-88

Unsere modernen Hochleistungsanlasser wurden speziell für klassische Fahrzeuge entwickelt. Durch das höhere Drehmoment sind sie unabhängig von Motortemperatur und Kompression und somit auch für leistungsgesteigerte Motoren geeignet. Durch die Verwendung eines direkt auslösenden Magnetschalters wird die Zuverlässigkeit erheblich erhöht. Ersetzt den originalen Anlasser.

Best.-Nr. 497724 **389,-**



Ölfilter

für 6-Zylinder 4.25
Best.-Nr. 503388 **59,-**

für 6-Zylinder 4.5
Best.-Nr. 503386 **69,-**

für V8 bis 1977
Best.-Nr. 316201 **35,-**

für V8 von 1977-98
Best.-Nr. 316346 **25,-**



Das ist kein Verteiler!

sondern eine

- vollelektronische Kennfeld-Zündanlage
- Keine Kontakte, kein Kondensator
- Keine Fliehkraftverstellung
- Keine Unterdruckdose
- Spark balancing aus der Formel 1
- Beliebige nach-OT-Zündzeitpunkte
- frei programmierbare Zündkurven
- für alle Modelle von 1969-90, außer Fahrzeuge mit Doppelverteiler
- beliebige Drehzahlbegrenzung für Rolls Royce V8-Motoren mit Lucas Verteiler und Minus an Masse

völlig frei programmierbare Tuning-Version

z. B. „cruisen“ vormittags mit Mutti Kaffeetrinken, nachmittags „Race“ auf der Nordschleife

Best.-Nr. 492165 **629,-**



Beratung durch unseren Spezialisten
Dipl.-Ing. Eckert,
0 26 83 / 97 99 71
(Di./Fr.)

Stoßdämpfer Hinterachse

Silver Spirit, Mulsanne ohne
Active-Ride-Federung 80-85
Best.-Nr. 500070 **1.098,-**

Silver Shadow sowie
Bentley T-Serie 65-80
Best.-Nr. 503300 **990,-**

verstärkte Ausführung
Best.-Nr. 503299 **429,-**

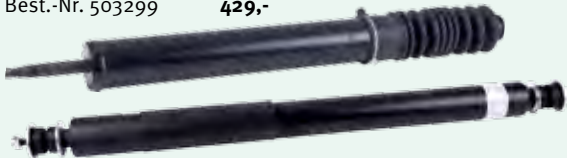

Vorderachse

Bentley T, Silver Shadow 71-80,
Mulsanne/Spur/Spirit 80-89
Best.-Nr. 500071 **415,-**



Klimakompressor

Silver Shadow, Silver Spirit,
Bentley T-Serie 65-80,
Bentley Mulsanne 80-86
Best.-Nr. 217862 **1.165,-**

Aluminium-Kühler

Silver Spirit und Mulsanne 87-88

Leichtbauweise mit Hochleistungsnetz für Normal- und Wettbewerbsmotoren

bis zu **25% mehr Kühlleistung**
bis zu **50% Gewichtseinsparung**

Dauer-Drucktest für jeden
einzelnen Kühler
Best.-Nr. 501701 **998,-**



SU-HIF7 Vergaser

Kompletter Umbausatz auf
2 Vergaser, inklusive Ansaugbrücke, Auspuffkrümmer und allen benötigten Anbauteilen. Rolls Royce Corniche und Camargue mit originalen Solex Vergasern
Best.-Nr. 502575 **2.439,-**

Fahrzeug	Verteiler- kappe	Verteiler- finger	Zünd- kontakte
Silver Dawn und Silver Wraith, Silver Cloud I, Bentley MkVI und R Type 46-55, S1 55-59	198,- 504824	19,- 480071	48,- 480072
Silver Cloud II/III, Silver Shadow I, Bentley S2/3 59-66, Bentley T1 65-69	39,- 202699	19,- 213539	9,- 213540
Silver Shadow, Silver Spirit, Bentley T-Serie 69-80, Mulsanne (nicht Doppelverteiler)	18,- 211222	8,- 3865	7,- 2842



5/34" Halogen Scheinwerfer

mit klarer, schön gewölbter Streuscheibe Silver Cloud III und Silver Shadow sowie Bentley S3 und T-Serie

H4, LHD
Best.-Nr. 490052 **39,-**

H4, RHD
Best.-Nr. 314886 **39,-**

H1 (Fernlicht RHD=LHD)
Best.-Nr. 214123 **39,-**



Scheinwerfereinsatz PF700, 7" Durchmesser

Rolls Royce Silver Cloud I und II sowie Bentley S1 / S2 55-62
Best.-Nr. 200432 **280,-**



Car Cover

feinstes Flanell schont den Lack, atmungsaktiv, keine Kondenswasserbildung, mit Union-Jack-Motiv
Best.-Nr. 489281 **298,-**
(Auch für kleinere Fahrzeuge erhältlich)



**Hochleistungsanlasser
Nur 3,9 kg.
Halber Anlaufstrom,
doppelte Startleistung**

DB2, DB2/4, DB2/4 Mark II,
DB Mark III, DB4, DB5, DB6,
DB6 Mark II und DBS
Best.-Nr. 304974 **588,-**



**Ölfilter
für DB4**

Best.-Nr. 1008
7,90



**Ultramoderne
Hochleistungs-
Drehstrom-
Lichtmaschine
im Originalgehäuse**

doppelte Leistung • **halbes
Gewicht** • **keine** Umbauten
• **Original-Look** • **integrierter**
Regler • **lädt** im Leerlauf
für DB2, DB2/4, DB2/4 Mark II,
DB Mark III, frühe DB4
Plus an Masse
Best.-Nr. 490526 **749,-**
Minus an Masse
Best.-Nr. 481465 **698,-**

Der Wolf im Schafspelz



**Leistung hat einen Namen
Weber-Vergaser 45 DCOE9**

für Aston Martin DB4, DB5, DB6, DB6 MKII
Kompletter Umrüstsatz inklusive drei Vergasern, Einlasskrümmer
und Gasgestänge
Best.-Nr. 490807 **4.200,-**



Hochmoderne Composite – Zylinderkopfdichtung

statt der lausigen, ewig peenden Blechdichtungen.
Hier gespart ist falsch gedacht.

- **deutscher Erstausrüster**
- **extrem anpassungsfähig**
- **Sandwichbauweise** gleicht letzte Unebenheiten aus
- **temperaturbeständiger**
- **kompressionsbeständiger**
- **letzter Stand der Dichtungstechnik**
- **speziell vertärkte Brennraumeinfassungen aus Edelstahl**
- **bessere Hitzeableitung vom am stärksten belasteten Teil der Dichtung: dem Brennraumsteg**
- **Silikon Antihaf-Beschichtung**

DB2/4, DB2/4 Mark II und DB Mark III Best.-Nr. 487836 **299,-**
DB4, DB5, DB6, DB6 Mark II und DBS Best.-Nr. 487835 **299,-**



Das ist kein Verteiler!

sondern eine

- **vollelektronische Kennfeld-Zündanlage**
- **Keine Kontakte, kein Kondensator**
- **Keine Fliehkraftverstellung**
- **Keine Unterdruckdose**
- **Spark balancing aus der Formel 1**
- **Beliebige nach-OT-Zündzeitpunkte**
- **6 oder 12 Volt**
- **16 wählbare Zündkurven oder frei programmierbar**
- **beliebige Drehzahlbegrenzung**



Masse	Modell	Best.-Nr.	Preis
Plus	DB2, DB2/4, DB Mark III	330816	419,-
Plus	DB4, DB5, DB6, DBS 6-Zylinder	487791	359,-
Minus		485464	329,-
Minus		373375	329,-
frei programmierbar USB	DB2, DB2/4, DB	492152	499,-
frei programmierbar Bluetooth	Mark III, DB4, DB5, DB6, DBS 6-Zylinder	512387	349,-

**Beratung durch unseren
Spezialisten (Di. / Fr.)**

Dipl.-Ing. „Meister“ Eckert
Telefon 0 26 83 / 97 99 71



Kühler, fabrikneu

DB4
Best.-Nr. 336214 **780,-**
DB5
Best.-Nr. 336215 **790,-**
DB6
Best.-Nr. 336216 **790,-**

V2A-Edelstahl Stoßstangen

Um genau zu sein: 1.4301 -X5CrNi18-10 umgangssprachlich auch als „304“ bezeichnet. Der hochfeste und zähe Edelstahl in extremen Blechstärken absolut perfekt in Form gebracht und zu allerhöchstem Glanz spiegelpoliert. Zum Niederknien schön. Hält bis in alle Ewigkeit.

Fahrzeug	Best.-Nr.	Preis
DB2/4 Mkl (53-57), 6-teilig	499219	2.190,-
DB4 (58-63) und DB5 (63-65), 6-teilig	499220	2.490,-
DB6 (65-70), 6-teilig	499222	2.190,-
DBS (67-72) und DBS V8 (69-72), 2-teilig	499223	2.390,-
Lagonda Rapide (61-64), 6-teilig	499221	2.490,-
V8 (72-89), 2-teilig	499224	2.190,-



Abb.: DB2/4 Mkl

**Kreuzgelenk
für Lenksäule Lagonda**

wartungsfrei,
dauer geschmiert
Best.-Nr. 208057 **39,-**

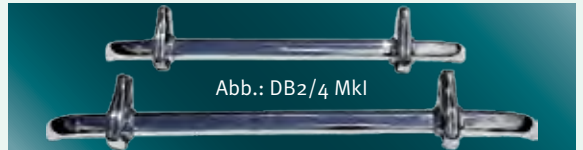

Stabilisatorsatz Vorderachse

inkl. 4 verstärkten Fahrwerksfedern

- | | | | |
|---|--------------|---|--------------|
| DB4, DB5, DB6
Standardhöhe
Best.-Nr. 503961 | 999,- | AM V8, Vantage, Volante
Standardhöhe
Best.-Nr. 503963 | 999,- |
| 25 mm tiefer
Best.-Nr. 503962 | 999,- | 25 mm tiefer
Best.-Nr. 503964 | 999,- |

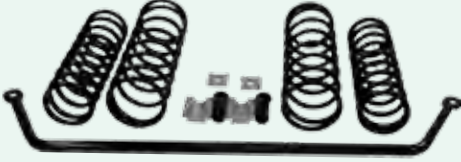

Eckiger Wasserbehälter aus Glas DB5, DB6

Original-Lucas-Screenjet für Scheibenwaschanlage, komplett mit elektrischer Pumpe und Halter
Best.-Nr. 210196

348,-



Radbremsszylinder vorn

DB2, DB2/4, DB2/4 Mark II und frühe DB Mark III rechts, Best.-Nr. 26061
links, Best.-Nr. 26060

79,-
79,-



Blinker und Standlicht

für späte DB5 und alle DB6
Blinker vorne/hinten
Best.-Nr. 8687
Standlicht
Best.-Nr. 4694

23,-
58,-



Rückleuchte

DB2, DB2/4, DB2/4 Mark II, DB Mark III
Best.-Nr. 8984
DB4, DB5 Best.-Nr. 15296
DB6 Best.-Nr. 4723

39,-
45,-
149,-



Was nützen die schönsten Fahrzeuge und der schönste Motor

wenn an wichtiger Stelle der Zusammenarbeit die entscheidenden Teile nicht, oder nur in lausiger Qualität verfügbar sind: Teller & Kegelräder für die klassischen ASTON MARTIN Hinterachse in der begehrten Übersetzung **3,54:1**. 16CrMo4 Rohlinge im Gesenk geschmiedet, gedreht, OERLIKON-verzahnt, gehärtet, geläppt. Alle Sätze getestet (auch das Geräuschbild!), Endkontrollen, in gematchten Paaren, schützölversehen verpackt. AM V8, Vantage, Volante, Lagonda Best.-Nr. 208207 **1.700,-**



Trennrelais

für Bremslicht und hintere Blinker. Reproduktion mit moderner Technik DB2, DB 2/4 Best.-Nr. 20410

89,-



Verteilerkappe

DVXH6A Verteiler, Eingänge seitlich Best.-Nr. 210270 **149,-**
DX6A, DVZ6A, DZ6A, DVX6A und DVXH6A Verteiler, Eingänge oben Best.-Nr. 201240 **29,-**
DM6A Verteiler, Eingänge seitlich Best.-Nr. 204804 **29,-**
DMB6A und DMBZ6A Verteiler, Eingänge oben Best.-Nr. 16149 **59,-**
25D6 Verteiler, seitliche Eingänge Best.-Nr. 201407 **35,-**
22D6 und 25D6 Verteiler, Eingänge oben Best.-Nr. 2122 **19,-**
45DE6 Verteiler, Eingänge oben Best.-Nr. 2123 **22,-**
35D8 Verteiler Best.-Nr. 211222 **18,-**

Selbstverständlich sind auch alle anderen Verschleißteile für Ihren Verteiler ab Lager lieferbar www.Limora.com

Konstant hoher Reibwert vom kalten Belag bis zu 450°

Fahrzeug	Best.-Nr.	VA	Best.-Nr.	HA	Best.-Nr.	HB
DB4 bis Fgstnr. 600	209165	89,-	209165	89,-	218582	89,-
DB4 ab Fgstnr. 601	209165	89,-	209165	89,-	200934	35,-
DB5 und DB6 • DBS bis Fgstnr. CH5284	209051	25,-	209074	33,-	486846	69,-
Mintex 1144 für DB5 und DB6 • DBS bis Fgstnr. CH5284:	336384	199,-	327843	145,-	•	•
DBS ab Fgstnr. CH5284	209074	33,-	209074	33,-	486846	69,-
DBS V8 • AM V8, Volante und Vantage • Lagonda V8	200936	28,-	209074	33,-	486846	69,-

VA=Vorderachse, HA=Hinterachse, HB=Handbremse



Starterbatterie

im klassischen, schwarzen Hartgummigehäuse, trocken vorgeladen, 12 Volt, 58 Ah, DB2, DB2/4, DB Mk III, DB4, DB5, DB6, DBS, DBS V8, V8 Saloon
Best.-Nr. 19592 **245,-**



Magnetschalter Overdrive

DB2, DB2/4, DB2/4 Mark II, DB Mark III
Best.-Nr. 20431 **79,-**
DB4
Best.-Nr. 207732 **69,-**



Achtkantmutter

42 mm Aufnahme (DB2 bis DB6 MKI)
links Best.-Nr. 9373 **33,-**
rechts Best.-Nr. 1223 **33,-**



Borrani-Speichenräder von Limora

Lassen Sie sich beraten:
+49 (0) 26 83 - 97 99 0



Original Dunlop-MWS Chrom-Speichenräder

Wir liefern ausschließlich das Original Dunlop MWS Speichenrad mit **3 Jahren Garantie**, seit über 50 Jahren das Speichenrad für den britischen Klassiker.

Zentralverschlussmutter

mit Rudge Whitworth Emblem, (DB6 MKII, DBS)
links: Best.-Nr. 327277 **297,-**
rechts: Best.-Nr. 327276 **297,-**



4.5J x 16"

Aufnahme: 42 mm, 60 Speichen, Best.-Nr. 308561 **559,-**
oder silbern lackiert
Best.-Nr. 218949 **399,-**



5.0J x 16"

Aufnahme: 42 mm, 72 Speichen Best.-Nr. 288841 **398,-**
oder silbern lackiert
Best.-Nr. 319240 **386,-**



5.5J x 15"

Aufnahme: 42 mm, 72 Speichen, Best.-Nr. 215192 **390,-**
oder silbern lackiert
Best.-Nr. 316289 **284,-**



6.0J x 15"

Aufnahme: 42 mm, Speichen 72 Best.-Nr. 355071 **579,-**
oder Edelstahl poliert
Best.-Nr. 355078 **745,-**



6.0J x 16"

Aufnahme: 42 mm, 72 Speichen
Edelstahl-Rad
Best.-Nr. 355079 **869,-**
oder silbern lackiert
Best.-Nr. 355072 **795,-**



6.0J x 15"

Aufnahme: 52 mm, 72 Speichen Best.-Nr. 202157 **429,-**
oder silbern lackiert
Best.-Nr. 316170 **289,-**



Nachbau der originalen D-Type Felge aus den 50er Jahren

6.0J x 15", silbern lackiert
Best.-Nr. 336884 **630,-**



Speichenradadapter

DB2/4 **458,-**
DB4,
DB5 Vantage, DB6 MK I **358,-**
DB6 MK II
(Fahrzeuge mit IRS-Achse) **398,-**



Wanduhr

Es gibt MEZ, UTC und Healeytime. Eine schöne Auswahl an Zeitgebern in der Optik klassischer Austin-Healey-Tachos, unter Glas im schwarz gebeizten Holzrahmen, ca. 25 cm im Quadrat **je 58,-**
 AH 100 Best.-Nr. 491208
 AH 3000 BJ8 Best.-Nr. 491209
 AH 3000 Mkl Best.-Nr. 498569



Schlüsselanhänger

verschiedene Embleme **je 7,-**
 „Austin“, schwarz, Best.-Nr. 487115
 „Austin Healey“, rot, Best.-Nr. 356358
 „Austin Healey“, grün, Best.-Nr. 205438



Bedienungsanleitungen

Reprints in englischer Sprache, je ca. 60 Seiten
BN1, BN2 Best.-Nr. 202222 **45,90**
BN4, BN6 Best.-Nr. 319162 **19,90**
BN7, BT7, BJ7 Best.-Nr. 205473 **25,-**
BJ8 Best.-Nr. 205474 **25,-**



Der marktführende Ersatzteilkatalog für Big Healey **600 Seiten**



Alles drin!
 Online oder kostenlos anfordern!
 Best.-Nr. 326250

Magnetschalter

Aus eigener Fertigung, diese Magnetschalter liefern wir weltweit an fast alle namhaften Overdrive Spezialisten. Wird häufig falsch installiert: ausführliche Einbauanweisung mit Funktionserklärung liegt bei.
 BN1 bis BJ8 Best.-Nr. 20431 **79,-**
 passender Dichtsatz für Overdrivegetriebe Best.-Nr. 316561 **28,-**



Was nützen die schönsten Fahrzeuge und der schönste Motor

wenn an wichtiger Stelle der Zusammenarbeit die entscheidenden Teile nicht, oder nur in lausiger Qualität verfügbar sind:
Teller & Kegelräder
 16CrMo4 Rohlinge im Gesenk

geschmiedet, gedreht, OERLIKON - verzahnt, gehärtet, geläpft. Alle Sätze getestet (auch das Geräuschbild!), Endkontrolle, in gematchten Paaren, schützölversehen verpackt.

1:4,3 (Works-rallye-Übersetzung) Best.-Nr. 205255 **790,-**
1:3,9 Best.-Nr. 214710 **590,-**
1:3,5 Best.-Nr. 318165 **460,-**



Werkstatthandbuch

Reprint in englischer Sprache BN4 - BJ8, 400 Seiten Best.-Nr. 17874 **45,90**



T-Shirt/ Polohemd/ Sweatshirt

100% Baumwolle, mit Austin Healey Schriftzug, in den Farben rot oder grün erhältlich **39,-**



Progressives Sperrdifferential

Vollautomatische, zunächst sanft dann zunehmend entschieden zupackende, progressive Sperre, simpler Einbau, keine Einstellarbeiten. „Fit and forget“ ATB Automatische Kraftverteilung bringt das ganze verfügbare Drehmoment gleichmäßig auf die Strasse. Extreme Lebensdauer, da ohne jede Reibungsteile. Satte Beschleunigung am Kurvenausgang durch stark reduziertes Untersteuern.
 BN1 - BJ8 Best.-Nr. 17856 **1.785,-**

Einfachster Einbau!



Chrom-Innenspiegel

BN1 bis BJ7
Best.-Nr. 16263 **22,-**



Innenspiegel

Dieser Spiegel ist (soweit uns bekannt) nur am BJ8 verbaut worden, komplett mit Sockel
Best.-Nr. 202599 **115,-**



Paar Steckscheiben

Alu poliert, Plexiglas-schiebefenster, umlaufende Gummidichtung, für 6-Zylinder
Winterpreis, damit sie nicht frieren
Best.-Nr. 16266 **429,-**



Workstye-Hardtop BJ7, BJ8

Nachfertigung aus Fiberglas, komplett mit Dichtungen
Best.-Nr. 204692 **4.200,-**



Heizung BN4-BJ8

Gebläsemotor komplett mit Gehäuse
Best.-Nr. 304116 **320,-**
Heizungskasten komplett mit Wärmetauscher
Best.-Nr. 205399 **470,-**
Gehäuse einzeln
Best.-Nr. 205400 **349,-**
Wärmetauscher einzeln
Best.-Nr. 200284 **160,-**



Fensterheber BJ7 / BJ8

Jahrelang haben wir für unsere Kunden danach gesucht: hier beseitigt unsere feine Nachfertigung einen der strategischen Engpässe der Big Healey Restaurierung
Preis je **169,-**

BJ7
rechts Best.-Nr. 19851
links Best.-Nr. 19852
BJ8
rechts Best.-Nr. 321216
links Best.-Nr. 321218



Paar Verdeckverschlüsse

BJ7, BJ8
Best.-Nr. 206164 **120,-**



Paar Verdeckhaken

BN1 und BN2
Best.-Nr. 321226 **139,-**



Baseballkappe

Aus Baumwolle mit silberfarbenem Logo, mit reflektierendem weißen Keder

rot
Best.-Nr. 289128 **25,-**
grün
Best.-Nr. 205393 **25,-**



Everflex-Verdecke

Das Original-Material wie zu Donald Healeys Zeiten: extrem formbeständig mit dem richtigen „touch and grain“.
Exklusiv bei Limora

BN1, BN2
schwarz, blau oder rot **299,-**
beige oder grün **499,-**
BN4 spät und BT7
schwarz, blau oder rot **399,-**

Verdeckgestänge

hochwertige, präzise Nachfertigung, passt genau, pulverbeschichtet im Originalfarbton!

BN1 und BN2, BN4 früh
Best.-Nr. 205680
BN4 bis BT7, BN6 + BN7
Best.-Nr. 205684



Wussten Sie schon, dass Limora zu den großen Autoglas-Lieferanten gehört? TÜV-geprüfte Spezialverpackungen, viele exotische Windschutzscheiben ab Lager lieferbar, zum Beispiel:



Windschutzscheiben

BN1, BN2
Best.-Nr. 205524 **280,-**
BN4, BN6, BN7 und BT7
Best.-Nr. 202254 **280,-**
BJ7, BJ8
Best.-Nr. 14199 **280,-**



Scharfe Sachen:

Nockenwellen 6- Zylinder, brandneu, kein AT

Öffnungswinkel	Einsatzbereich	Best.-Nr.	Preis
Standard	Standard BJ8 Profil	22830	790,-
278°	fast road BN4- BJ8	328962	790,-
287°	historic rally	328961	790,-
306°	historic race	328960	790,-



Motor- und Getriebefarbe

Austin Healey Spezialfarbe **steel dust grey**, Profifarbe

1Liter	39,-
Best.-Nr. 201200	
1/2 Liter	18,-
Best.-Nr. 493010	
Sprühdose 400 ml	25,-
Best.-Nr. 15760	



„Black Series“ Speichenräder

Das populäre 5x15“ Speichenrad in Schwarz Original MWS Dunlop ab Werk mit hochwertiger schwarzer Lackierung, 3 Jahre Garantie Best.-Nr. 492328 **238,-**



Edelstahl-Auspuffanlagen: 304/406 Sheffield-stainless

nach unseren Vorgaben gefertigt. Kompromisslose Qualitätskontrolle, einwandfreie Oberflächen, tip-top Schweißnähte, aufwendig poliert.

	Auspuff	Preis	Anbausatz	Preis
BN1, BN2	204891	268,-	509100	18,-
BN4 bis BJ7	204892	359,-	488035	35,-
BJ8	204893	498,-	485263	149,-

BJ8-Befestigungssatz, Edelstahl, **alle 140** benötigten Teile Best.-Nr. 485263 **149,-**



1.3/4“ Big Bore Auspuffanlage für 6-Zylinder Big Healey

Kompromisslose Qualitätskontrolle, einwandfreie Oberflächen und tip-top Schweißnähte, aufwendig poliert. Edelstahl-Auspuffanlagen aus 304/406 Sheffield-stainless Competition. Ausführung mit Straight Through Schalldämpfern für größere Bodenfreiheit

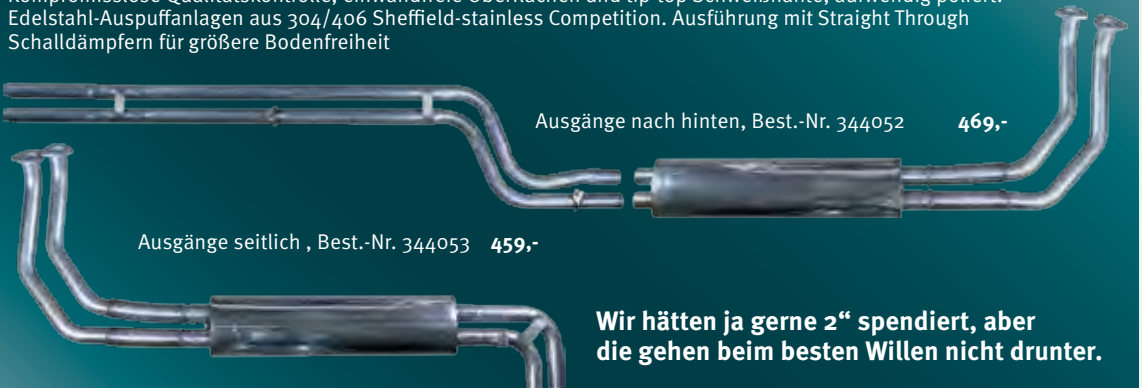

Ausgänge nach hinten, Best.-Nr. 344052 **469,-**

Ausgänge seitlich, Best.-Nr. 344053 **459,-**

Wir hätten ja gerne 2“ spendiert, aber die gehen beim besten Willen nicht drunter.

Hartgummibatterien

6 Volt, 57 Ah
 Best.-Nr. 214348 **119,-**
 Für AH empfohlen,
 verstärkt auf 70 Ah
 Best.-Nr. 493432 **149,-**
 Batterieunterlage neutralisiert
 austretende Säure:
 ca. 30 x 20 cm
 Best.-Nr. 343415 **9,-**
 19,5 x 50 cm
 Best.-Nr. 490586 **19,-**



**Umrüstung auf moderne,
 neue 42 A-Drehstrom-
 lichtmaschine**

BN4 bis BJ8
 Best.-Nr. 320035 **229,-**



**passender Halter für
 Drehstromlima**

BN1, BN2
 Best.-Nr. 322515 **96,-**
BN4-BJ8
 Best.-Nr. 324770 **96,-**



**Aus eigener Fertigung
 Halter für Standardlima**

BJ8 Best.-Nr. 214709
BN4-BJ7 Best.-Nr. 206299
Preis je 120,-



Kabelbäume

BN1 oder BN2, hier ist auch
 das **Einzelkabel baumwoll-
 ummantelt**
 BN1
 Best.-Nr. 14165 **269,-**
 BN2
 Best.-Nr. 204794 **289,-**
Einzelkabel PVC ummantelt
 BN1,
 Best.-Nr. 204793 **259,-**
 BN2
 Best.-Nr. 310566 **259,-**
 BN4 früh **259,-**
 BN4 bis BJ7 **259,-**
 BJ8 früh oder spät **259,-**



Hupenknopf BN4-BJ8

mit Blinkereinheit
 einstellbare Lenksäule
 Best.-Nr. 21241 **398,-**
 starre Lenksäule
 Best.-Nr. 204805 **712,-**



**BN1 bis BJ8: Moderner
 Hochleistungsanlasser**

Nur 3,9 kg, halber Anlaufstrom,
 doppelte Startleistung
 Best.-Nr. 326247 **238,-**



**Anlasser
 unsere Nachfertigung
 Detailgetreu, all new**

Alle Big Healey
 Best.-Nr. 505044 **349,-**

Fabrikneu



Reflektor

konisch, BN4 und BN6
 Best.-Nr. 206240 **35,-**
 flach, BN6 bis BJ8
 Best.-Nr. 204818 **22,-**



Blinker

statt Reflektor, dadurch
 getrennte Brems- und Blinker-
 leuchten
 Best.-Nr. 489963 **39,-**



Das ist kein Verteiler!

- sondern eine
- vollelektronische Kennfeld-
Zündanlage
- Keine Kontakte, kein Kondensator
- Keine Fliehkraftverstellung
- Keine Unterdruckdose
- Spark balancing aus der Formel 1
- Beliebige nach-OT-Zündzeitpunkte
- 16 wählbare Zündkurven oder frei programmierbar per USB oder per Bluetooth
- beliebige Drehzahlbegrenzung

**Ultramoderne
 Hochleistungs-Dreh-
 strom-Lichtmaschine**

**im Originalgehäuse
 Für Minus an Masse**
 BN1-BJ7 (C45)
 Best.-Nr. 481465 **699,-**
 BJ8 (C42)
 Best.-Nr. 481466 **699,-**
oder Plus an Masse
 BN1-BJ7 (C45)
 Best.-Nr. 490526 **749,-**
 BJ8 (C42)
 Best.-Nr. 491266 **749,-**



**Der Wolf im Schafspelz
 Minus an Masse
 Plus an Masse**
**doppelte Leistung • halbes
 Gewicht • keine Umbauten
 • Original-Look • integrierter
 Regler • lädt im Leerlauf**



Anzahl Kurven	Masse	Modell	Best.-Nr.	Preis
16 feste Kurven	Plus / Minus	BN1 und BN2	486220	359,-
frei per USB	Plus / Minus	BN1 und BN2	492169	549,-
16 feste Kurven	Plus / Minus	BN4 bis BJ7	486003	445,-
frei per USB	Plus / Minus	BN4 bis BJ7	492170	579,-
16 feste Kurven	Plus	BJ8	487791	359,-
16 feste Kurven	Minus	BJ8	485464	329,-
frei per USB	Plus / Minus	BJ8	492152	499,-
frei per Bluetooth	Plus / Minus	BJ8	512387	499,-

Beratung durch unseren Spezialisten
 Dipl.-Ing. „Meister“ Eckert
 Telefon o 26 83 / 97 99 71 (Di. / Fr.)

9.000 verschiedene Chromteile www.Limora.com

Kühlergrill



BN4 bis 3000 MKI
Sehr gute Reproduktion, made in GB
Best.-Nr. 204770
385,-

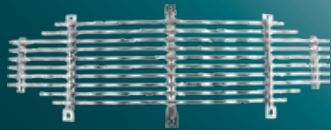

BN7 und BT7 ab 13750, alle BJ7 und BJ8
Best.-Nr. 16936
299,-

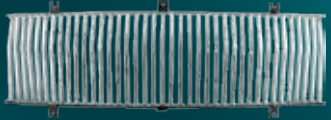

Paar Kofferdeckelscharniere
Best.-Nr. 204743

65,-



„Works Type“ Gepäckträger für BN4 bis BJ8, Chrom

feine Nachfertigung des ab-Werk-Gepäckträgers. Befestigung völlig zerstörungsfrei, der obere Teil wird an den Scharnieren befestigt, unten stützt er sich auf die Stoßstange.
Best.-Nr. 204744 **299,-**



Kein Bohren, kein Schweißen, nur Schrauben!

Kofferraumgriff inklusive Blende Schloß und Schlüssel, BN1 bis BJ8
Best.-Nr. 19279
58,-

Chromblende einzeln
Best.-Nr. 336409
36,-



Smiths Doppelinstrument

52 mm, Öldruck: 0-100 PSI, Wassertemperatur: 30-110°C, mechanisch mit Kapillar, schwarz
Best.-Nr. 22965 **160,-**



Metallguss-Schriftzug auf Kofferraumdeckel
Best.-Nr. 15708 **16,-**



5.3/4" Scheinwerfer

verchromt, Befestigung hinten oder unten (original style), mit Streuscheibe als Nebelscheinwerfer oder mit Klarglasscheibe als Zusatzscheinwerfer
Zusatzscheinwerfer, unten befestigt
Zusatzscheinwerfer, hinten befestigt
Nebelscheinwerfer, unten befestigt
Nebelscheinwerfer, hinten befestigt

je **98,-**
Best.-Nr. 214046
Best.-Nr. 22842
Best.-Nr. 214047
Best.-Nr. 22841



5.3/4" (13 cm)

7"-Scheinwerfer

im klassischen 60er-Jahre-Stil. Mit verchromtem Gehäuse. Befestigung am Lampentopf unten
Klarglas Best.-Nr.328090 **148,-**
Streuscheibe Best.-Nr.206270 **148,-**



7" (18 cm)

Praxisgerechte, vollständige Chromstoßstangensätze

Satter Chrom, pulverbeschichtete Halter, alle Kleinteile. Für vorne und hinten.

BN1, BN2 Best.-Nr. 501814 **980,-**
 BN4 - BJ8 Best.-Nr. 501813 **980,-**

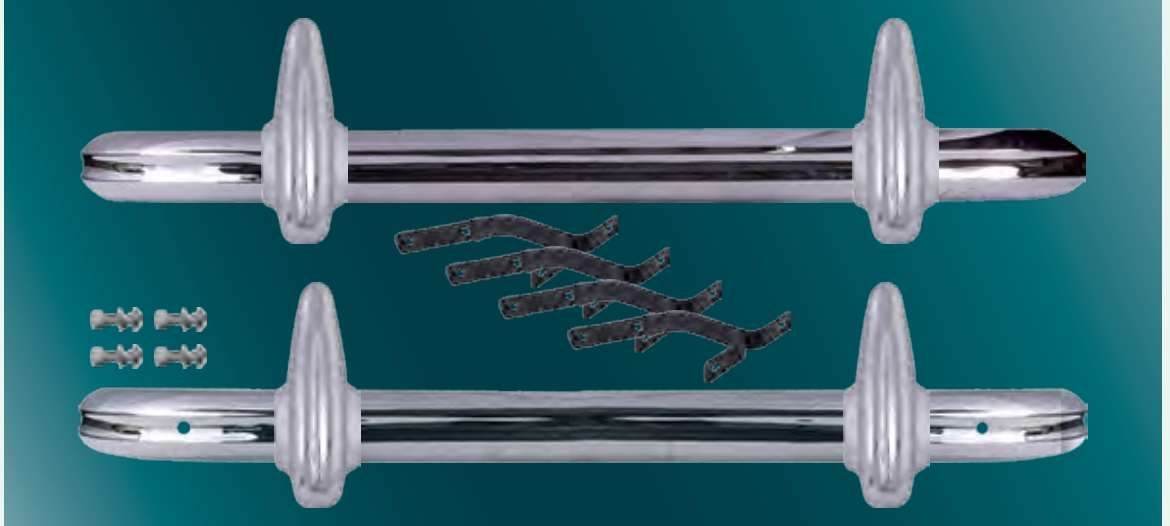

Works-Rallye-Car-Umrüstsätze
Stoßstangen weg = Gewicht runter

Stoßstangenhörner

komplett mit Montagesatz, ersetzt die hintere Stoßstange
 Best.-Nr. 206428 **229,-**



Satz Kotflügel-Keder + Scheinwerferringe

BN1, BN2 Best.-Nr. 501817 **250,-**
 BN4-BJ8 Best.-Nr. 501816 **275,-**

Kein Witz! Unser Lieferant hat sie schon für die ersten Prototypen hergestellt. Er macht also seit über 60 Jahren in derselben kleinen Werkhalle auf derselben Maschine nichts anderes als Keder für Austin Healey. Eine typische One-Man-Band.

Wer hat noch keine Beule in seiner Blech-Ölwanne?

Wenn es gut geht nur eine Delle, wenn sie aufreißt - Schade!
 Hier unsere neuen Alu-Ölwannen: Bessere Kühlung, versteift den Motorblock nachweislich, genug Material für ein paar Aufsetzer!

6-Zylinder, Best.-Nr. 215131 **359,-**
 4-Zylinder, Best.-Nr. 15275 **359,-**



Rallye brackets

zur Montage aller fußmontierten Zusatzscheinwerfer, sauber pulverbeschichtet
 Best.-Nr. 321103 **185,-**

funktionale Abschleppösen sind gleich mit dran!

... dazu passendes

Ölablassventil
 (für Limora-Ölwannen)

BN1 bis BN2
 Best.-Nr. 487913 **26,-**

BN4 bis BJ8
 Best.-Nr. 488047 **26,-**



Ölsieb

Verbeult, verranz, zerknubbelt, verbogen, vergammelt: so sehen die meisten Ölsiebe aus: Hier unsere Nachfertigung, genau wie das Original
 Best.-Nr. 26358 **98,-**



Einstellbar:

Buchsensatz obere Schwenklager für alle Big Healey, erlaubt millimetergenaue Sturzeinstellung ohne Demontage
Best.-Nr. 329515 **229,-**

Oder die einfache Lösung: exzentrisch gebohrte Nylatron-Buchsen
Best.-Nr. 308263 **49,-**

exzentrisch



Bremzange Vorderachse

früh, 3000-BJ8
links Best.-Nr. 220604 **139,-**
rechts Best.-Nr. 217867 **139,-**
spät, BJ8
links Best.-Nr. 488553 **99,-**
rechts Best.-Nr. 488554 **99,-**



Neuteil

Das Material der „Green Stuff“ Bremsklötze

basiert auf Kevlar. Das heißt sehr gute Wirkung bereits bei niedrigen Temperaturen und Temperaturbeständigkeit bis zu 550° C.

BN7, BT7, BJ7, BJ8 bis 26704
Best.-Nr. 200732 **168,-**
BJ 8
Best.-Nr. 475036 **89,-**



„Zwei Fliegen, eine Klappe:“

Umbausatz für alle Trommelbremser Vorderachse (BN2 - BN6) auf standfeste Scheibenbremsen und zugleich auf Speichenräder
Best.-Nr. 25134 **1.180,-**

Umbausatz auf Scheibenbremse hinten (BN1 spät - BJ8), nur für Speichenrad-Modelle
Best.-Nr. 25135 **1.780,-**



**Umbau auf Scheibenbremsen
Umbau auf Speichenräder**

A-Fin-Bremstrommel

aus Aluminium mit Stahl-Bremsflächen: Reduziert die ungefederten Massen, leitet die Wärme besser ab, reduziert Fading
BN2 bis BN6: Vorderachse (für Fahrzeuge mit Speichenrädern)
BN1 ab 221536 bis BJ8: Hinterachse
Best.-Nr. 317582 **298,-**



Original Bremsservo

Für alle, die originale Optik und Haptik schätzen: wir haben immer ein paar liebevoll und sauber überholte Originalbremsservos ab Lager **im Austausch lieferbar**
Best.-Nr. 205109 **779,-**



Bremsbeläge

Vorderachse
BN7, BT7, BJ7, BJ8 früh
Best.-Nr. 202311 **39,-**
BJ8 spät
Best.-Nr. 7391 **20,-**
Brems Scheibe (Vorderachse)
BN7, BT7, BJ7, BJ8 früh
Best.-Nr. 16951 **37,-**
BJ8 spät
Best.-Nr. 863 **37,-**



Blattfedern

endlich wieder lieferbar, noch warm, gerade eingetroffen, traditionally made, korrekte Kennlinien/Sprungung
100/4 BN1-BN2
Best.-Nr. 205258 **88,-**
100/6 BN4 bis BJ8 früh
Best.-Nr. 17000 **98,-**
BJ8 spät
Best.-Nr. 20719 **98,-**
sauber, gehärtet und angelassen!



Nachrüst-Bremsservo

fabrikneu
4,25:1 Best.-Nr. 283581 **379,-**
3:1 Best.-Nr. 281648 **385,-**
1.90:1 Best.-Nr. 281649 **349,-**



Überholsatz Vorderachse

die Achsschenkelbolzen sind aus bestem Stahl im Gesenk geschmiedet. Die hochbeanspruchten Stellen werden an der Oberfläche induktiv gehärtet, der Kern des Werkstücks bleibt aber zäh und behält eine gewisse Elastizität. Durch den abschließenden Feinstschliff ist die Oberfläche so glatt, daß kein Angriffspunkt für den Verschleiß bleibt.

- ohne Buchsen Best.-Nr. 200363 **289,-**
- mit Poly-Buchsen Best.-Nr. 493842 **339,-**
- mit Gummi-Buchsen Best.-Nr. 19860 **319,-**



Reibahle – nur für Profis:

die Spezial-Reibahle reibt die zwei verschiedenen Durchmesser der Buchsen genau konzentrisch auf. Das Werkzeug ist unentbehrlich, es gibt kein anderes Werkzeug und keine andere Arbeitsmethode für die gewünschte Präzision.

- Best.-Nr. 327593 **920,-**



Umbausatz Putzke's Fahrpass

Pat Moss, die Schwester des legendären Stirling und Ehefrau von Erik Carlsson (der war schnell mit Saab unterwegs, sehr schnell), Pat Moss also taufte ihren Werkswagen „pig“ wegen seines tückischen Fahrverhaltens. Selbst für Profis ist „the pig“ schwer zu beherrschen.

Mit Unterstützung von Bilstein USA wurde dieser Umrüstsatz auf Teleskopdämpfer entwickelt. „Putzke's Fahrpass“ bietet mehr Sicherheit, Komfort und insgesamt besseres Handling. Komplettsatz für Vorder- und Hinterachse inklusive Haltern, Schrauben und ausführlicher, bebildeter Einbauanleitung. (Einzelabnahme erforderlich)

- BN1 bis BJ8 früh Best.-Nr. 326133 **1.838,-**
- BJ8 spät Best.-Nr. 326134 **1.838,-**



Kleine Servolenkung

ersetzt die Anlaufscheiben am oberen Schwenklager durch hochwertige Nadel-Koaxial-Lager, erhebliche Verbesserung des Lenkverhaltens

- Best.-Nr. 479916 **69,-**



Tieferlegungssatz, 1"

alle Big Healey
Best.-Nr. 15842 **39,-**



Hebelstoßdämpfer

Hochwertige Nachfertigungen der originalen Armstrong-lever-arm-Dämpfer, alle Big Healey

Vorderachse

- BN1 bis BJ8 Best.-Nr. 202023 **239,-**

Hinterachse

- links
- BN1 bis BJ7, BJ8 früh Best.-Nr. 202024 **158,-**
- BJ8 spät Best.-Nr. 15733 **158,-**
- rechts
- BN1 bis BJ7, BJ8 früh Best.-Nr. 202025 **158,-**
- BJ8 spät Best.-Nr. 15732 **158,-**

oder Austausch-Dämpfer. Ein kleiner Spezialbetrieb, der nur Hebelstoßdämpfer überholt, liefert uns diese teststand-geprüften Austauschteile

Vorderachse

- BN1 bis BJ8 Best.-Nr. 21024 **119,-**

Hinterachse

- links
- BN1 bis BJ7, BJ8 früh Best.-Nr. 318684 **99,-**
- BJ8 spät Best.-Nr. 322942 **99,-**
- rechts
- BN1 bis BJ7, BJ8 früh Best.-Nr. 318683 **99,-**
- BJ8 spät Best.-Nr. 325878 **99,-**



Teppichsätze für alle Big Healey

schwarz, blau oder rot
 BN1 **299,-**
 BN2 - BJ8 **255,-**



Paar Ledersitze für BN1 bis BJ8, komplett

Standardfarben und alle Farbkombinationen

1.999,-



Holz-Armaturenbretter für Austin Healey BJ8

Walnuß (dunkel) oder Ulme (hell) perfektes Finish, Mehrschichtlackierung, tiefer Glanz, für Links- oder Rechtslenker.

aus Walnußwurzholz aus Ulmenholz
 RHD Best.-Nr. 205748 **269,-** RHD Best.-Nr. 321628 **269,-**
 LHD Best.-Nr. 316852 **269,-** LHD Best.-Nr. 205747 **269,-**



Sitzschienen für alle Healeys

sauber gelagert,
 links Best.-Nr. 201707
 rechts Best.-Nr. 201708

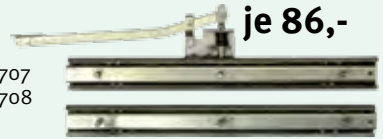

je **86,-**

Rahmen für Big Healey

Sorgfältig geschweißte Kastenprofile mit der senkrechten Finne für höchste Stabilität, ausgesuchter Stahl für ein Fahrwerk. Wie neu, jedoch besser verarbeitet.

BN1, BN2 **3.999,-**
 Best.-Nr. 206117
 BN4, BN6, BN7, BT7 **3.999,-**
 Best.-Nr. 206096
 BJ8 bis 26704 **3.999,-**
 Best.-Nr. 206097
 BJ8 ab 26705 **3.999,-**
 Best.-Nr. 206098

Fabrikneu



Spiegel Racing „RAYDOT-Design“

flach Best.-Nr. 484523 **74,-**
 konvex Best.-Nr. 484522 **74,-**



Chrom-Innenspiegel

BN1 bis BJ7
 Best.-Nr. 16263 **22,-**



3er-Satz Alublenden, rechts oder links

mit dem korrekten „Polka dot“ pattern. Ja, das ist England...
 BN4, BN6, BN7 und BT7
 rechts Best.-Nr. 202376
 links Best.-Nr. 202377



99,-

Karosseriestopfen

Auswahl für alle Austin Healey
 Satz mit 32 Stück, Auswahl der gängigsten Stopfen & Tüllen. Unverzichtbar bei jeder Restaurierung! Best.-Nr. 201195 **23,-**
 Satz mit 27 Stück, kompletter Satz für Spritzwand mit 6 Stopfen und 21 Tüllen Best.-Nr. 204792 **35,-**



Kurbelwellen-Dämpfer

Verhindert zuverlässig die extrem gefährlichen Torsions-Schwingungen der Kurbelwelle, Mikroskalierung Zündzeitpunkt und Keilriemenscheibe. In Zusammenarbeit zwischen SC und der Uni Southampton in unzähligen Meßreihen optimiert. Seit Jahren ein absolutes „Muß“ jeder guten Motorrevision!
Best.-Nr. 19942
BN4 bis BJ8 **290,-**



Beachten Sie: C45 alle Big Healey bis BJ8, C42 BJ8 spät

Das kleine Lucas Gleichstrom 3 x 3: Umbau auf Hochleistungs-Drehstrom-Lichtmaschine im Originalgehäuse oder...
die Original-Gleichstrom-Lichtmaschine, perfekt überholt oder...
originalgetreue Nachfertigung der Gleichstrom-Lichtmaschine

Neu

Hochleistungs-Drehstrom-Lichtmaschine im Originalgehäuse

	Best.-Nr.	Minus	Best.-Nr.	Plus
C42	481466	699,-	491266	749,-
C45	481465	699,-	490526	749,-



perfekt überholt, im Austausch

C42 **228,-**
C45 (C48) **228,-**

doppelte Leistung • halbes Gewicht • keine Umbauten
• Original-Look • integrierter Regler • lädt im Leerlauf

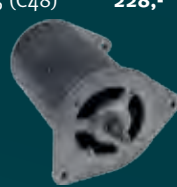

NEUE originalgetreue **Nachfertigung** der Originallichtmaschinen C40, C42 und C45: authentisch und perfekt. Bei C45 in der special-equipment-Version mit dem hinteren Kugellager
C40 Best.-Nr. 290509 **170,-**
C42 Best.-Nr. 504917 **390,-**
C45 Best.-Nr. 504916 **390,-**

Edelstahlventile

Einlaß

44.5 mm, 46 mm und Competition, je **49,-**

Auslaß

39.7 mm, 41 mm und Competition, je **63,-**



Einlaßkrümmer BJ8

Auch für BN4 ab Fgstrn. 48863 (6-Port Zylinderkopf), BN6, BN7, BT7 und BJ7 mit Doppelvergasern verwendbar
Best.-Nr. 214610 **680,-**

Gewaltige Gasfabrik

dreifacher SU HD8-Vergaser für AH-6-Zyl. passende Ansaugbrücke

Best.-Nr. 503527
Best.-Nr. 204986

2.600,-
1.090,-



Klemmspiegel

Runde Ausführung, verchromt mit flachem Glas, wird an Scheibenrahmen geschraubt und ersetzt die Befestigungsschraube Scheibenrahmen an Karosserie

BN1-BN2 mit kurzem Fuß
Best.-Nr. 505075 **79,-**
BN4 bis BT7 mit langem Fuß
Best.-Nr. 494551 **79,-**



Türen

BN1 ab 5001 BN2

rechts Best.-Nr. 206092 **690,-**
links Best.-Nr. 22799 **690,-**

BN4 BN6 BN7 BT7

rechts Best.-Nr. 324291 **799,-**
links Best.-Nr. 321639 **799,-**

BJ7

rechts Best.-Nr. 321647 **990,-**
links Best.-Nr. 324279 **990,-**

Kotflügel vorne

BN1

rechts Best.-Nr. 317859 **1.128,-**
links Best.-Nr. 317860 **1.128,-**

BN2

rechts Best.-Nr. 317862 **1.270,-**
links Best.-Nr. 317861 **1.270,-**

BN4-BJ8

rechts Best.-Nr. 204627 **1.290,-**
links Best.-Nr. 204630 **1.290,-**

verbreiterte Ausführung

rechts Best.-Nr. 327052 **1.290,-**
links Best.-Nr. 327051 **1.290,-**

mit Luftschlitzen

rechts Best.-Nr. 327049 **1.350,-**
links Best.-Nr. 327050 **1.350,-**

Verbreitert und mit Lüftungsschlitzen

rechts Best.-Nr. 204626 **1.290,-**
links Best.-Nr. 204629 **1.290,-**

Kotflügel hinten

BN2-BJ8

leicht verbreitert

rechts Best.-Nr. 327053 **986,-**
links Best.-Nr. 327054 **986,-**

stark verbreitert

rechts Best.-Nr. 318774 **990,-**
links Best.-Nr. 318775 **990,-**

Original

Befestigungssatz Kotflügel

vorne Best.-Nr. 204708 **16,-**

hinten Best.-Nr. 204709 **14,-**

Kofferraumdeckel

BN1 BN2 Best.-Nr. 204679 **890,-**
BN4-BJ8 Best.-Nr. 204638 **790,-**

Frontmasken

BN1 BN2 Best.-Nr. 292161 **3.390,-**
BN4 BN6 BN7 und BT7 Best.-Nr. 204680 **3.490,-**
BJ7 BJ8- 31335 Best.-Nr. 204640 **3.998,-**
BJ8 ab 31336 Best.-Nr. 204641 **3.390,-**
BJ8 ab 31336 unterer Teil mit / ohne Erhebung Blinkerleuchten
ohne Best.-Nr. 204643 **425,-**
mit Best.-Nr. 204642 **680,-**

Heckmasken

BJ7 BJ8- 31335 Best.-Nr. 204647 **2.190,-**
BJ8 ab BJ8-31336 (ab 76138) .. Best.-Nr. 317367 **2.190,-**

Motorhauben

BN1, BN2 Best.-Nr. 204730 **790,-**
mit Luftschlitzen 100M Best.-Nr. 204728 **890,-**
BN4 Best.-Nr. 319221 **870,-**
BN6-BJ8 Best.-Nr. 204726 **790,-**
mit Kühlschlitzen Best.-Nr. 319220 **890,-**

Haubenverriegelung

BN1 ab 1950 und alle BN2-BJ8

Best.-Nr. 25940 **59,-**



**Aus unserem
Nachfertigungsprogramm**



Aluminium

Paar Lüftungskästen
ohne Flansch **219,-**
Best.-Nr. 206101
mit Flansch **298,-**
Best.-Nr. 220276



Ölpumpen

Seit nunmehr fast 35 Jahren fertigt unsere englische Tochter in Kleinserien diese Ölpumpen. All british made. Hochwertige Komponenten, sorgfältig im Haus bearbeitet, montiert und getestet.

Zahnradpumpe für 100/4 und BN1/2
Original-Nr. **88G416**
Best.-Nr. 26356

810,-

Eatonpumpe für 6-Zylinder bis BJ8
Original-Nr. **AEC692**
Best.-Nr. 1740

230,-

Zahnradpumpe für BJ8 ab 29D-H894
Original-Nr. **AEC1341**
Best.-Nr. 317525

230,-



Overdriveschalter für alle Big Healey

Works Type, aus massivem gebürstetem Aluminium
Best.-Nr. 318773

47,-



Hochwertige Wasserpumpen aus eigener Fertigung

100/4 Best.-Nr. 25257 **75,-**
BN4 - BJ7, BJ8 früh Best.-Nr. 205370 **75,-**
BJ8 spät Best.-Nr. 205372 **75,-**



Umrüstsatz auf modernen Ölfilter mit Vordruckventil

Knackiger Öldruck sofort nach dem Start, Schluß mit der Sauererei beim Filterwechsel
4-Zyl. Best.-Nr. 328236 **59,-**
6-Zyl. Best.-Nr. 316902 **59,-**



Alu-Ventildeckel für 4 und 6 Zylinder

BN1, BN2, mit Schriftzug	Best.-Nr. 326093	258,-
BN4 - BJ8 ohne Schriftzug	Best.-Nr. 206278	199,-
BN4 - BJ8 mit Schriftzug	Best.-Nr. 4152	258,-
BN4 - BJ8 schwarz, mit Schriftzug	Best.-Nr. 488674	280,-



ALL NEW - Fabrikneues Vorgelege

(da ist **nicht nur** der chronisch defekte first und reverse neu angeschweißt) BN7, BT7, BJ7 Mittelschalter, die werden wirklich knapp, ob eine Nachfertigung realisierbar ist, ist unsicher.

Best.-Nr. 205178 **980,-**

Dito für BJ8

Best.-Nr. 200974 **680,-**



GETRAG Getriebeglocke

Mit dieser Kupplungsglocke passt das berühmte GETRAG-Getriebe direkt an den 6-Zylinder AH-Motor. Jetzt auch einzeln verfügbar für den ambitionierten Schrauber
Best.-Nr. 318880 **580,-**

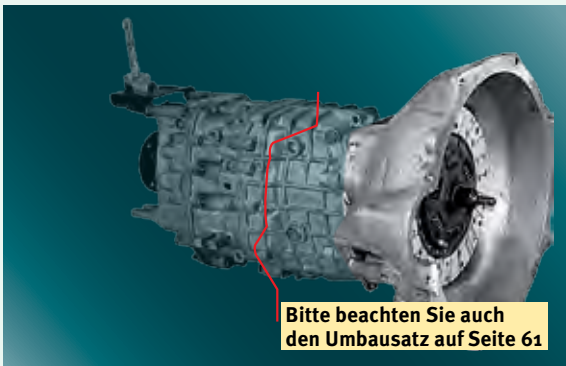

Bitte beachten Sie auch den Umbausatz auf Seite 61

Limora Motorenmanufaktur

wir überholen in aller Ruhe und Sorgfalt klassische Motoren in unserer eigenen Werkstatt

- Standard Überholungen
- Leistungssteigerungen
- Individuelles nach Wunsch

Austauschmotoren Big Healey

4- und 6- Zylinder von Standard zu Stage 2, Abb.: Standardmotor, inklusive Umrüstung auf hinteren Kurbelwellensimmering
Best.Nr.: 214469 **6.243,-**



Stößelbecher

BN4 - BJ8
verbesserte Ausführung mit flachem Anschlag für bessere Schmierung und 10 Gramm leichter. Wird mit Original-Stößelstange verwendet
Best.-Nr. 316618
18,-



**bessere Schmierung
10 Gramm leichter**

Umrüstsatz auf Simmering ohne Kurbelwellenausbau

BN4 bis BJ8, hochpräzise CNC-gefertigte Aufnahme, teilbarer Spezial-Simmering
Best.-Nr. 206471
116,-



30 kg weniger Gewicht auf der Vorderachse!

Englands führende Formel-1-Gießerei (G&W) gießt für uns diese Hochleistungszyylinderköpfe aus der Speziallegierung LM25. Gehärtet, perfekt CNC-bearbeitet, montagefertig. Auch Rohlinge mit bleifrei-Ventilsitzen und Silizium-Bronze-Führungen, Ventilsitze vorgearbeitet für EV=44,5 mm, AV=39,7 mm
BN1, BN2 **70cc Brennraumvolumen, Rohling** Best.-Nr. 328138 **3.300,-**
oder einbaufertig „Fast road“ Best.-Nr. 328139 **3.800,-**

Winter-Sonderpreis bis 31.12.2016-

BN4 bis BJ8, einbaufertig „Fast road“ Best.-Nr. 206460 **3.480,-**

Jeder Bestellung legen wir einen der nebenstehenden Ventildeckel Ihrer Wahl im Warenwert von 199 € - 280 € **kostenfrei** bei.



...Wir empfehlen dazu bei der Montage unbedingt unsere Composite Zylinderkopf-Dichtung eines deutschen Erstausrüsters, Silikon-Wasserstege, letzter Stand der Dichtungstechnik.

100/4 Best.-Nr. 321686 **189,-**
BN4 bis BJ8 Best.-Nr. 317999 **189,-**



Dichtsätze

Blockdichtsatz 100/4
Best.-Nr. 19972 **48,-**

Blockdichtsatz BN4-BJ8
Best.-Nr. 7402 **48,-**

Original Payen
Zylinderkopfdichtsatz
BN4 spät, BN6 bis BJ8
Best.-Nr. 7400 **75,-**



Aluminium - Benzintanks aus 2 mm N4 BS1470

BN1, BN2
Best.-Nr. 204948 **399,-**
BN4 - BJ8
Best.-Nr. 204949 **399,-**
BN4 - BJ8 Rallye
Best.-Nr. 479941 **498,-**



**80 Liter Rallye-Tank:
für alle, die fahren, fahren,
fahren wollen!**

Reparaturset für die Öl-Galerie

im Motorblock
Mit allem, was Sie brauchen und einer ausführlichen Einbauanleitung.
3/8" BSP Gewinde
Best.-Nr. 306279 **298,-**
5/8" UNF Gewinde
Best.-Nr. 344718 **298,-**



Aluminiumkühler

...schon wieder 3 kg weniger Vorderachslast
Genau wie das Original
Perfekte Nachfertigung mit Hochleistungsnetz,
BN1, BN2
Best.-Nr. 326845 **780,-**
mit Hochleistungsnetz
Originalgetreue Nachfertigung,
phantastisch verarbeitet
BN4 bis BJ8
Best.-Nr. 205366 **750,-**



100M-Umbau

unsere Nachfertigung, gerade eingetroffen: ein Paar 1.3/4“ Einlasskrümmer zum Erreichen der begehrten 100-M Spezifikation. Mit genug „Fleisch“ für Ihre Nachbearbeitung und Politur
Best.-Nr. 204934 **425,-**



Weber Vergaseranlage: 3 x 45er DCOE

Kompletter Umrüstsatz inklusive drei Vergasern, Einlasskrümmer und Gasgestänge Best.-Nr. 252661 **2.500,-**



Luftfilterkasten

für den 100M-Umbau
Best.-Nr. 204963 **139,-**

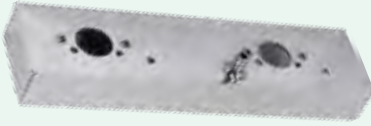

Original „Skinners Union“

Durch den allgemeinen Fortschritt in den Fertigungsverfahren ist die Qualität heute noch besser als zu Donald Healeys Zeiten.

- 2 x H4 BN1, BN2 Best.-Nr. 315441 **1.490,-**
 - 2 x H6 100/4 LeMans Best.-Nr. 204932 **1.490,-**
 - 3 x HS4 BN7-BT7 Best.-Nr. 317480 **1.090,-**
 - 2 x HD8 BJ8 Best.-Nr. 214875 **1.480,-**
- Alle fertig bedüst!

3er-Satz SU HS6-Vergaser

BN4 bis BJ8
passende Brücke Best.-Nr. 204996 **1.375,-**
Best.-Nr. 204985 **640,-**



Original Moto-Lita-Lenkräder

aus hochbelastbarem, perfekt poliertem Aluminium. Erhältlich in allen Größen, flach oder geschüsselt, Kranz aus hochwertigem Leder oder edlen Hölzern, nur original mit eingraviertem Moto-Lita Schriftzug. Moto-Lita Lenkräder sind dank speziellen Adaptern für nahezu jedes Fahrzeug geeignet, egal ob klassisch oder modern! **Auf www.Limora.com finden Sie das komplette Sortiment.** Über 100 verschiedene Lenkradgrößen und -typen sind ab Lager lieferbar. Geben Sie den genauen Fahrzeugtyp an, um die richtige Nabe zu bestimmen.

Mithilfe der original Motolita-Lenkradnaben können Sie fast hundert verschiedene Lenkräder montieren. Original Blinker- und Hupeneinheit kann weiter verwendet werden.
einstelbare Lenkung Best.-Nr. 205317 **155,-**
starre Lenkung Best.-Nr. 205316 **155,-**

Mark 3 flach
oder geschüsselt
13“, 14“ oder 15“
16“ **189,-**
379,-

Mark 4 flach
oder geschüsselt
(gelochte Speichen)
13“, 14“, 15“ **189,-**



Kühler - Fabrikneu!

Genau wie das Original
Perfekte Nachfertigung,
mit Hochleistungsnetz
BN1-BN2
Best.-Nr. 326838 **1.050,-**
BN4 bis BJ8
Best.-Nr. 205367 **299,-**



Wir überholen mit großer Sorgfalt klassische Motoren in unserer eigenen Werkstatt

- Standard-Überholungen
- Leistungssteigerungen
- Individuelles nach Wunsch



NEU:

Jetzt auch Glasstrahlarbeiten, Pulverbeschichtungen und Galvanisierung Ihrer Anbauteile*!

Sprechen Sie unseren Spezialisten mit 20 Jahren Berufserfahrung ausschließlich im Bereich der Überholung klassischer Motoren an:

Thomas Nöthen,
+49(0) 26 83 - 97 99 77
Thomas.Noethen@Limora.com

*z.B. Einlass-/Auslasskrümmer, Halter etc.



Aluminium-Ölkühler

Schichtbauweise: innenliegende Wirbelbleche für optimale Wärmeabstrahlung.
 Ölkühler 10 Reihen Best.-Nr. 9483 39,-
 Ölkühler 13 Reihen Best.-Nr. 6341 49,-

Alu-Halter Best.-Nr. 206129 69,-

senkt die Öltemperatur bis zu 30°C



Lüfterflügel

Competition-Ausführung
 BN1 und BN2, 5 Blätter Best.-Nr. 327071 98,-
 BN4 bis BJ8, 5 Blätter Best.-Nr. 318169 45,-

Lenkrad

vollkommen originalgetreu
 Kleinserie jetzt eingetroffen
 einstellbar Best.-Nr. 16250 535,-

Alle Lenkräder finden Sie Online unter Limora.com

Leichtmetallrad

BN1 bis BJ8

5.5J x 15", Aufnahme: 42 mm Zentralverschluß, 8 Speichen, silbern lackiert, Sonderpreis durch Großeinkauf Best.-Nr. 16384 299,-



Kühler- und Heizungsschläuche aus Silikon (BN4 bis BJ8)

unverwüstlich, kein Verspröden, alterungsbeständig, absolut over-engineered

4-teilig (mit Heizung) Best.-Nr. 205396 198,-
 2-teilig (ohne Heizung) Best.-Nr. 205398 150,-



Abb. Best.-Nr. 205398

Leichtmetallrad

silbern lackiert, Größe: 6.0J x 15", Aufnahme: 42 mm Zentralverschluß, Einpresstiefe: 17 mm, Gewicht: 10,5 kg, Traglast: 425 kg. Nachbau der originalen D-Type Felge aus den 50er Best.-Nr. 355384 598,-



5-Gang-Getriebe

Unsere neuen 5-Gang-Getriebe und Automatik-Konversion für BN4, BN6, BN7, BT7, BJ7 und BJ8

Best.-Nr. 508643 8.394,-

Oder Sie rufen uns an:

+49 (0) 26 83 - 97 99 0
 Getrag ist out!



Unsere „Scheunenfunde“

Vom Allerfeinsten – Original BMC 3-Stofflager

Pleuellagersätze Standard

Best.-Nr. 205058	+0,040"
+0,010"	Best.-Nr. 205055
Best.-Nr. 205052	+0,050"
+0,020"	Best.-Nr. 205056
Best.-Nr. 205053	+0,060"
+0,030"	Best.-Nr. 205057
Best.-Nr. 205054	

99,-



Original Mahle Stößelbecher

8er-Satz		oder einzeln	
Best.-Nr. 215096	94,-	Best.-Nr. 19924	13,-



Pleuel 100/4 BN1, BN2

die letzten NOS weltweit,
Neuteil aus originaler Pro-
duktion

Best.-Nr. 206289 **154,-**



Gangräder

Gangrad für den 2. Gang,
gebraucht und in sehr gutem
Zustand.

Austin Healey BN2, BN4 und

BN6.

Best.-Nr. 326784 **679,-**

Gangrad für den 3. Gang,
gebraucht, geprüft und in
gutem Zustand.

Austin Healey BN1 bis Getriebe-

nummer 5145

Best.-Nr. 215819 **1449,-**

Gangrad komplett für den
2. Gang. New old Stock, in
originaler BMC Verpackung.
Austin Healey 100/4, BN1 bis
Getriebeummer 5145.

Best.-Nr. 215845 **1.299,-**



Motorblock

Motorblock gebraucht für
Austin Healey BN1 und BN2.

Sehr selten und entspre-
chend gesucht. Nackter
Block ohne Gehäusedeckel
und ohne Lagerböcke zum
Neuaufbau eines kompletten
und originalen Vierzylinder-
motors.

Best.-Nr. 206316 **7.399,-**



Hauptwelle

Die Hauptwelle des be-
rühmten 3-Gang Getriebes.
Original BMC New old stock.
Ganz leichte Lagerspuren,

aber perfekter Zustand, so-
fort einbaubar bis Getriebe-
nummer 140204.

Best.-Nr. 326699 **1.469,-**

Abb.	Best.-Nr.	Artikelbez.			Fahrzeug
1	205340	Lenksäule mit Schnecke	RHD	e	BN4 ab 68960, BN6 ab 1995, BN7, BT7, BJ7 und BJ8
1	205341		LHD	e	BN4 ab 68960, BN6 ab 1995, BN7, BT7, BJ7 und BJ8
1	205335		RHD	s	BN4 von 68960 bis 70164, BN6 von 1995 bis 3394
1	205336		LHD		BN4 ab 68960, BN6 ab 1995, BN7, BT7, BJ7 und BJ8
1	205335		RHD		BN4 ab 70165, BN6 ab 3395. Alle BN7, BT7, BJ7 und BJ8
2	20374	Durchführungsstülle			BN4 ab 68960, BN6 ab 1995, BN7, BT7, BJ7 und BJ8
3	315338	Sicherungsring		e	
4	205308	Filzbuchse			
5	325837	Gummiring			
6	324676	Lenkfinger komplett			
7	348788	Hülse			
8	348789	Nadel			
9	348790	Schraubstopfen			
10	205330	Lenkwelle komplett mit Lenkfinger			
10	348812	Lenkwelle			
11	205327	Unterlegscheibe			
12	205362	Einstellschraube			
13	325844	Mutter			
14	3381	Bolzen			
15	212194	Federscheibe			
16	7893	Schraube			
17	203842	Deckel Lenkgehäuse			
17	205296	Deckel Lenkgehäuse			
18	205325	Dichtung			
19	205307	Gehäuse mit äußerer Lenksäule		e	
19	205295	Gehäuse mit äußerer Lenksäule		e	BN4 ab 68960, BN6 ab 1995, BN7, BT7, BJ7 und BJ8
19	325869	Gehäuse mit äußerer Lenksäule		e	Modelle mit Lenkradschloß: BN4 ab 68960, BN6 ab 1995, BN7, BT7, BJ7 und BJ8
19	325870	Gehäuse mit äußerer Lenksäule		s	BN4 von 68960 bis 70164, BN6 von 1995 bis 3394
19	325880	Gehäuse mit äußerer Lenksäule		s	
19	205305	Gehäuse mit äußerer Lenksäule		s	BN4 ab 70165, BN6 ab 3395. BN7, BT7, BJ7 und BJ8
19	205292	Gehäuse mit äußerer Lenksäule		s	
20	201822	Lagerbuchse			BN4 ab 68960, BN6 ab 1995, BN7, BT7, BJ7 und BJ8
21	9285	Simmerring			BN4 ab 68960, BN6 ab 1995, BN7, BT7, BJ7 und BJ8
22	201831	Staubdichtung			
23	7467	Sicherungssplint			
24	3013	Kronenmutter			
25	17719	Lagerschale			
26	17718	Kugellager			
27	205321	Dichtung			
28	2723	Einstellscheibe 0.0025"			
28	201802	Einstellscheibe 0.005"			
28	203843	Einstellscheibe 0.010"			
29	205294	Deckel			
30	212194	Federscheibe			
31	7893	Schraube			
32	201832	Schneidring, gespalten			
32	7372	Schneidring			
33	4053	Messingmutter			
34	215832	Lenkung	LHD	e	
34	317974		RHD	e	
34	215833		LHD	s	BN4 ab 68960, BN6 ab 1995, BN7, BT7, BJ7 und BJ8
34	205291		RHD	s	

e = einstellbare Lenkung / s = starre lenkung

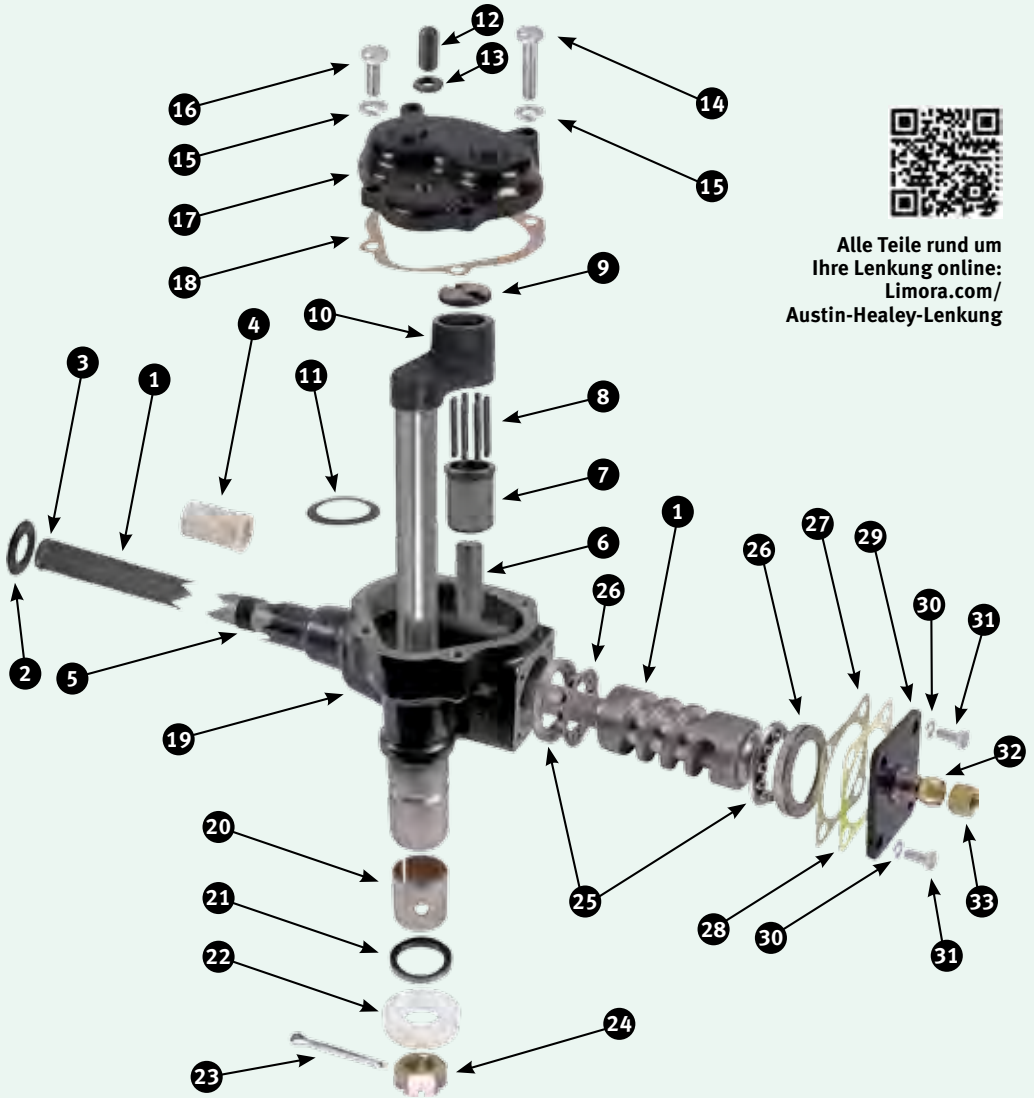

Alle Teile rund um
Ihre Lenkung online:
[Limora.com/
Austin-Healey-Lenkung](http://Limora.com/Austin-Healey-Lenkung)



je 2.110,-

34

Sperrdifferential

Vollautomatische, zunächst sanft dann zunehmend entschieden zupackende, progressive Sperre, simpler Einbau, keine Einstellarbeiten. „Fit and forget.“

Das ATB Differential arbeitet OHNE Scheiben und Kupplungen. Die besondere Konstruktion mit Planetenradsystem ist in der Konstruktion wesentlich aufwendiger als „normale“ LSD, dafür aber „Fit and Forget“, keine Einstellerei von Scheiben,

kein plötzliches „Zupacken“ der Kupplung, sondern sanfter progressiver Zugriff der Sperre, somit ideal für den Straßenbetrieb, auch wenn das Fahrzeug nicht nur auf Rallye oder Rennstrecke betrieben wird.

- Extreme Lebensdauer, da ohne jede Reibungsteile.
- Satte Beschleunigung am Kurvenausgang durch stark reduziertes Untersteuern.



Triumph

TR3 ab TS13046 (Girling Hinterachse), TR3A, TR3B, TR4 und TR4A, TR5/250 und TR6, Dolomite Sprint, Stag
Best.-Nr. 17683 **1.550,-**

Spitfire, GT6, Herald, Vitesse, TR7 mit 4-Gang Getriebe
Best.-Nr. 19250 **1.390,-**

Austin Healey

BN1 bis BJ8
Best.-Nr. 17856 **1.660,-**

MG

MGA 1600 mit Stahlscheibenrädern ab Fahrgestellnummer 82893, MGA 1600 mit Speichenrädern ab Fahrgestellnummer 82749, alle MGA 1622, MGB Roadster bis Juli 1967 (bis GHN3-132922) - Merkmal: Banjo Hinterachse für Steckachse mit 25er Verzahnung
Best.-Nr. 20437 **1.650,-**

MGB V8, MGC für 3,07:1 & 3,3:1 Endübersetzungen
Best.-Nr. 20435 **1.450,-**

MGB Roadster ab ab Juli 1967, MGB GT - Merkmal: Tube Hinterachse für 3,7:1 und 3,9:1 Endübersetzungen
Best.-Nr. 20436 **1.579,-**

Sprite / Midget

alle Modelle (1958-79)
Best.-Nr. 20695 **1.380,-**

Jaguar

Alle klassischen Jaguar und Daimler mit 4 HA Differential – vom XK140, über Limousinen wie Mark II, bis zum XJ6 und XJ12
Best.-Nr. 492074 **1.598,-**

Überholersatz Vorderachse MGA

Wir empfehlen Polybuchsen:
Fast spielfrei und stramm ge-
führt, macht die überholte Vor-
derachse wieder soviel Spaß.
Standard Best.-Nr. 22634 **49,-**
verstärkt Best.-Nr. 22635 **49,-**
mit Polybuchsen
Best.-Nr. 490224 **59,-**



Kupplungs- nehmerzylinder

ohne Stößelstange
MGA 1500, 1600 und 1622
Best.-Nr. 12816 **35,-**



MGA
Twin Cam
und De Luxe
Best.-Nr. 204622
99,-

Schwenklager MGA

oben
links Best.-Nr. 9484 **119,-**
rechts Best.-Nr. 6389 **119,-**
unten
links Best.-Nr. 9486 **129,-**
rechts Best.-Nr. 9485 **129,-**



Achsschenkelbolzen

links Best.-Nr. 6374 **68,-**
rechts Best.-Nr. 6373 **68,-**

Kolbensätze

MGA 1500
Standard bis +0.060" **259,-**
MGA 1600
Standard bis +0.060" **249,-**
MGA 1622
Standard bis +0.060" **269,-**



Blattfeder für alle MGA

mit korrekter Kennlinie
und Sprengung
Best.-Nr. 16898
85,-



Kupplungsatz MGA

Kupplungsscheibe,
Verzahnung
10er Best.-Nr. 21127 **274,-**
23er Best.-Nr. 21128 **229,-**



Radlagersätze

Hinterachse, alle MGA
Best.-Nr. 3956 **38,-**
Vorderachse
1500, 1600 und 1622
Best.-Nr. 337314 **39,-**
Twin Cam und De Luxe
Best.-Nr. 490244 **29,-**
Preise für je 1 Rad



Umbausatz Scheibenbremse

Vorderachse, MGA 1500 mit
Speichenrädern. Inhalt:
Adapterplatten, Bremszangen,
Bremscheiben, Bremsschläu-
che, Bremsbeläge sowie alle
benötigten Kleinteile
Best.-Nr. 490861 **628,-**



Verschleißteile Bremsanlage

MGA 1500
Hauptbremszylinder
Best.-Nr. 12576 **165,-**
Bremsbacken Vorder- oder
Hinterachse
Best.-Nr. 21770 **28,-**
Radbremszylinder vorne
links, Best.-Nr. 1869 **23,-**
rechts, Best.-Nr. 1064 **23,-**
Radbremszylinder hinten
Best.-Nr. 3544 **35,-**
Bremsleitungssatz LHD
Best.-Nr. 318187 **88,-**

MGA 1600 und 1622
Hauptbremszylinder
Best.-Nr. 12576 **165,-**
Bremsbeläge
Best.-Nr. 16831 **24,-**
Bremscheibe
Best.-Nr. 4639 **35,-**
Bremsbacken hinten
Best.-Nr. 21770 **28,-**
Radbremszylinder hinten
Best.-Nr. 3544 **35,-**
Edelstahl-Kolben
Best.-Nr. 19406 **58,-**
Bremsleitungssatz LHD
Best.-Nr. 26083 **78,-**



NEU

Bremszange

MGA 1600 und 1622
links
Best.-Nr. 490557 **98,-**
rechts
Best.-Nr. 490558 **98,-**



Kurbelwellen- Schwingsdämpfer

Alle MGA (nicht Twin Cam)
Verhindert zuverlässig die
extrem gefährlichen Torsions-
Schwingungen der Kurbelwelle,
ein absolutes „Muß“ jeder
guten Motor-
revision!
Best.-Nr.
342595
249,-



Bremsbeläge

EBC Kevlar Green Stuff

Erhöhter Reibwert durch
modernen Materialmix. 2-3
Meter weniger Bremsweg
machen den Unterschied
zwischen Strecke und Green!
1600, 1622 VA
Best.-Nr. 490556 **139,-**
Twin Cam, De Luxe VA und HA
Best.-Nr. 482946 **115,-**



Bremsschläuche,

3er-Satz

Der kleine Bremskraft-verstär-
ker: Edelstahl ummantelte
Leitungen geben den Brems-
druck unmittelbarer weiter.
Ihr Tritt in die Bremse pumpt
nicht nur den Gummisch-
lauch auf.

1500 Best.-Nr. 349325 **85,-**
1600 und 1622
Best.-Nr. 349326 **85,-**
Twin Cam und De Luxe
Best.-Nr. 349327 **85,-**



Klassischer Regler MGA

Das vermeintliche „Einregeln“ von Reglern kommt meist über einen Placeboeffekt nicht hinaus.

Deshalb besser gleich erneuern, bevor die Batterie gestorben ist.

Best.-Nr. 8985
35,-



Umbau auf Drehstromlichtmaschine MGA

kompletter Satz mit allen nötigen Teilen: Halter, Riemenscheibe, Lüfterflügel und Keilriemen, Achtung: Fahrzeug muß auf Minus an Masse

umgerüstet werden.

Best.-Nr. 490618
179,-



Hochleistungsanlasser

Halber Anlaufstrom, doppelte Startleistung alle MGA außer frühe 1500

Best.-Nr. 299735 **229,-**



Hartgummi-Starterbatterie

trocken vorgeladen, 6 Volt

Standard 57 Ah

Best.-Nr. 214348 **119,-**

verstärkt 65 Ah

Best.-Nr. 316364 **119,-**



Batteriematte

Normalgröße 30 x 20 cm

Best.-Nr. 343415 **9,-**

Übergröße 19,5 x 50 cm

Best.-Nr. 490586 **19,-**

Alu-Hochleistungskühler

Ihr Fahrzeug ist im heutigen Verkehr anderen Anforderungen ausgesetzt als zur Zeit seiner Entwicklung. Bauen Sie das Delta durch die richtige Ersatzteilentscheidung

sukzessive ab.

MGA 1500, 1600, 1622 und De Luxe

Best.-Nr. 297653 **698,-**

MGA Twin Cam

Best.-Nr. 336834 **980,-**



Standard-Kühler mit Hochleistungsnetz

Best.-Nr. 21720 **168,-**

Kühlerrahmen

gerade bei stop and go Fahrten an heißeren Tagen ist eine effizientere Kühlung von großem Vorteil - der Kühlerrahmen führt die Luft genau durch den Kühler und nicht an ihm vorbei!

Best.-Nr. 337827 **79,-**



Kevlar-verstärkte Kühlerschläuche

MGA 1500, 1600, 1622

Best.-Nr. 355212 **27,-**

MGA TwinCam

Best.-Nr. 22221 **49,-**



Wasserpumpe alle MGA (außer Twin Cam)

Best.-Nr. 1505 **39,-**



Originalgetreue Leuchten

Standlicht/Blinker vorne

Glas: weiß

MGA 1500

Best.-Nr. 212578 **45,-**

gelbes Ersatzglas, einzeln

Best.-Nr. 8445 **48,-**

Glas: weiß/orange MGA 1600

Best.-Nr. 312781 **32,-**

Blinker hinten (orange)

MGA 1600

Best.-Nr. 8687 **23,-**

Rücklicht (rot)

MGA 1500, 1600

Best.-Nr. 8412 **35,-**



Trennrelais, MGA 1500

Reproduktion mit moderner

Technik Best.-Nr. 20410 **89,-**



Gehäuse für

Tachoantrieb 22H29

Seit Jahren nirgends lieferbar, jetzt aufwendig neu aufgelegt. Jetzt aus Aluminium, aus dem Vollen hochwertig CNC gefertigt. MGB, MGC, MGB-V8

Best.-Nr. 8869 **98,-**



Benzintanks für alle MGA

Stahlblech

Best.-Nr. 13099 **269,-**

Aluminium

Best.-Nr. 323645 **469,-**



Umbausatz auf Speichenräder

vier Speichenradadapter zwei Radlagersätze benötigte Kleinteile ohne Speichenfelgen und Zentralverschlussmuttern

MGA 1500

Best.-Nr. 295497 **649,-**

MGA 1600, 1622

Best.-Nr. 295496 **429,-**



Original SU-Benzinpumpe

mit Kontakten, duale Polarität (Plus oder Minus an Masse)

Best.-Nr. 3877 **198,-**



Auch erhältlich: Nachbau mit den gleichen technischen Daten

Best.-Nr. 21629 **78,-**

SU H4-Vergaser, fabrikneu

MGA 1500 Best.-Nr. 304376 **1.390,-**

oder MGA 1600, 1622 und

De Luxe Best.-Nr. 304377

H6 für MGA Twin Cam

Best.-Nr. 326906



Blinkerschalter

„Eieruhr-Mechanismus“

Best.-Nr. 6336 **119,-**



Ventildeckel

MGA 1500, 1600, 1622 De Luxe, wird ohne Öleinfülldeckel geliefert, Aluminium, poliert Best.-Nr. 7335 **60,-**



oder mit schwarzer Hammerschlaglackierung zur besseren Wärmeabfuhr Best.-Nr. 18952 **88,-**



passender Öleinfülldeckel verchromt Best.-Nr. 13354 **9,-**



MGA / MGB Zylinderkopf

Neuteil. Komplett mit Ventilen, Ventilführungen, Ventilfedern und Sitzringen. Best.-Nr. 297871 **890,-**
MGB Gummimodelle Best.-Nr. 318446 **890,-**



oder Neuteil aus Aluminium. Rohling mit eingearbeiteten Ventil Sitzringen und Ventilführungen Best.-Nr. 319150 **1.390,-**
passende Composite Zylinderkopfdichtung Best.-Nr. 293957 **169,-**

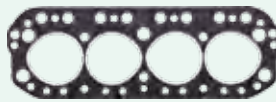

Nockenwelle MGA (ausser Twin Cam), MGB 3-fach

Erstausrüsterqualität Best.-Nr. 4859 **169,-**



MGB „One Stick“ Auspuffanlagen

einteilig, original Unipart - hergestellt von Bosal - mild steel. (mild steel haben einfach den besseren Klang) Aber leider nur sehr aufwändig zu verschicken da 260 cm lang. Best.-Nr. 7414 **98,-**

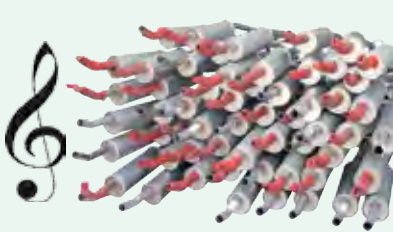

Vorschlag: wir bauen Ihnen eine Brücke und Sie können diese in unseren Filialen abholen!

Kardanwelle

MGA 1500 früh Best.-Nr. 20136 **259,-**

MGA 1500 spät, 1600, 1622, Twin Cam, De Luxe Best.-Nr. 20138 **198,-**



abschmierbares Kreuzgelenk, alle MGA Best.-Nr. 20048 **18,-**

Lenkung, Neuteil - LHD / RHD



MGA 1500, 1600, 1622 und De Luxe LHD Best.-Nr. 489836 **198,-**
RHD Best.-Nr. 21748 **198,-**

Chromleisten Heckscheibe

4-teiliger Satz inklusive Verbindungsclips für MGB GT, MGB V8 GT und MGC GT. Wir hatten es satt, 5 Jahre Lieferzeiten anzufragen! Hier unsere Nachfertigung in fantastischer Qualität! Best.-Nr. 501926 **198,-**



Brooklands-Lenkrad

Klassisches Federspeichen-Lenkrad, schwarz, 15,5" Best.-Nr. 488545 **289,-**
17" Best.-Nr. 478611 **289,-**
Passende Nabe für alle MGA Best.-Nr. 488546 **198,-**



Leichtmetallrad MGA

5,5J x 15", Aufnahme: 42 mm Zentralverschluss, 8 Speichen, silbern lackiert Best.-Nr. 16384 **299,-**



Maniflow-Competition-Anlage - 48 mm

MGA 1500, 1600 und 1622 Für Links- und Rechtslenker aus Normalstahl, für einen satten Klang Fächerkrümmer Best.-Nr. 20925 **388,-**
Auspuffrohr Best.-Nr. 490213 **165,-**
Endschalldämpfer Best.-Nr. 325986 **288,-**

Moto-Lita Holzlenkrad

17" flach. Hochwertiger Nachbau des MGA Lenkrads, inkl. Nabe Best.-Nr. 322878 **599,-**



Edelstahl-Competition-Anlage - 51 mm

MGA 1500, 1600, 1622 und De Luxe Fächerkrümmer Best.-Nr. 25271 **485,-**
Auspuffrohr Best.-Nr. 313591 **78,-**
Endschalldämpfer Best.-Nr. 313592 **225,-**



Abb.: Competition-Anlage

Edelstahl-Auspuffanlage, 3-teilig

MGA 1500, 1600, 1622 und De Luxe Best.-Nr. 21560 **168,-**



auch lieferbar für Twin Cam: 378,- Best.-Nr. 21561

Paar Einstiegsleisten

Schweller - aus Aluminium (Riffelblech) Best.-Nr. 22275 **58,-**



Batteriewanne

aus Kunststoff - Für MGA, MGB und MGC mit 6-Volt Batterien
Best.-Nr. 20523



49,-

Umbau auf abschließbaren Tankdeckel MGA

Unsere Empfehlung bei anstehender Tanküberholung: Gleich richtig machen und auf heutige Erfordernisse anpassen.

Einfüllstutzen
Best.-Nr. 489195
85,-

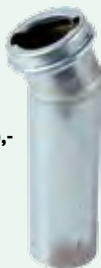

Tankdeckel

verchromt
Best.-Nr. 19704 39,-



Tieferlegungssatz Hinterachse

Holt das Gummiboot wieder auf die richtige Höhe. Tieferlegung nicht gebastelt, sondern mit passendem Material professionell umgesetzt, 1" (2,5 cm) tiefer
MGA, MGB früh
Best.-Nr. 20502 78,-
MGB spät
Best.-Nr. 15842 39,-



„Alte Liebe rostet nicht“
Katalog kostenlos anfordern

Zubehör
Werkzeug
Öl und Fett
Accessoires
Bücher
Pflege
Verbrauchsmaterial



Umbau Hinterachse auf Teleskopdämpfer MGA, MGB, MGC, MGBV8

Forsch gefahren, hängt die Konstruktion der Hinterachse hinter den Möglichkeiten der Vorderachse weit hinterher. Doch keine Sorge: Das Fahrverhalten lässt sich unaufwändig an heutige Erwartungen anpassen...

- aus **hochfestem**, gezogenem und zunderfreien Werkzeugstahl
- **sauber gefräst**, präzise verzapft und perfekt WIG-verschweißt
- 8 mm dicke Grundplatten
- höchste Passgenauigkeit
- exzellente Verarbeitung
- komplett chromatiert
- pulverbeschichtet
- einfacher Einbau

Standard-Satz
mit Koni Dämpfern
(Original-Halter unten werden verwendet)
Best.-Nr. 17801 229,-

Komplett-Satz
mit Koni Dämpfern und unteren Haltern
Tube-Achse, Best.-Nr. 487743 298,-
Banjo-Achse, Best.-Nr. 487871 298,-



In 1 Std. eingebaut
Machen Sie Ihrem MG Beine!

Lucas Gold Hochleistungs-zündspule

für alle MGA
Best.-Nr. 2422 39,-
auch als Reproduktion
Best.-Nr. 494556 29,-



Achtkant- und Flügelmuttern für alle MGA, MGB, MGB V8 und MGC, mit MG Logo

Best.-Nr. 14163 219,-
MGA 1600, 1622 und De Luxe
Best.-Nr. 14164 315,-



Kabelbäume

Hülle aus Baumwoll-Gewebe für den klassischen Look, Kabel mit PVC-Isolierung für die Funktionssicherheit
MGA 1500
Best.-Nr. 14163 219,-
MGA 1600, 1622 und De Luxe
Best.-Nr. 14164 315,-



Gepäckträger für MGA
Chrom Best.-Nr. 6110 299,-
Edelstahl Best.-Nr. 21857 299,-

Kühlergrill

Hergestellt aus Stahlblech, ambitioniert verarbeitet und satt verchromt. Wird mit Emblem ausgeliefert.

MGA 1500, 1600 und Twin Cam
Best.-Nr. 6352 415,-

MGA 1622 und De Luxe
Best.-Nr. 310541 559,-

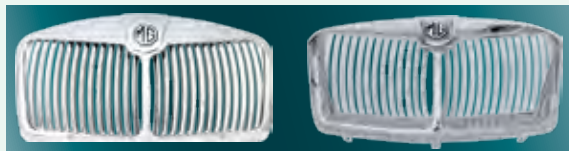

Kühlergrill

verchromt für MGB Chrommodell Best.-Nr. 14406 348,-



MGA Roadster

Top-Nachfertigung mit schwarzem Best.-Nr. 478416 790,-
weißem Gelcoat Best.-Nr. 314975 790,-



GFK Hardtop „Works Style“ MGB Roadster & MGC Roadster

schwarz Best.-Nr. 216325 weiß Best.-Nr. 323649



Moderner Hochleistungsanlasser

Nur 3,9 kg. Leistung durch Hochdrehzahl daher halber Anlaufstrom ergibt doppelte Startleistung. In Verbindung mit 123-Ignition (Startzündung **nach OT**) springt jeder Motor **sofort** an.

- MGB** früh Best.-Nr. 313109 **229,-**
- spät Best.-Nr. 323107 **229,-**
- V8 Best.-Nr. 339365 **319,-**
- MGC** Best.-Nr. 325231 **319,-**



Bremsservo MGB mit Zweikreis

Best.-Nr. 202451 **239,-**



Aufgrund Großverkauf

Verteiler-Fabrikneu

für Chrom- oder Gummimodelle Verteilerwelle aus geschlagen? Unterdrucksteuerung ungenau? Grundplatte verharzt? Es gibt immer einen Grund für einen neuen Verteiler.

- Frühe Best.-Nr. 8411 **128,-**
- Späte Best.-Nr. 8461 **128,-**



Wischemotor

Roadster und GT ab 1968, MGB V8. Ein neuer Wischemotor bringt die alte Leistung an den Wischer. Leicht zugänglich. Best.-Nr. 315472 **79,-**

NEUTEIL!



MGB Kupplungsnehmerzylinder

- Best.-Nr. 12816 **34,-**



MGB Kupplungsgeberzylinder

- Best.-Nr. 508531 **120,-**
- Repro Best.-Nr. 12815 **49,-**



Hauptbremszylinder

- MGB (LHD)** Einkreis Best.-Nr. 2808 **75,-**
- Zweikreis ohne Servo Best.-Nr. 13285 **89,-**
- mit Servo Best.-Nr. 2809 **89,-**



Kupplung

Kupplungsscheibe und Druckplatte, Ausrücklager

- MGB** Repro Best.-Nr. 1803 **148,-**
- Borg & Beck Best.-Nr. 7397 **179,-**
- Competition Best.-Nr. 212936 **199,-**
- MGC** Best.-Nr. 308573 **299,-**



Teller- und Kegelrad für Tube-Hinterachse

Unterschiedliche Übersetzungen für unterschiedliche Anwendungszwecke. Kurze Übersetzung verbessert die Beschleunigung. Längere Übersetzung senkt den Benzinverbrauch und ermöglicht eine höhere Endgeschwindigkeit. 3,9:1 Best.-Nr. 6984 **320,-**

3,07:1 Best.-Nr. 861 **564,-**

Super-Nachfertigung, Oerlikon-Verzahnung!



GFK Armaturenbreter zum Umbau von RHD auf LHD

- bis 06/1966 Merkmal: Kippschalter als Lichtschalter Best.-Nr. 310012 **549,-**
- von 06/1966 bis 08/1971, Merkmal: Zugschalter als Lichtschalter Best.-Nr. 18833 **549,-**
- von 08/1971 bis 9/1974, Merkmal: Wippschalter Best.-Nr. 18834 **549,-**
- ab 09/1974 (Gummimodelle), Merkmal: Wippschalter Best.-Nr. 504881 **549,-**



NEU!
für MGB

Bremszange MGB

- Vorderachse links Best.-Nr. 203795 **99,-**
- rechts Best.-Nr. 3943 **99,-**
- MGC** links Best.-Nr. 488553 **99,-**
- rechts Best.-Nr. 488554 **99,-**



Neuteil!

Bremsbeläge Vorderachse

- Standard Ausführung Best.-Nr. 954 **12,-**
- AP Lockheed Best.-Nr. 212123 **20,-**
- EBC Kevlar „Green Stuff“ Best.-Nr. 342001 **59,-**
- Mintex „M1144“ Best.-Nr. 14711 **75,-**



- MGB V8 Best.-Nr. 13376 **29,-**
- MGC Best.-Nr. 7391 **20,-**

Brems Scheibe

- alle MGB, Vorderachse Best.-Nr. 854 **25,-**



Teppichsatz in schwarz

- Roadster früh Best.-Nr. 214713 **158,-**
- spät Best.-Nr. 214761 **158,-**
- GT früh Best.-Nr. 307316 **235,-**
- spät Best.-Nr. 307317 **198,-**



Kleine Servolenkung

Passend für MGB und MGC Ein intelligentes Rollenlager ersetzt die bronzenen Anlaufscheiben im oberen Schwenklager. Macht die Fuhre besser lenkbar und einfacher zu rangieren. Ein „must have“ an der Vorderachse Ihres Klassikers. Best.-Nr. 489911 **69,-**

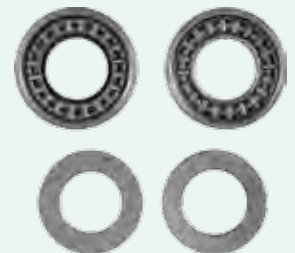

Kurbelwellen-Schwingungsdämpfer

Verhindert zuverlässig die extrem gefährlichen Torsions-Schwingungen der Kurbelwelle, ein absolutes "Muß" jeder guten Motorrevision!

Besonders wichtig für die 3-fach gelagerten!

MGA 1500, 1600, 1622 und De Luxe • MGB

Best.-Nr. 342595 **249,-**



MGB 3.5 V8 (und alle Fahrzeuge mit der Rover 3.5 V8-Maschine)

Best.-Nr. 477434 **590,-**



Alu-Schwungscheibe

Unsere Aluminium-Schwungscheiben werden aus hochwertigem 6061 T6 Aluminium gefertigt. Das Material zeichnet sich durch eine besonders hohe Stabilität, Hitzeableitung und natürlich durch seine erhebliche Gewichtsreduzierung aus. Die Reibflächen sind aus hochwertigem Stahl der Güteklasse 1045 (C45). Die Scheiben werden gemäß unserer hohen Qualitätsstandards aus dem „Vollen“ gedreht und können mit organischen-, Kevlar-, Keramik- sowie Sintermetall-Kupplungen kombiniert werden. Die austauschbaren Reibflächen sind mit Spezialschrauben gesichert; selbst wenn die Kupplung verschlis-



sen ist, kann die Schwungscheibe weiter verwendet werden. 6061 T6 Aluminium wird warm ausgelagert und im Ofen lösungsgelüht und wird auch im Flugzeugbau verwendet.



A-Fin Bremstrommel

- Trommel: Spezial-Aluminium
- Reibfläche: Stahl
- verbesserte Kühlung
- weniger Fading
- geringere ungefederte Masse

Hinterachse für alle 1500, 1600 und 1622

Best.-Nr. 490555 **398,-**

Vorderachse für 1500

Best.-Nr. 490554 **398,-**

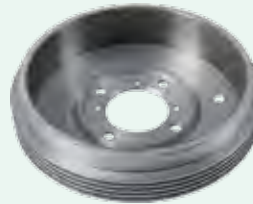

MGA 1500, 1600, 1622 und De Luxe, MGB mit 3-fach gelagertem Motor

Best.-Nr. 329732 **499,-**

MGB mit 5-fach gelagertem Motor und

3-synchro Getriebe

Best.-Nr. 329733 **499,-**

MGB mit 4-synchro Getriebe

Best.-Nr. 329734 **499,-**

MGB 3.5 V8 (1973-76)

Best.-Nr. 449672 **577,-**

Ölfilteradapter

alle außer Twin Cam, zum Umbau auf Schraubkartusche. Wird an den originalen Ölfilterkopf geschraubt.

Best.-Nr. 13568 **47,-**



Ölfilter

Schraubkartusche

Best.-Nr. 933 **3,50**

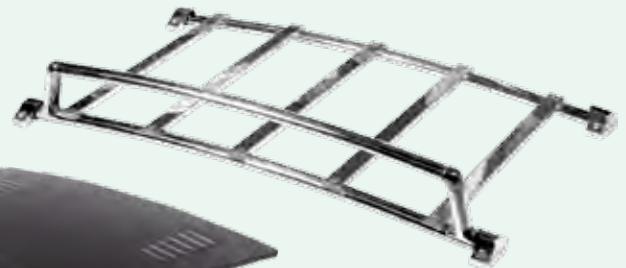

Nachbau des originalen BL Gepäckträgers

für MGB und MGC Roadster Chrom

Best.-Nr. 214448 **289,-**

Motorhaube MGB, MGB V8 Stahlblech

Best.-Nr. 214105 **177,-**

Best.-Nr. 492868 **289,-**

Aluminium

Best.-Nr. 325493 **1.155,-,-**



MGB-Umrüstung auf Chrom

Rüsten Sie Ihren in der Szene liebevoll „Gummiboot“, genannten MGB auf Chrom um! Sehen Sie die einschlägigen Listen nach. Ein Chrommodell ist um ein vielfaches der Umbaukosten wertvoller, und schön ist so ein Gummiboot ja nun wirklich nicht, da muss man schon „very british“ orientiert sein. Hier der vollständigste verfügbare 40-teilige Umbaussatz, praxisgerecht zusammengestellt aus hochwertigen Komponenten.
Best.-Nr. 348439 **890,-**

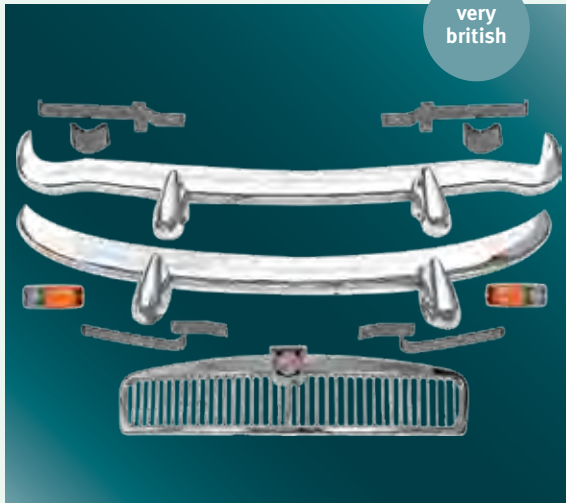

Bremsbacken

MGB und MGB V8, Hinterachse Gerade wenn wenig belastet, ver härten, verglasen die Bremsbacken. Öfter mal wechseln.
Best.-Nr. 3480 **24,-**



Für alle MGB und MGC

Seit über 30 Jahren fertigt unser Trimmer ausschließlich Verdecke für britische Roadster. Durch einen Großauftrag können wir Ihnen diese authentisch und liebevoll, präzisen und aus den besten verfügbaren Materialien hergestellten Verdecke zu sensationellen Preisen anbieten, lieferbar in schwarz mit hinterem Reißverschlussfenster.



MGB ab 1970

Vinyl Best.-Nr. 5025 **266,-**
Mohair Best.-Nr. 215109 **640,-**

MGB bis 1970

Vinyl Best.-Nr. 289368 **249,-**
Mohair Best.-Nr. 318472 **639,-**

Blinker und Standlicht

vorne,
MGB Chrommodell
Best.-Nr. 4604 **18,-**

Rückleuchte MGB

bis 10/69
Best.-Nr. 782 **79,-**
ab 10/69
Best.-Nr. 4686 **59,-**



Das ist kein Verteiler sondern eine komplette elektronische Zündanlage

123-Ignition

einfache Installation starker Zündfunke

nahezu wartungsfrei Spark-Balancing aus der Formel 1
16-fach verstellbar oder mit frei programmierbaren Zündkurven erhältlich!
Per USB oder Bluetooth



Programmierung	Masse	Anmerkung	Best.-Nr.	Preis
16-fach	Plus	MGA 1500, 1600, 1622 und De Luxe. MGB früh	487945	329,-
16-fach	Minus	MGB spät	485463	299,-
USB		MGA • MGB	492151	479,-
Bluetooth		MGA • MGB	512359	479,-
16-fach	Minus	MGC	485464	329,-
USB		MGC	492152	499,-
Bluetooth		MGC	512387	499,-
16-fach		Midget 948, 1098, 1275	295886	329,-
USB		Midget 948, 1098, 1275	492160	479,-
Bluetooth		Midget 948, 1098, 1275	512360	479,-
16-fach		Midget 948, 1098, 1275 früh	487790	329,-
16-fach		Midget 1275spät • Midget 1500	485462	299,-
USB		Midget 948, 1098, 1275 • Midget 1500	492151	479,-
Bluetooth		Midget 948, 1098, 1275 • Midget 1500	512359	479,-
USB	Minus	MGB GT V8 mit originale Motor	492167	689,-
Bluetooth	Minus	MGB GT V8 mit originale Motor	520783	689,-
USB	Minus	MGB V8 mit Rover V8 Motor	492166	629,-
Bluetooth	Minus	MGB V8 mit Rover V8 Motor	512836	629,-
16-fach	Plus	MG: TA, TB, TC, TD und TF (1933-55)	499632	444,-

Der MGA-Katalog



Der MGB-Katalog

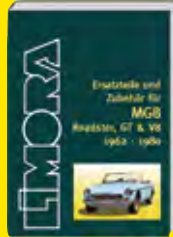

**Alles drin!
Online oder kostenlos
anfordern!
Die marktführenden
Ersatzteil-Kataloge**

Blattfedern

endlich wieder lieferbar, noch warm, gerade eingetroffen, traditionally made, korrekte Kennlinien/Sprengung

MGB Chrommodell	Best.-Nr. 12836	65,-
MGB GT Chrommodell	Best.-Nr. 3518	65,-
MGB Gummimodell	Best.-Nr. 817	89,-
MGB GT Gummimodell	Best.-Nr. 4269	89,-
Competition Feder	Best.-Nr. 307259	118,-



Überholersatz Achsschenkelbolzen

MGB „King Pin Sets“

Unsere King Pin Sets (Achsschenkel) werden aus hochwertigem Vergütungsstahl im Gesenk geschmiedet, um einen geschlossenen Faserverlauf und damit eine optimale Festigkeit zu erhalten. An den verschleißbehafteten Lagerstellen werden die Schäfte induktiv randschichtgehärtet und anschließend auf Endmaß geschliffen. So behält der Kern seine hohe Zähigkeit und die Oberfläche erhält einen optimalen Verschleißschutz.

Ohne Buchsen	Best.-Nr. 316776	59,-
Mit Gummibuchsen	Best.-Nr. 493845	99,-
Mit Polyurethanbuchsen	Best.-Nr. 493846	128,-



Zylinderkopf

Neuteil, komplett mit Ventilen, und Ventilfeuern

MGB Chrommodelle	Best.-Nr. 297871	890,-
MGB Gummimodelle	Best.-Nr. 318446	890,-
Alu-Zylinderkopf, inkl. Silizium-Bronze Ventilfeuern, Federn und Ventilen- fertig montiert	Best.-Nr. 318806	1.800,-
Rohling		
Neuteil aus Aluminium, mit eingearbeiteten Ventilsitzringen und Ventilfeuern	Best.-Nr. 319150	1.390,-

auch als "Rohling" lieferbar, fertig geplant für echte Selber-Tuner



Limora Edelstahluspuffanlagen für MGB

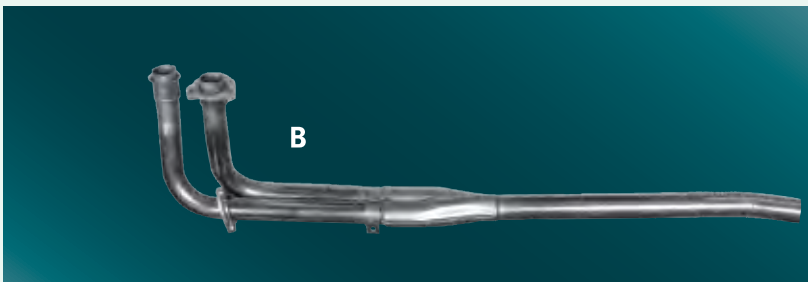

- 1
- 2
- 3
- 4

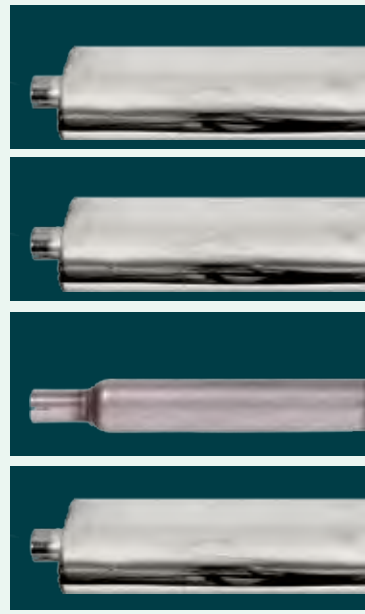

Composite-Zylinderkopfdichtungen

vom deutschen Erstausrüster, Silikon-Wasserstege, letzter Stand der Dichtungstechnik.
MGB Best.-Nr. 15305 **169,-**
MGB V8 Best.-Nr. 348017 **169,-**



Ledersitze, alle MGB

mit Kopfstützen aus Vinylleder. Klassische Optik und moderne Materialien sorgen für bequemen Seitenhalt. Farbton: schwarz, Satz mit 2 Stück
Best.-Nr. 12016 **1.490,-**



Kühler MGB, Neuteil

bis 10/1967
Standard Best.-Nr. 748 **178,-**
Alu + Hochleistungsnetz Best.-Nr. 322918 **698,-**
von 10/1967 bis 6/1976
Standard Best.-Nr. 4334 **159,-**
Alu + Hochleistungsnetz Best.-Nr. 19004 **698,-**
ab 6/1976
Standard Best.-Nr. 4458 **189,-**
Alu + Hochleistungsnetz Best.-Nr. 309942 **698,-**



Umbausatz auf SU-HS6 Vergaser

Typ: HS6.
Kompletter Umrüstsatz inklusive Einlaßkrümmer und Gasgestänge Best.-Nr. 310455 **998,-**
Einlasskrümmer einzeln Best.-Nr. 15847 **236,-**



Kühlerschläuche

Kevlar-verstärkte MGB Chromodelle Best.-Nr. 355216 **39,-**
MGB Gummimodelle Best.-Nr. 355215 **39,-**



MGB Radnabe Vorderachse

für Stahl- und Alufelgen Best.-Nr. 7270 **217,-**
Ewig nicht lieferbar, daher nachgefertigt



NEU!
eigene MGC Seite www.Limora.com

Limora Edelstahlauspuffanlagen für MGB

werden nach unseren Vorgaben aus 304/406 Sheffield stainless gefertigt. Kompromisslose Qualitätskontrolle, einwandfreie Oberflächen und tip-top Schweißnähte, aufwendig poliert. Wunderschön verarbeitet, paßt saugend unter's Auto. Sowohl der Fächerkrümmer als auch das Hosenrohr lassen sich mit jeder der 4 Auspuffanlagen kombinieren.

- A) Fächerkrümmer Best.-Nr. 17152 **199,-**
- B) Hosenrohr Best.-Nr. 2162 **68,-**
- 1) Auspuff Chrommodell Best.-Nr. 4308 **149,-**
- 2) Auspuff Gummimodel Best.-Nr. 4309 **149,-**
- 3) Bomp-Type-Auspuff Best.-Nr. 215834 **199,-**
- 4) Sportauspuff Best.-Nr. 336606 **199,-**

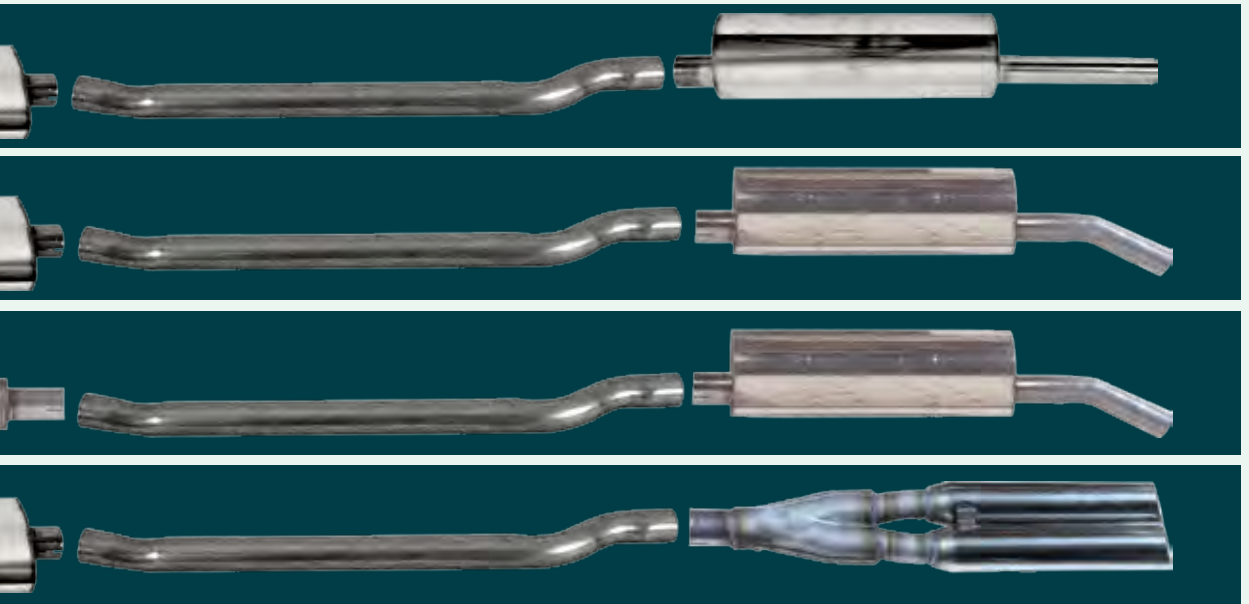

Stoßstange MGA

vorne - verchromt (ohne Hörner) Best.-Nr. 5263
hinten - verchromt Best.-Nr. 6109

139,-
119,-

passende Stoßstangenhörner

vorne oder hinten - verchromt Best.-Nr. 6108

28,-



Lenkung MGB

Chrommodelle

LHD Best.-Nr. 15951 198,-
RHD Best.-Nr. 17350 198,-

Gummimodelle

LHD Best.-Nr. 17271 198,-
RHD Best.-Nr. 17127 198,-

Neuteile!



Wasserpumpe, Neuteil

Modell	Best.-Nr.	Preis
MGB bis 1965	1741	45,-
MGB 1965-72	1426	35,-
MGB ab 1972	801	35,-
MGB V8	1931	139,-
MGC	1926	99,-



Neu

Nachgefertigt für Sie: Handbremshebel für alle MGA

saubere Rastung,
starke Feder
satter Chrom,
korrekter Griff
Best.-Nr. 21768

230,-

Reisetasche mit MG Logo

Stabile Tasche aus synthetischem Wildleder in braun/grün. Funktionelle Innenausstattung mit stabilen Reißverschlüssen.

44 x 19 x 30 cm
Best.-Nr. 490163 79,-



Stoßstange MGB, MGC, MG V8

vorne - verchromt (ohne Hörner)
hinten - verchromt

Best.-Nr. 12120 189,-
Best.-Nr. 4932 319,-

Passende Stoßstangenhörner

komplett verchromt

vorne Best.-Nr. 706 35,-
hinten Best.-Nr. 695 35,-
links Best.-Nr. 694 35,-
rechts Best.-Nr. 694 35,-

verchromt mit Gummipuffer

vorne Best.-Nr. 794 35,-
hinten Best.-Nr. 4292 35,-
links Best.-Nr. 4293 35,-
rechts Best.-Nr. 4293 35,-

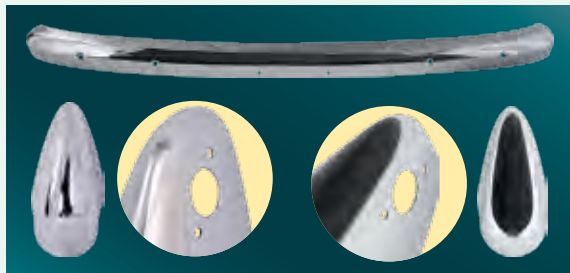

Speichenrad MGA

4,5J x 15", 60 Speichen

verchromt Best.-Nr. 1595 289,-
silbern lackiert Best.-Nr. 2021 199,-

4.0J x 15", 48 Speichen

verchromt Best.-Nr. 215191 260,-
silbern lackiert Best.-Nr. 2726 199,-



Speichenrad MGB, MGB V8

4.5J x 14", Speichen: 60

verchromt Best.-Nr. 1258 229,-
silbern lackiert Best.-Nr. 1257 179,-

5.5J x 14", Speichen: 72

verchromt Best.-Nr. 12067 299,-
silbern lackiert Best.-Nr. 12066 238,-



Abdeckung Rückleuchten im Kofferraum

Dunkelgrau, sieht gut aus und schützt die Rückleuchten bei Beladung des Kofferraums. F-Fahrer kennen das Problem der in den Kofferraum fallenden Lampenfassungen. Die Abdeckung wird an den Befestigungspunkten der Rückleuchten von innen mit angeschraubt Best.-Nr. 501782 **39,-**



Kühler

für alle MGF und MGTF Kühler aus Aluminium mit leistungsfähigem Netz für den heutigen Alltagsverkehr, passend für alle MGF und MGTF. Passende Kühlflüssigkeit nach Fahrgestellnummer mitbestellen. Best.-Nr. 486803 **229,-**



Auch sehr interessant sind sicherlich:

3 Zubehörschalter für Heizung und Lüftung aus poliertem oder silbern eloxiertem Aluminium. Ersetzt die sehr zerbrechliche OE Ausstattung und wertet nicht nur optisch und haptisch auf. Best.-Nr. 501799 **79,-**



Die Seriendämpfer

sind bei serienmäßiger Karosseriehöhe eine vernünftige Option: vorne Best.-Nr. 339302 **69,-** hinten Best.-Nr. 339301 **59,-**



Stoßdämpfer

spätestens bei 110.000 km wechseln (außer wenn schon Konis eingebaut sind!)

vorne Best.-Nr. 493548 **129,-** hinten Best.-Nr. 493549 **129,-**



Gummi-Fußmatten

in schwarz mit MG-Logo Best.-Nr. 322320 **59,-**



Hydrolastikpumpe

Fahrzeuge mit Hydrolastic bzw. Hydragas Federung - mit Vacuumfunktion und Rover Zulassung Best.-Nr. 493522 **925,-**



Entlüftungsschraube

Neuentwicklung aus Aluminium. Die originale Kunststoff-Schraube bricht häufig auseinander, was zu Kühlmittelverlust und im Extremfall zu Motorschäden führen kann. Best.-Nr. 493677 **22,-**



integrierter Entlüftungsnippel

Bremsschläuche Edelstahl-ummantelt

4-teiliger Satz, für alle MGF und TF
 • knackiger Druckpunkt
 • kein nachgebender Bremsdruck
 • perfekter, dauerhafter Schutz gegen Beschädigung durch Steinschlag etc.
 • Dekra Gutachten liegt bei

MGF Best.-Nr. 349328
 MGTF Best.-Nr. 493595



79,-

Umbausatz

Undichte Hydrolastikelemente? Hier die Lösung für alle generierten F-Fahrer... Best.-Nr. 496283 **1.390,-**



Der MGF-Katalog



Alles drin!
Online oder kostenlos anfordern!
Die marktführenden Ersatzteil-Kataloge

Edelstahl-Endschalldämpfer „Supersport“

mit 2 Endrohren für MGF oder MGTF, samtener Klang mit zwei etwas größeren und runden Endrohren. Befestigung mit den Originalschellen. MK1 Best.-Nr. 321876 **559,-** MK2,TF Best.-Nr. 479232 **589,-**



Kühlflüssigkeit

Die Kühlflüssigkeitsmenge des MGF beträgt 10,5 Liter bei Neubefüllung. für Fahrzeuge bis VIN YD512771
 1 l Best.-Nr. 373200 **6,-**
 1,5 l Best.-Nr. 314878 **8,-**
 Literpreis 5,33
 5 l Best.-Nr. 315178 **24,-**
 Literpreis 4,80
 für Fahrzeuge ab VIN YD512772
 1,5 l Best.-Nr. 493787 **9,-**
 Literpreis 6,-



Wischergestänge

Reparatursatz fürs Wischergestänge zwischen Scheibenwischermotor und Antrieb. Die Kugeln schlagen aus, das Gestänge bricht und der Wischer verkratzt den Windschutzscheibenrahmen. Unser Tipp: Legen Sie sich einen der letzten verfügbaren Sätze beiseite

Best.-Nr. 493666 **79,-**

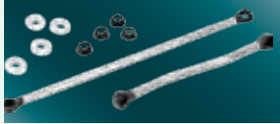

Radmutter

Die originale Radmutter mit Kegelbund. Passend für Stahl- und Leichtmetallfelgen

Best.-Nr. 339712 **9,-**



Verteilerkappe und -finger für MGF MK1

Beim 1,8 ltr K-Series Engine gilt es die oft vernachlässigte Verteilerkappe **spätestens bei 120.000 km zu wechseln:** Der Sicherheit zuliebe ein bißchen früher in der Garage als nachts im Regen auf der Autobahn...

Verteilerkappe Best.-Nr. 360860 **12,-**

Verteilerfinger Best.-Nr. 339277 **10,-**



Paar Chromblenden für Lufterlässe

Ein hochwertiger und optisch attraktiver Akzent für die seitlichen Lufterlässe. Aluminium satt verchromt

Best.-Nr. 339541 **170,-**



Spurstangenkopf

für MGF und TF in hervorragender OE Qualität, immer dann erneuern, wenn man den Spurstangenkopf in der Hand hat.

Best.-Nr. 339309 **18,-**



Lenkmanschetten

Satz mit 2 Stück Lenkmanschetten. Retten Sie Ihre Lenkung für kleines Geld. Und als Tipp: Gleich zwei Spurstangenköpfe mitbestellen.

Best.-Nr. 493585 **20,-**



Zu den Lufterlässen passendes Paar Gitter.

aus Edelstahl gearbeitet, wird in die originalen Lufterlässe eingeschraubt und ersetzt die lackierten Originalteile

Best.-Nr. 325937 **39,-**

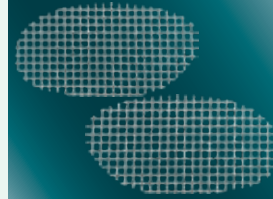

Wischer

Fahrerseite, mit Spoiler Best.-Nr. 478867 **12,-**

Radlagersatz

Radlagersatz für Vorder- oder Hinterrad, mit Mutter und Sicherungsringen. Für MGF und TF. Der Radlagerdort manifestiert sich zuerst in einem zarten Winterreifengeräusch, dass sich später in Kurven verstärkt. Ab 100.000 km verstärkt darauf achten!

Best.-Nr. 339254 **59,-**



Beifahrerseite, ohne Spoiler Best.-Nr. 469381 **15,-**

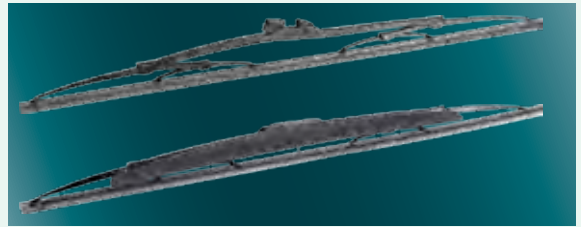

Edelstahlkühlerrohre für alle MGF und TF

Die Zylinderkopfversicherung, denn Sie merken nicht, wenn sich das Kühlwasser bei 120 Sachen auf die Autobahn ergießt, weil die Kühlerrohre durchgerostet sind. Die originalen Rohre sind aus lackiertem Stahlblech und liegen direkt im Steinschlagbereich der Vorderräder. Sobald sich Rostspuren finden, unbedingt gegen diese Edelstahlrohre ersetzen.

Best.-Nr. 493520 **119,-**



Edelstahl-Gepäckträger

gibt ihrem MGF/MGTF den wahren klassischen „Look“ Montage **ohne Bohren** durch Klemmen an den Kantenhauben. incl. Gummiunterlagen

Best.-Nr. 323083 **398,-**



Windschott

mit klappbarem Stahlrohrrahmen mit Kunstlederbezug und Netz, komplett mit Anbausatz. Sehr wirkungsvolles klappbares Windschott. Kann auch unter Verdeck oder Hardtop montiert bleiben. In 10 min an vorhandenen Punkten ohne Bohren zu montieren. Das Windschott läßt sich stufenlos in Neigung und Winkel verstellen. Durch das feine Gewebe wird die Sicht nach hinten kaum eingeschränkt. Sie fahren bis etwa 160 km/h fast zugfrei

Best.-Nr. 324591 **349,-**

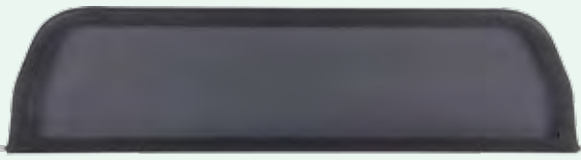

Brooklands-Lenkrad

Klassisches Federspeichen-Lenkrad, schwarz
 15,5" Best.-Nr. 488545 **289,-**
 17" Best.-Nr. 478611 **289,-**



Passende Nabe
 MG-TD und MG-TF
 Best.-Nr. 488547 **235,-**



Achsschenkelbolzen

MG TD und TF
 links Best.-Nr. 6374 **68,-**
 rechts Best.-Nr. 6373 **68,-**



SU Kraftstoffpumpe MG TF

Ausführung mit Kontakten und mit dualer Polarität
 Best.-Nr. 3877 **198,-**



Hochleistungsanlasser

nur 3,9 kg, halber Anlaufstrom, doppelte Startleistung
 MG TB und MG TC Best.-Nr. 312307 **399,-**
 MG TD und MG TF Best.-Nr. 299735 **229,-**



Kraftstoffpumpe MG TF

Nachbau mit dualer Polarität, Förderleistung ca. 38 Liter/Std. Benzindruck 0.13 bis 0.17 bar
 links Best.-Nr. 21629 **78,-**



Kreuzgelenk

MG T-Type (1936-50), Kardanwelle - abschmierbar
 Best.-Nr. 20048 **18,-**



Achtkant- und Flügelmuttern

für alle MG T-Type, mit MG Logo
 Achtkantmutter

links Best.-Nr. 18781 **35,-**
 rechts Best.-Nr. 18782 **35,-**
 Flügelmutter
 links Best.-Nr. 6199 **38,-**
 rechts Best.-Nr. 6198 **38,-**



Blinkerschalter MG TD und TF

Schöne, authentische Nachfertigung, fast nur aus Bakelite und Messing.
 Best.-Nr. 6336 **119,-**



Umbausatz für Speichenräder

Limora Umbausätze beinhalten vier Brems-trommeln, vier Speichenradadapter sowie die benötigten Kleinteile. Speichenfelgen und Zentralverschlußmutter gehören nicht zum Lieferumfang



MG-TD
 Best.-Nr. 23032 **1.149,-**

MG-TF
 Best.-Nr. 23033 **1.149,-**

Speichenräder

MG TA, TB und TC
 2,5j x 19", Speichen: 48 verchromt
 Best.-Nr. 24016 **499,-**
 silbern lackiert
 Best.-Nr. 318886 **349,-**

MG-TD und MG-TF
 4,0j x 15", Speichen: 48 verchromt
 Best.-Nr. 215191 **260,-**
 silbern lackiert
 Best.-Nr. 2726 **199,-**

4,5j x 15", Speichen: 60 verchromt
 Best.-Nr. 1595 **289,-**
 silbern lackiert
 Best.-Nr. 2021 **199,-**



Die abgebildeten Zentralverschlußmuttern gehören nicht zum Lieferumfang

Kupplungssatz

MG TD und TF, Kupplungs-scheibe mit 10er Verzahnung
 Best.-Nr. 21127 **274,-**



Schwenklager

MG TD und TF
 obere Position
 links Best.-Nr. 9484 **119,-**
 rechts Best.-Nr. 6389 **119,-**
 untere Position
 links Best.-Nr. 9486 **129,-**
 rechts Best.-Nr. 9485 **129,-**



Verteiler Serviceteile

MG-TB, MG-TC, MG-TD und MG-TF

- Antriebsritzel Best.-Nr. 24754 **95,-**
- Verteilerkappe Best.-Nr. 22839 **22,-**
- Zündkontakte Best.-Nr. 210084 **10,-**
- Kondensator Best.-Nr. 24165 **13,-**
- Verteilerfinger Best.-Nr. 492517 **10,-**



Lucas Zündverteiler

im Austausch TC, TD und TF

- DKY4A Typ, Eingänge: oben
Seriennummer: 40162
Best.-Nr. 336872 **399,-**
- DKY4A Typ, Eingänge: oben
Seriennummer: 40048
Best.-Nr. 245137 **399,-**
- D2A4 Typ, Eingänge: oben
Seriennummer: 40367
Best.-Nr. 313755 **399,-**
- D2A4 Typ, Eingänge: oben
Seriennummer: 40368
Best.-Nr. 492952 **399,-**



123 Zündanlage

MG-TB, MG-TC, MG-TD, MG-TF, für 4-Zylinder-Motoren mit Lucas Verteiler.

- Für Fahrzeuge mit Plus an Masse Best.-Nr. 499632 **444,-**



Werkstatthandbuch

MG Midget TD & TF
248 Seiten mit zahlreichen Abbildungen: Format: 272 x 210 mm, broschiierte Ausgabe, Sprache: Englisch
Best.-Nr. 315028 **39,90**



Zündkerzenhalter

MG-TA, TB, TC, TD, TF Best.-Nr. 339915 **65,-**



Lenkung

- für LHD Modelle Best.-Nr. 499800 **299,-**
- für RHD Modelle Best.-Nr. 23285 **299,-**



Der Wolf im Schafspelz

Neue, ultramoderne Hochleistungs-Drehstrom-Lichtmaschine im Originalgehäuse: doppelte Leistung, halbes Gewicht, keine Umbauten, Original-Look, integrierter Regler, lädt im Leerlauf

MG-TD und MG-TF, C40 Umbausatz.
Ausführung mit mechanischem Drehzahlmesser-antrieb.
Leistung: 40 Ampere, Schaftdurchmesser: 15 mm, Abstand der Montage-löcher: 144 mm, Abstand zwischen vorderem und hinterem Lagerschild: 144 mm, für Fahrzeuge mit Minus an Masse Best.-Nr. 481152 **838,-**
mit Plus an Masse Best.-Nr. 492202 **838,-**



Riemenscheibe

MG-TD und MG-TF, für Gleichstromlichtmaschine C40
Best.-Nr. 24767 **69,-**



Wasserpumpe

Neuteil, für MG-TB, MG-TC, MG-TD und MG-TF
Best.-Nr. 22941 **89,-**
passender Keilriemen Best.-Nr. 24775 **15,-**



Innenspiegel

MG-TD und MG-TF, verchromt
Best.-Nr. 24166 **39,-**



Tankgeber

MG-TB, TC, TD TF
Best.-Nr. 24539 **88,-**



Bremse

Hauptbremszylinder

TA, TB und TC
Best.-Nr. 23090 **229,-**

MG-TD und MG-TF
Best.-Nr. 16579 **199,-**

Bremsbacken

TA, TB und TC
Best.-Nr. 23108 **65,-**

MG-TD und MG-TF
Best.-Nr. 23109 **89,-**

Radbremszylinder

TA, TB und TC
Vorderachse
Best.-Nr. 23089 **119,-**

Hinterachse
Best.-Nr. 23088 **119,-**

MG-TD und MG-TF
Vorderachse
Best.-Nr. 13834 **69,-**

Hinterachse
komplett mit Handbremshebel.
Ausführung mit einem Kolben
und 19 mm Durchmesser.
Best.-Nr. 3544 **35,-**

Bremstrommel

MG-TD und MG-TF
Vorder- und Hinterachse. Für
Fahrzeuge mit Speichenrädern.
Best.-Nr. 23290 **169,-**



Lichtmaschinenregler

MG TC und MG TD
Modell RF95 mit 9 geschraubten
Anschlüssen und zwei
35 Ampere Sicherungen
Best.-Nr. 210318 **299,-**



MG-TD und MG-TF
geschraubte Anschlüsse Modell:
RB106
Best.-Nr. 8985 **35,-**



Rarität: Kolben für MG XPEG-Motor

Die Kolben sind New old stock und haben viele Jahre im Fettpapier und in originaler Nuf-field Verpackung überdauert. Spitzenqualität vom Erstausrüster!



Ölfilter und Ölfilteradapter für MG TD
zum Umbau auf Schraubkartusche. Wird an den originalen Ölfilterkopf geschraubt

Ölfilteradapter
Best.-Nr. 501450 **169,-**
Ölfilter
Best.-Nr. 933 **3,50**



New old stock: Scheunenfund Gangräder

MG-TD und MG-TF
3. Gang
Best.-Nr. 215639 **339,-**
2. Gang
Best.-Nr. 23607 **398,-**
Rückwärtsgang
komplett mit Buchse
Best.-Nr. 23609 **299,-**
Lager Gangrad 1. Gang
Best.-Nr. 22765 **35,-**



Edelstahl-Auspuffanlagen



TB und TC
Best.-Nr. 24009 **395,-**



MG-TD und MG-TF
Best.-Nr. 24011 **259,-**



Kettenrad Nockenwelle

MG-TB, TC, TD, TF
zweireihig
Best.-Nr. 19850

79,-



Kettenrad Kurbelwelle

MG-TB, TC, TD, TF
zweireihig
Best.-Nr. 19783

69,-



Zierleistsatz

MG-TC, MG-TD und MG-TF
Für Steckscheiben. 16-teiliger
Satz in Überlänge, für die indivi-
duelle Anpassung am Fahrzeug
Best.-Nr. 24245

198,-

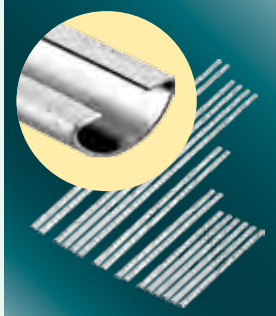

**Motor-
und Getriebeilent**

MG-TD und MG-TF
Best.-Nr. 24690

58,-



Zylinderkopfdichtsätze

XPAG Motor mit 1250 ccm

TB und TC (1939-50),
TD bis Motornummer 22734,
Längliche Wasserbohrungen
Best.-Nr. 19925

149,-

TD ab Motornummer 22735, TF Mk1,
Runde Wasserbohrungen
Best.-Nr. 19781

149,-

XPEG Motor mit 1500 ccm
MG-TF Mk2 (1954-55)
Best.-Nr. 203038

69,-

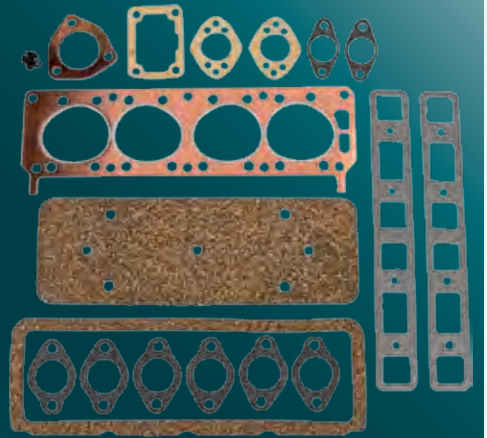

**Trennrelais, MG-TD
und TF**

Reproduktion mit moderner
Technik Best.-Nr. 20410

89,-



Emblem

für Radkappe, MG-TD und
MG-TF, mit „MG“ Motiv,
Durchmesser: 55 mm
Best.-Nr. 301350

12,-



Paar Windabweiser

aus Plexiglas. Klemmontage
seitlich am Scheibenrahmen
MG-TA, TB, TC, TD und TF
Best.-Nr. 15182

115,-



Sonnenblende

aus Plexiglas. Befestigung
am Scheibenrahmen
MG-TA, TB, TC, TD und TF
Best.-Nr. 11322

50,-



Brooklands Scheibe

mit Haltern
TA, TB, TC, TD und TF
Best.-Nr. 450

98,-



Starterbatterie

im klassischen, schwarzen Hartgummi-
gehäuse, 12 V, 60 Ah,
trocken vorgeladen.

Abmessungen: 307 x 170 x 222 mm.

Merkmal: Pluspol vorne links

TA, TB, TC, TD und TF

Best.-Nr. 19592

245,-

passende Batteriewanne
aus Kunststoff

Best.-Nr. 16943

65,-



Buchsensatz

MG-TD und MG-TF, für Blattfer-
der Hinterachse - 8-teiliger Satz
Best.-Nr. 298046

12,-



Chrom-Stoßstangen

MG-TD hinten
Best.-Nr. 5650

198,-

MG-TF hinten
Best.-Nr. 16952

198,-

MG-TD / TF vorne
Best.-Nr. 5649

198,-

Stoßstangenhorn

MG-TD / TF
vorne und hinten
Best.-Nr. 4103

59,-

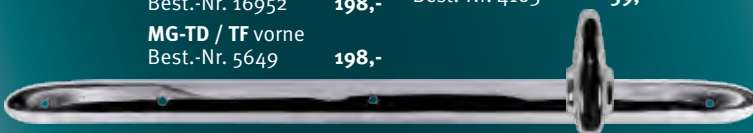

Getriebehalter

MG-TD und MG-TF
Best.-Nr. 23549

98,-



Die marktführenden Kataloge: akribisch recherchiert, detailversessen illustriert.



**MGA Roadster
und Coupé**
580 Seiten



MGB
800 Seiten



MGF und MGTF
64 Seiten

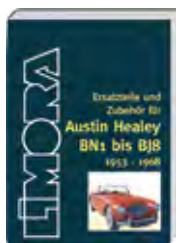

**Austin Healey
BN1-BJ8**
600 Seiten



**AH Sprite und
MG Midget**
324 Seiten



Classic Mini
740 Seiten



TR2 bis TR4A
600 Seiten



**TR5, TR250
und TR6**
600 Seiten

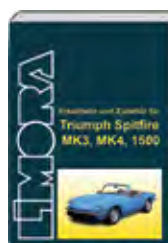

**Spitfire MK3,
MK4, 1500**
640 Seiten



Jaguar Mark II
128 Seiten

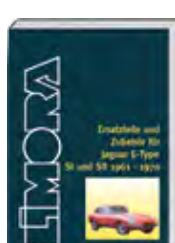

**Jaguar E-Type,
6-Zylinder**
186 Seiten



**Jaguar E-Type V12
Serie III**
400 Seiten

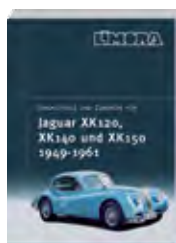

**Jaguar XK120,
XK140, XK150**
700 Seiten

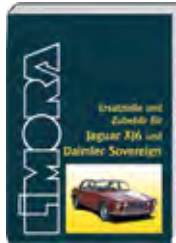

**Jaguar XJ6
Daimler Sovereign**
1008 Seiten

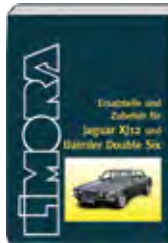

**Jaguar XJ12
Daimler Double Six**
800 Seiten



Jaguar X300
200 Seiten



Jaguar X308
150 Seiten



Jaguar XK8/XKR
150 Seiten



**kostenlos
anfordern.
Alles drin!**



**Land Rover
Serie II, IIA, III**
740 Seiten

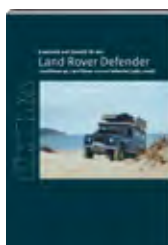

**Land Rover 90,
110 und Defender**
1100 Seiten



**Alte Liebe rostet
nicht**
500 Seiten
Zubehör und mehr

Testen Sie online den
Limora Ölfinder

Marke Modell

Hochleistungsanlasser

Nur 3,9 kg. Halber Anlaufstrom, doppelte Startleistung
948 ccm, 1098 ccm
und 1275 ccm
Best.-Nr. 498379 **269,-**
Midget 1500
Best.-Nr. 493469 **229,-**



Kraftstofftank

aus Stahlblech, mit geschraubtem Tankgeber
Sprite II, III und IV, Midget bis
Mai 1971
Best.-Nr. 210904 **159,-**
Midget von Mai 1971 bis
August 1976
Best.-Nr. 12885 **159,-**
Midget 1500 ab August 1976
Best.-Nr. 4374 **239,-**



Alu-Ventildeckel

948, 1098, 1275
Best.-Nr. 5199 **39,-**
Midget 1500
Best.-Nr. 12734 **59,-**



passender Öleinfülldeckel
verchromt
Best.-Nr. 13354 **9,-**



LHD-Bremseleitungssatz

Kupfer/Nickel/Eisen Legierung
Sprite 1
Best.-Nr. 26093 **79,-**
Sprite II, Midget I (948 ccm)
Best.-Nr. 26080 **79,-**
1098 und 1275 ccm
Best.-Nr. 26084 **79,-**
1275 ccm
Best.-Nr. 26095 **79,-**
Midget 1500
Best.-Nr. 26094 **85,-**



Umrüstsatz Drehstromlichtmaschine

komplett mit Riemenscheibe
an Masse ist erforderlich.
und Lüfterrad. Der Umbau der
Best.-Nr. 503183 **179,-**
Fahrzeugelektrik auf Minus



Fabrikneue Bremszange

links: Best.-Nr. 491264 **99,-**
rechts: Best.-Nr. 491263 **99,-**



Bremsscheibe und Beläge

Vorderachse – Sprite/Midget
1098, 1275 und 1500 ccm
mit Stahlscheibenrädern
Best.-Nr. 843 **18,-**
mit Speichenrädern
Best.-Nr. 844 **18,-**
Bremsbeläge
Best.-Nr. 2747 **12,-**



Bremsbacken

VA, 948 ccm
Best.-Nr. 3551 **22,-**
HA, 948 ccm
Best.-Nr. 20893 **20,-**
HA, 1098, 1275, 1500
Best.-Nr. 20894 **15,-**



Alles drin!
Online oder kostenlos
anfordern!
324 Seiten
Best.-Nr. 324658

Kupplungssätze

948 ccm Best.-Nr. 312639 **135,-**
1098 ccm Best.-Nr. 19950 **135,-**
1275 ccm Best.-Nr. 19951 **99,-**
1500 ccm Best.-Nr. 17933 **75,-**



Composite-Zylinderkopfdichtung

eines deutschen Erstausrusters,
Silikon-Wasserstege,
letzter Stand der Dichtungstechnik.

1275 Best.-Nr. 331079 **174,-**
1500 Best.-Nr. 485952 **159,-**



Kühler

alle 948 und 1098,
1275 bis 12/68
Best.-Nr. 746 **185,-**
1275 ab 12/68
Best.-Nr. 4237 **149,-**
Midget 1500
Best.-Nr. 4290 **169,-**
auch Alu-Kühler lieferbar für
je 698,-



Wasserpumpe

Sprite / Midget 1275, Neuteil, verbesserte Ausführung mit Alugehäuse.

Best.-Nr. 1929 **29,-**

Midget 1500 ohne Lüfterkupplung

Best.-Nr. 1927 **49,-**

Midget 1500 mit Lüfterkupplung bzw. Elektrolüfter

Best.-Nr. 2895 **49,-**



Kupplungsgeberzylinder

948 ccm

Best.-Nr. 12576 **165,-**

1098 ccm

Best.-Nr. 2879 **198,-**

1275 ccm

Best.-Nr. 303225 **68,-**

Midget 1500

Best.-Nr. 12861 **78,-**

Kupplungsnehmerzylinder

948 & 1098 ccm

Best.-Nr. 13701 **18,-**

1275 ccm

Best.-Nr. 12862 **24,-**

Midget 1500

Best.-Nr. 14078 **39,-**



Nockenwelle, Neuteil

Erstausrüsterqualität,

Midget 1500

Best.-Nr. 1092 **198,-**



Blattfeder

948 ccm (1/4-elliptisch)

Best.-Nr. 202352 **79,-**

1098, 1275 ccm

Best.-Nr. 4457 **85,-**

1500 ccm

Best.-Nr. 3735 **85,-**

Seit über 30 Jahren

fertigt unser Trimmer ausschließlich Verdecke für britische Roadster:

- authentisch und paßgenau
- saubere Handwerksarbeit
- aus bestem Material, in schwarz
- zum Teil mit Zip-window



Lenkung - Neuteil

Linkslenker und Rechtslenker lieferbar

148,-



Gepäckträger

Sprite I

Chrom

Best.-Nr. 5898 **299,-**

Sprite II, III und IV, alle Midget

Chrom

Best.-Nr. 291483 **299,-**

Edelstahl

Best.-Nr. 336203 **299,-**



Edelstahl-Auspuffanlagen

Kompromisslose Qualitätskontrolle, einwandfreie Oberflächen und tip-top Schweißnähte, poliert. Aus 304/406 Sheffield-stainless.

Fahrzeug	Best.-Nr.	Preis
Sprite I und II, Midget I	21682	219,-
Sprite III und IV, Midget II und III (bis 1970)	215867	165,-
Sprite IV, Midget III (ab 1970)	214778	189,-
Midget III	215950	189,-
Midget 1500	215949	348,-

Fächerkrümmer

1098 und 1275 LHD, 3-in-2-in-1 aus hochwertigem Stahl.

Best.-Nr. 7369 **279,-**

Passende Auspuffanlage

41 mm „Big Bore“ aus hochwertigem Stahl.

Best.-Nr. 486350 **279,-**



Hauptbremszylinder

948 ccm

Best.-Nr. 12576 **165,-**

1098 ccm

Best.-Nr. 2879 **198,-**

Zweikreis-Bremsanlage

Best.-Nr. 2881 **99,-**



Leichtmetallräder

alle Midget, silbern lackiert.

5.0J x 13“ Best.-Nr. 16389 **119,-**

5.5J x 13“ Best.-Nr. 302275 **149,-**

6.0J x 13“ Best.-Nr. 320383 **179,-**

Benötigte Radmutter

Best.-Nr. 315070 **4,-**



Speichenräder

alle Sprite und Midget

4.0J x 13“, Chrom

Best.-Nr. 2075 **268,-**

4.0J x 13“, lackiert

Best.-Nr. 226698 **169,-**

5.5J x 13“, Chrom

Best.-Nr. 481397 **325,-**

5.5J x 13“, lackiert

Best.-Nr. 481398 **260,-**



Wir können jetzt auch ROHKAROSSERIEN für den Frosch liefern!



Für:
Motoröl
Getriebeöl
ATF
Hinterachsöl
Lenkungsfett

Testen Sie online den

Limora Ölfinder



und finden Sie das richtige Öl für Ihr Fahrzeug. Alle Automarken von Adler bis Wanderer, alle Motorradmarken von Ardie bis Zündapp.

Einfach Automarke und Modell auswählen, und das passende Öl ablesen.
www.limora.com/oelfinder

Oder entdecken Sie unser neues Limora Motoren-Oel20W-50! Unser Limora 20W-50 entspricht qualitativ und technisch den hohen Anforderungen für Porsche und Mercedes Klassiker. Es ist Erstbefüllung für alle Motoren

der Limora Motorenmanufaktur. Wir empfehlen unser Limora Öl für Fahrzeuge mit hohen Kolbengeschwindigkeiten, Trockensumpfschmierung und Ölkreisläufen mit Schleuderfiltern oder Teilfiltration im Nebenstrom.

Dieses Öl ist gut geeignet zur Verwendung in Getrieben, die ein SAE30 verlangen.

5 Liter
 Best.-Nr. 511114

34,90
 (Liter 6,98)



Umbausatz Speichenräder

vier Speichenradadapter, alle benötigten Kleinteile.

Midget & Sprite

mit Trommelbremse
 Best.-Nr. 292680

465,-

mit Scheibenbremse
 Best.-Nr. 20319

495,-



Umbausatz Teleskopstoßdämpfer

Hinterachse inkl. GAZ Stoßdämpfern

948 ccm
 Best.-Nr. 200442

329,-

1098 und 1275 ccm
 Best.-Nr. 15185

329,-



Radlagersatz

kompletter Rep.Satz, incl. Fett, Splint und Dichtring.

Vorderachse

Best.-Nr. 1022

30,-

Hinterachse

Best.-Nr. 1023

18,-



Zentralverschluß

Achtkantmutter

links Best.-Nr. 9373 **33,-**

rechts Best.-Nr. 1223 **33,-**

Flügelmutter

links Best.-Nr. 615 **36,-**

rechts Best.-Nr. 614 **36,-**



PC „Mini-Mäuse“

Mini fahren:
 • Jeden Tag
 • New oder old
 • Jetzt auch bei der Arbeit ...
 ein MUST HAVE nicht nur für
 Mini-Freaks! kabellos



Mini Bildband

von Andreas Braun, 236 Seiten mit 286 farbigen und s/w Abbildungen, Format: 320 x 270 mm, gebundene Ausgabe mit Schutzumschlag. Text in Deutsch und Englisch
 Best.-Nr. 505750 **49,90**



**Gürtelschnallen
 Mini Logo (ohne Gürtel)
 Ansicht seitlich schräg**

in 3 Farben, zur Auswahl:
 schwarz, rot, weiß
 Mini **23,50**



Blechschild

40 x 30 cm
 Best.-Nr. 510921 **14,95**



Classic Mini

blau/weiß
 Best.-Nr. 495918 **59,-**
 weiß
 Best.-Nr. 495916 **59,-**

passender Aufklebersatz
 Best.-Nr. 495922 **3,50**

New Mini

weiß/schwarz
 Best.-Nr. 495919 **44,50**
 schwarz
 Best.-Nr. 495921 **44,50**

**Tuning
 the A-series engine**

englischer Text,
 von David Vizard,
 520 Seiten, Din A4
 Best.-Nr. 7703 **29,90**



**Gürtelschnallen
 Mini Logo (ohne Gürtel)
 Frontansicht**

schwarz:
 Best.-Nr. 497190 **23,50**
 blau:
 Best.-Nr. 497191 **23,50**
 hellrot:
 Best.-Nr. 497192 **23,50**
 dunkelrot:
 Best.-Nr. 497193 **23,50**
 grün:
 Best.-Nr. 497194 **23,50**
 pink:
 Best.-Nr. 497195 **23,50**
 grau:
 Best.-Nr. 497196 **23,50**
 weiß:
 Best.-Nr. 497197 **23,50**



Schlüsselanhänger

Emaillie ca. 50 mm breit
 Weiß
 Rot
 Blau
 Best.-Nr. 497207
 Best.-Nr. 497201
 Best.-Nr. 488400
je 9,90



**Mini-
 Schlüsselanhänger**

ca. 33 mm lang,
 goldfarben
 Best.-Nr. 329346 **11,90**



USB-Stick verbirgt sich
 im Kofferraum
 Scheinwerfer
 leuchten



4 GB USB-Stick

Kleiner Kofferraum, große Zuladung!
 originalgetreues Mini Cooper-Modell ca. 1:48,
 aus Kunststoff, durch einen Regler an der Unterseite
 des Fahrzeuges wird der Kofferraum geöffnet und der
 USB-Stick ausgefahren.

Police Best.-Nr. 492128 **29,50**
 gelb Best.-Nr. 492819 **29,50**
 weiß Best.-Nr. 489643 **29,50**



740 Seiten - Alles drin
 Die marktführenden Kataloge
 akribisch recherchiert,
 detailversessen illustriert
Kostenlos anfordern!
 Best.-Nr. 327536

Auspuffbefestigungssatz

für RC40 Vergasermotore mittlere und hintere Befestigung
Best.-Nr. 309114 **20,-**

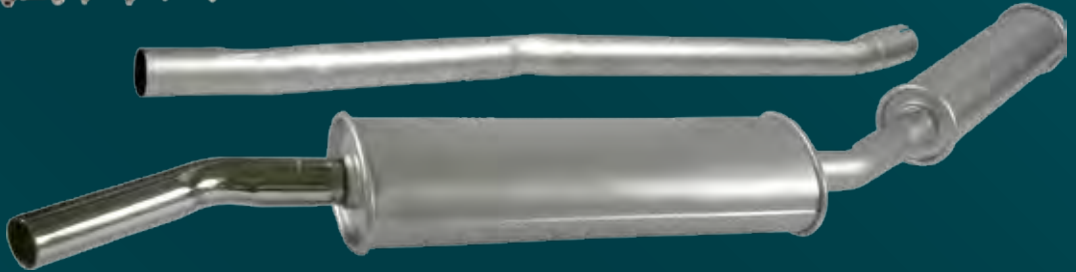

Auspuffanlage RC40

Sportausführung, 1.3/4" Durchmesser, zwei Schalldämpfer,
für Vergasermotore ohne Katalysator Best.-Nr. 307131 **129,-**

Auspuffbefestigungssatz

für RC40 Einspritzer Modelle
mittlere und hintere Befestigung
Best.-Nr. 306848 **20,-**

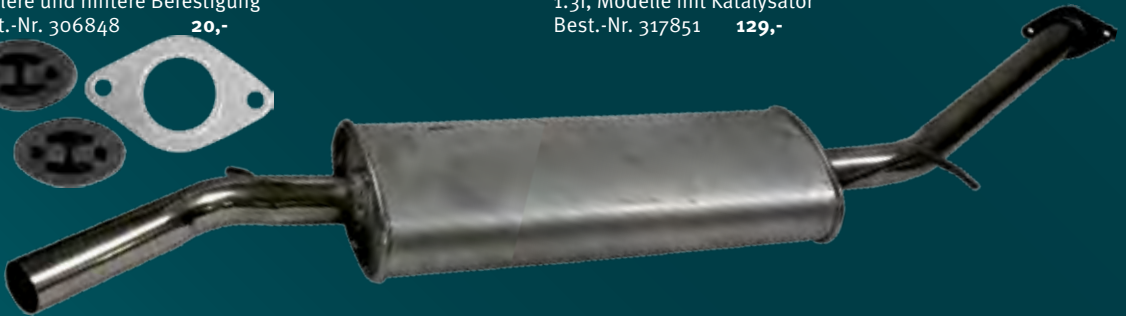

Auspuffanlage RC40 Sportausführung

1.3/4" Durchmesser, ein Schalldämpfer
1.3l, Modelle mit Katalysator
Best.-Nr. 317851 **129,-**

Fächerkrümmer

Freeflow Typ (3-in-1),
Vergasermotore
Best.-Nr. 329548 **149,-**



LCB Typ (3-in-2-in-1),

Normalstahl, Vergasermotore
Best.-Nr. 289314 **159,-**



LCB Typ (3-in-2-in-1),

Normalstahl, mit Messanschluss, inklusive Kugelrohr an Katalysator
1.3 Vergaser Best.-Nr. 327504 **279,-**
1.3l Best.-Nr. 327666 **279,-**

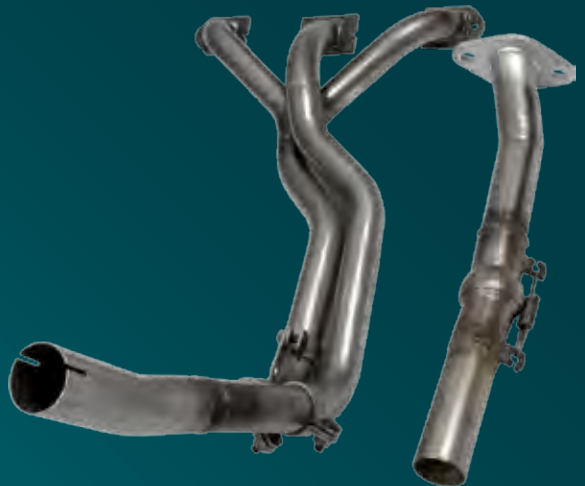

Maniflow Auspuffanlagen

Sportausführung mit 1.3/4" Durchmesser und zwei Schalldämpfern, mit verchromtem Endrohr

Ausgang seitlich für 1.3 Spi und 1.3 Mpi

Best.-Nr. 326351 **290,-**

Sportausführung mit 1.3/4" Durchmesser und zwei Schalldämpfern ab Kat, mit verchromtem Endrohr

Ausgang seitlich für alle Modelle mit Katalysator

Best.-Nr. 342791 **290,-**

Ausgang mittig für alle Modelle mit Katalysator

Best.-Nr. 305716 **290,-**

Competition Ausführung mit 1.3/4" Durchmesser und zwei Schalldämpfern

Ausgang mittig für alle Vergasermodelle (1959-92)

Best.-Nr. 315499 **290,-**



Sportausführung mit 1.3/4" Durchmesser und einem Schalldämpfer ab Katalysator,

Ausgang mittig mit 2 verchromten 3" Endrohren im DTM Design für alle Modelle mit Katalysator

Best.-Nr. 492300

290,-



Endschalldämpfer

mit einem Endrohr, nach

oben abgewinkelt, 1275

848 bis 1098 ccm

Best.-Nr. 306751

195,-

mit zwei Endrohren, nach

oben abgewinkelt, 1275

848 bis 1098 ccm

Best.-Nr. 306752

219,-



6-teiliger Satz Kotflügelblenden

für 10" oder 12"-Räder zur Montage auf vorhandene Radlaufverbreiterungen

Edelstahl Best.-Nr. 311643 **69,-**

dazupassende Radlaufblenden

Schwarz Best.-Nr. 289393



Umrüstsatz Stoßstangenhörner

Mini MK1 (1959-67) auf MK1 „Retro Look“ - komplett mit Anbausatz

Best.-Nr. 305045 **198,-**

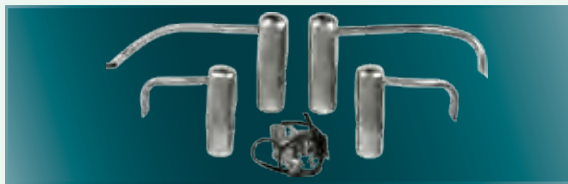

Türgriffe und Schlösser Mini ab MK3

Unsere Nachfertigung von einem der besten „brightwork“-Spezialisten, ist jetzt eingetroffen:

3-teiliger Schloßsatz mit Gleichschließung

Best.-Nr. 306844 **79,-**

Wir liefern auch nur den Gleichschließungssatz

Best.-Nr. 308805 **38,-**



Verchromte Kühlergrills mit 8 oder 11 Lamellen

mit Eingriff zur Haubenöffnung

8 Lamellen Best.-Nr. 26396 **95,-**

11 Lamellen Best.-Nr. 26395 **95,-**

ohne Eingriff zur Haubenöffnung

8 Lamellen Best.-Nr. 307580 **95,-**

11 Lamellen Best.-Nr. 347948 **95,-**



Paar Edelstahl-Lampenschirme

werden unter den Lampenhalterung geklemmt

Best.-Nr. 317122 **17,-**



Chrom-Benzinfilter

demontierbar, auswaschbar, für 6 oder 8 mm Schlauch

Best.-Nr. 315876 **13,-**



Stoßstangen für alle Mini (vorne oder hinten)

Chrom 29,-

Edelstahl 39,-

Best.-Nr. 202402

Best.-Nr. 315184

Steinschlagschutz

für 7" Scheinwerfer, mit Halteklammern

Best.-Nr. 306968 **19,-**

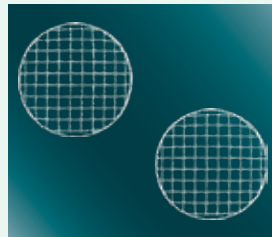

Zierleiste Dachreling

Chrom

Best.-Nr. 329341 **19,-**

schwarz Best.-Nr. 329342 **19,-**

flexibler Kunststoff, Rolle mit 5,1 Metern, reicht für ein Fahrzeug

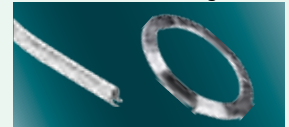

Paar Chrom-Griffschalen

äußerer Türgriff, ab Bj 69, (Kurbelfenster)

Best.-Nr. 306841 **9,-**



Aston Tankdeckel, verchromt

für Verwendung mit Original-Tankverschluss

Best.-Nr. 343357 **58,-**



Paar Edelstahl-Wischerarme und -blätter

passend für alle Links-gelenkten ab Bj 70

Best.-Nr. 306896 **29,-**

Rechts-gelenkt Best.-Nr. 306895 **29,-**

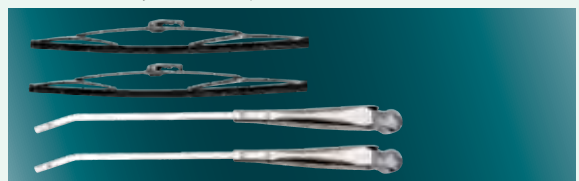

Wischerblatt

aus Edelstahl, Länge: 25,4cm für flache und gewölbte Scheiben. Befestigung am Wischerarm: mittige, 5,2 mm breite Bajonett-Aufnahme

Best.-Nr. 12242 **13,-**

Blech Motorhaube mit Lüftungsschlitzen

Mini bis 1997

Best.-Nr. 493079

267,-



„Das sportliche Extra!“

Heckklappe

Best.-Nr. 17304

74,-



Kotflügel

Mini bis 1986

vorne rechts

Best.-Nr. 213792

44,-

vorne links

Best.-Nr. 213793

44,-

Mini ab 1986

vorne rechts

Best.-Nr. 316236

44,-

vorne links

Best.-Nr. 316237

44,-



Leichtmetallräder

Satz mit 4 Rädern 6.0 x 12"

4 Speichen schwarz

Rand poliert

ET: + 3.0 mm

Lochkreis 101,6 mm

max. Radlast 280 kg

Best.-Nr. 500145

399,-



Reifen

165/60 R 12, Falken ZE-912

Best.-Nr. 316989

69,-



Scharniere

Heckklappe, verchromt

Satz mit 2 Stück

Best.-Nr. 336839

21,-



Rammschutz

für Getriebe, gelochte Aluminium Ausführung mit „MINI“

Schriftzug. Gewicht: Nur 1,9 kg

Best.-Nr. 343654

89,-

für Getriebe, gelochte Aluminium Ausführung

Gewicht: Nur 1,9 kg

Best.-Nr. 298373

69,-

Innenkotflügel

zum Einschrauben in die vorderen Radhäuser als Schutz vor Steinschlag und Verschmutzung und in Folge Rost
 Best.-Nr. 326938 **169,-**



Dank trockener Radhäuser
 „Hat Rost keine Chance!“
 Einfache Montage

Fußraumteppiche, 4-teilig

in schwarz **29,-**
 Best.-Nr. 500690
 oder grau **29,-**
 Best.-Nr. 500691



Kompletter Teppichsatz 9-teilig



85,-

schwarz Best.-Nr. 289385
oder grau Best.-Nr. 316804

Hilfsrahmen hinten grundiert

ohne Auspuffhalter bis 1992 Best.-Nr. 216327 **298,-**
 mit Auspuffhalter ab 1992 Best.-Nr. 343524 **298,-**

pulverbeschichtet

mit Auspuffhalter bis 1992 Best.-Nr. 490343 **355,-**
 mit Auspuffhalter ab 1992 Best.-Nr. 490344 **355,-**



Tschüss Rost!
Pulverbeschichtet!

Edelholz-Ausstattung – sehr feine Verarbeitung,

mit perfektem Finish alle LHD Modelle ab 1980 – passt sehr gut zum sportlichen Auftritt
 Best.-Nr. 306884 **198,-**



Edelholz

Armaturenbrett **198,-**
 Paar Türöffner **75,-**
 Schalterleiste **28,50**
 Türleistensatz 4-tlg. **158,-**
 Schaltknäuf **30,-**
 Handbremsgriff **30,-**
 Set, 6-teilig (s. Abb.) **210,-**

Carbon-Look

Armaturenbrett **290,-**
 Paar Türöffner **100,-**
 Paar Türgriffe **100,-**
 Paar Fensterkurbeln **100,-**
 Satz Fensterleisten (4) **230,-**
 Schaltknäuf **48,-**
 Handbremsgriff **48,-**



Innenverkleidungssatz

schwarz mit rotem Keder -
9-teilig

Best.-Nr. 312385 **280,-**

schwarz - 9-teilig

Best.-Nr. 306771 **280,-**

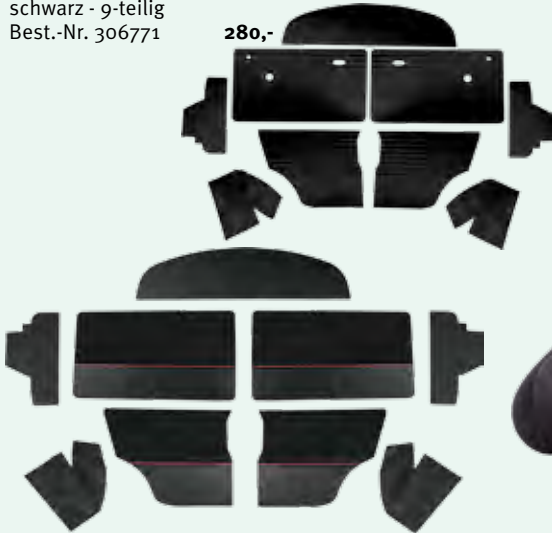

Sportsitz

Cobra Clubman mit integrierter Kopfstütze, herausnehmbarer
Sitzfläche und Durchführungen für Hosenträgergurte

Gewicht 8 kg, schwarz mit Nylon-Stoffbezug

Best.-Nr. 320080
270,-



Gehäuse

Kennzeichenleuchte
verchromt, ab BJ 69

Best.-Nr. 317685 **21,-**



Austin Mini 1959-2000

Autor: Alexander F.Storz
96 Seiten, 115 farbige
Abbildungen, 22 x 24 cm
gebundene Ausgabe

Klein aber fein: Dieser Band
widmet sich jener bis 2000
gebauten original britischen
Stilkone, die längst schon
Kultstatus besitzt.

Best.-Nr. 499624 **12,95**



Schaltknopf mit Emblem

schwarzes Leder mit „Mini“

Holz mit „Mini“

schwarzes Leder mit „Cooper“

Holz mit „Cooper“

schwarzes Leder „Mini Cooper Lorbeerkranz“

Holz „Mini Cooper Lorbeerkranz“

Best.-Nr.	Preis
306766	11,50
306767	11,50
312798	11,50
312799	11,50
479002	11,50
479000	11,50



Anstecknadel

Mini 32 mm je **7,-**

Rot	339475
Blau	339472
Grün	339474
Gelb	339477
Schwarz	339473
Weiß	477958



Werkstatthandbücher (deutschsprachig), Din A4

Modell	Best.-Nr.	Seiten	Euro
1969-2001 (englischsprachig)	306964	250	30,-
1.3 (1991-1996)	326032	578	68,-
1976-1986	289118	352	68,-
Cooper MPI ab 1997	342326	250	68,-
1963 bis 1975	326031	410	68,-



Öltemperaturinstrument

52 mm, Zifferblatt: weiß (magnolia), Chromrahmen, Zeiger: hängend, Anzeige: 50-140 C°, Funktionsweise: elektrisch. Zusätzlich wird ein Temperatursensor und ein Spannungsstabilisator benötigt.

Best.-Nr. 287767 **109,-**



Kraftstofftank

Mini Van, Traveller, Estate, Pickup
verzinktes Stahlblech
Best.-Nr. 318182 **279,-**

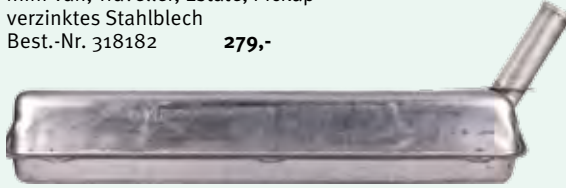

Reparatursatz Achsschenkel-aufhängung

Vorderachse, eine Fahrzeugseite
Best.-Nr. 11683 **16,-**



Damit das Knacken aufhört - Gleichlaufgelenk

mit Manschette, Befestigungsband und Spezialfett
Best.-Nr. 15449 **45,-**



Federelement, Gummi, metrisches Gewinde

Best.-Nr. 214659 **48,-**



Bremsservo

ab BJ 1989 bis 2000
Best.-Nr. 213575 **139,-**



Öldruckinstrument

mit 52 mm Durchmesser, Zifferblatt: weiß (magnolia), Chromrahmen, Anzeige: 0-100 lbs/sqare inch (0-7kg/qcm). Funktionsweise: elektrisch

Best.-Nr. 494883 **109,-**



Radlagersatz Vorderachse

Schrägrollen, incl. Simmering für 1 Fahrzeugseite
Best.-Nr. 326592 **29,-**



Überholersatz

für Bremse hinten Mini mit 12" Rädern, besteht aus 1x Satz Bremsbacken, 1x Satz Rückzugfedern, 2x Radbremszylinder 19mm Durchmesser. Auch für viele andere Mini mit 19 mm Radbremszylinder verwendbar, bitte vor Einbau prüfen!
Best.-Nr. 319991 **39,-**



Spurstangenkopf

1/2" UNF Gewinde
Best.-Nr. 213895 **8,-**



Überholersatz

für Bremse Vorderachse (12"-Räder) Bremsscheiben, Beläge, Belaganbausatz
Best.-Nr. 468208 **55,-**



Umbausatz

auf 4-Kolben Bremszangen und innenbelüftete 7.9" Bremsscheiben, komplett
Best.-Nr. 500955 **749,-**

Neu



H4-Scheinwerfer 7"

mit flacher Streuscheibe, mit Standlicht,
LHD Best.-Nr. 489848 **67,-**

passende H4-Birne

Best.-Nr. 2876 **9,-**



Zusatzscheinwerfer 5.1/2"

Klarglasscheibe mit verchromtem
Gehäuse und Kunststoffabdeckungen.
Befestigung am Lampentopf unten, Satz mit 2 Stück
Best.-Nr. 343599 **45,-**



Nebelscheinwerfer

mit 5.1/2" Durchmesser Streuglasscheibe mit verchromtem
Gehäuse und Kunststoffabdeckungen.
Befestigung am Lampentopf unten. Satz mit 2 Stück
Best.Nr. 479027 **45,-**



Penrite Classic

20W/50 Mini

**Das ist kein Motoröl
und kein Getriebeöl:
es ist beides.**

Ein klassisches mild legiertes
Mehrbereichsöl das optimal
Motor und Getriebe versorgt.
Das Beste seit den seligen
alten Duckhamszeiten!
Mineralisches Öl mit Extreme
Pressure (EP)-Zusatz: dieses
Additiv stabilisiert die lang-
kettigen Moleküle gegen die
Scherbeanspruchung an den
Zahnflanken des Getriebes.
Für Fahrzeuge mit Getriebe in
der Ölwanne:

Mini, Metro, Allegro, Maxi
1300, Austin 1100, etc.
Erfüllt API-GL4 Spezifikationen
5-Liter-Kanister
Best.-Nr. 500168 **39,-**
Literpreis 7,80



**Hochwertiges Klassiköl
für Mini**

Millers hat ein Additiv auf
EP-Basis entwickelt dass in
Trans M20W-50 enthalten ist.
Dieses Additiv erleichtert den
Gangwechsel und vermindert
den Abbau der Viskosität
durch die Scherkraft, wo-
durch das Risiko auf einen
Lagerschaden reduziert wird.
Trans M 20W-50 ist auch für
Motorräder mit nasser Kupp-
lung zu empfehlen.
Erfüllt die Spezifikationen
API-SF, API-GL4, JASO MA
5-Liter-Kanister
Best.-Nr. 306955 **38,-**
Literpreis 7,60



Lenksäulenhebel

LHD und RHD - 1984 bis 1997
verschiedene Ausführungen.
z.B. Blinkerschalter mit Auf- /
Abblendschalter und Hupen-
knopf Best.-Nr. 289282 **75,-**



**Zünd- und
Lenkradschloss**

Mini von 1976 bis 1997
schräg zur Lenksäule
Best.-Nr. 306247 **99,-**

Kühler

Standardnetz, 1275, 1992
bis 1997
Best.-Nr. 304860 **109,-**
Merkmal: 2 Reihen, kurzer
Einfüllstutzen
Best.-Nr. 1172 **94,-**

Aluminium mit Hochleis-
tungsnetz, alle Mini bis 1997
Best.-Nr. 479135 **159,-**



Alu-Zylinderkopf 1275 ccm

Gewichtsreduzierung, bessere Wärmeableitung, fertig montierte Bronzeventilführungen

Best.-Nr. 324194 **1.185,-**



Wasserpumpe

Neuteil, hochwertiges Aluminiumgussgehäuse. Beachten Sie bei der Bestellung Ihren Fahrzeugtyp

mit Bypass-Anschluss

alle 998, 1300 bis 1992
Best.-Nr. 1929 **29,-**

kein Bypass-Anschluss

1275 ccm A-plus und 1.3 Spi
Best.-Nr. 305679 **29,-**
1.3 Mpi
Best.-Nr. 308410 **29,-**



Alu-Ventildeckel

poliert, ohne Öleinfülldeckel,
Best.-Nr. 5199 **39,-**



Querstrom-Zylinderkopf

Speziell für BMC/British Leyland A-Serie-Maschinen konstruiert. Alu-Speziallegierung LM25 ca. 75% leichter als Gußeisen Querstrom-Gasführung 25% effizienter als beim Standardkopf. Ventilführungen aus Siliziumbronze. Für den Einsatz mit Weber DCOE-Vergasern konzipiert. **Achtung: Vergaser sitzen vorn, Änderung der Motorhaube notwendig. Keine ABE - Einzelabnahme erforderlich!**

Neuteile aus Aluminium
1275 ccm, Brennraum 24 ccm
Einbaufertig mit Ventilen (33,5 mm Einlass & 29,5 mm Auslass) und Ventilsfedern
Best.-Nr. 491122 **1.660,-**

mit Doppel-Weber 40DCOE, incl. Gasgestänge
Best.-Nr. 491123 **2.930,-**

Rohling
Best.-Nr. 491121 **1.492,-**

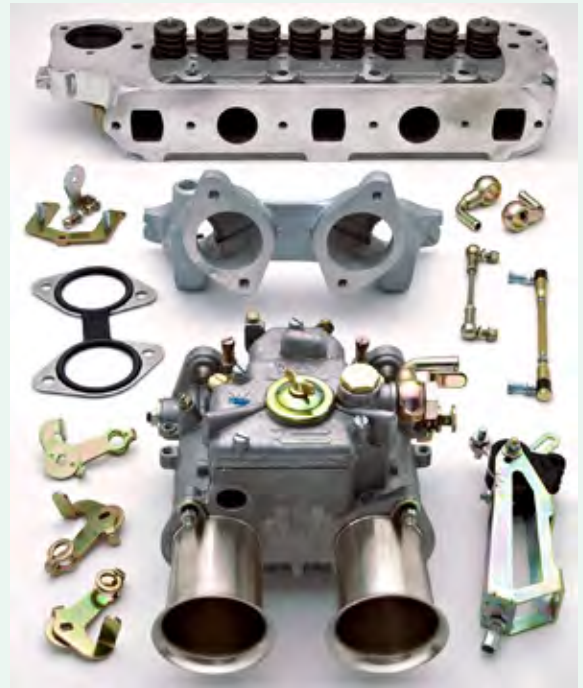

Chromknebel

zur Ventildeckelbefestigung
Gewindelänge 32 mm
Satz mit 2 Stück
Best.-Nr. 23475 **9,-**

Öleinfülldeckel

mit Entlüftung, verchromt
Durchmesser: 60 mm
Best.-Nr. 13354 **9,-**

passender Befestigungssatz
(je 2 Tassenscheiben, Chromringe und Buchsen)
Best.-Nr. 309424 **5,80**



Armaturen Brett Oberteil

aus schwarzem Vinyl, genau wie das Original. Immer im Blick, daher umso ärgerlicher, wenn es keine schöne Nachfertigung gibt. TR4, TR4A oder TR5/250, TR6 mit Aussparung für Aschenbecher Best.-Nr. 149 **279,-**
ohne Aussparung für Aschenbecher Best.-Nr. 187 **279,-**



Volles Holz – jetzt für alle Triumph: Edelholz-Ausstattungen, sehr feine Verarbeitung, Mehrschichtlackierung, perfektes Finish

Armaturenbretter, Türleistensätze, Handbremsgriffe, Schaltknäufe in Walnuss-Wurzelholz oder Ulme. Alles perfekt in Farbe und Maserung abgestimmt. Armaturenbrett TR5/250, TR6 Türleistensatz TR2 bis TR6



199,-
129,-

2-teiliger Getriebetunnel

TR4 und TR4A
TR5/250 und TR6
aus flexiblem Polyethylen
Bequemer Zugang zum A- oder J-Typ Overdrive, zum Tachoantrieb usw.
Best.-Nr. 25094



168,-

Teppichsätze, schwarz Standard-Qualität

	Standard	Wolle
TR2-TR3A	188,- 13968	529,- 13977
TR3A, TR3B	259,- 13971	529,- 13982
TR4	178,- 13974	368,- 13987
TR4A-TR6	158,- 13753	398,- 13754



Schwarze Vinyl-, Canvas- und Mohair-Verdecke

Seit über 30 Jahren fertigt unser Trimmer ausschließlich Verdecke für britische Roadster. Durch einen Großeinkauf können wir Ihnen diese authentischen und liebevollen, passgenauen und aus den besten verfügbaren Materialien hergestellten Verdecke zu sensationellen Preisen anbieten.



	Vinyl	Canvas	Mohair
Preis	298,-	468,-	538,-
TR2, TR3, TR3A und TR3B	17137	317258	317257
TR4	14713	215181	327433
TR4A	14261	315725	289412
TR5/250, TR6	11918	14262	25603

Das war seit Jahren nicht lieferbar:

Auslaß der Lüftungsdüse

Wir haben ein Werkzeug machen lassen und absolut originalgetreu nachproduziert. Schwarz pulverbeschichtetes stabiles Blech und die Stehbolzen korrekt, das paßt Best.-Nr. 1952

39,-



V2A Einstiegsleiste, TR2 bis TR3B

rechts Best.-Nr. 2561 **19,-** links Best.-Nr. 2560 **19,-**



Paar Fußraumteppiche

schwarz mit Triumph-Logo
TR4, TR4A, TR5/250 und TR6
Best.-Nr. 15399 **66,-**



Seitenblinker und Standlicht

auf vorderem Kotflügel
Wunderschöne Nachfertigung.
TR4A, TR5/250

rechts Best.-Nr. 212972 **198,-**
links Best.-Nr. 212973 **198,-**



Schöne Nachfertigung: abschließbarer Tankdeckel,

sauber verzinkter Tankstutzen, saubere Schließung, satter Chrom, mit 2 Schlüsseln.
TR2 bis TR6, Spitfire
Best.-Nr. 401 **39,-**



Gepäckträger

TR2 bis TR3B
verchromt
Best.-Nr. 386 **299,-**
Edelstahl
Best.-Nr. 15921 **299,-**



TR4, TR4A, TR5 und TR250
verchromt
Best.-Nr. 3881 **299,-**
Edelstahl
Best.-Nr. 16575 **299,-**



TR6 Edelstahl
Best.-Nr. 314160 **319,-**



5.5j x 15“ Leichtmetallrad TR2 bis TR6
mit Zentralverschluss,
8 Speichen, silbern lackiert
Best.-Nr. 16384 **299,-**



Fensterheber

TR4, TR4A
links Best.-Nr. 204164 **119,-**
rechts Best.-Nr. 219086 **119,-**
TR5/250, TR6
links Best.-Nr. 1208 **79,-**
rechts Best.-Nr. 1209 **79,-**

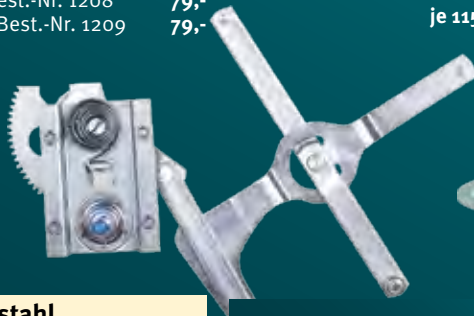

Führungsschienen

TR4-6
vorne links Best.-Nr. 13092
vorne rechts Best.-Nr. 13093
hinten links Best.-Nr. 1668
hinten rechts Best.-Nr. 10666
je 115,-



Umbausatz auf Speichenräder späte TR3 bis TR6

vier Speichenradadapter und alle benötigten Kleinteile für den klassischen Look der klassischen Fahrzeuge
Best.-Nr. 307067 **229,-**

Stoßstangensätze in V2A-Edelstahl

Um genau zu sein: 1.4301 - X5CrNi18-10 umgangssprachlich auch als „304“ bezeichnet. Der hochfeste und zähe Edelstahl in extremen Blechstärken absolut perfekt in Form gebracht und zu allerhöchstem Glanz poliert.

TR2, TR3	Best.-Nr. 493651	890,-
TR3A, TR3B	487106	890,-
TR4	493652	1.190,-
TR4A, TR5, TR250	493653	1.190,-
TR6 bis 74	493654	1.190,-
TR6 ab 74	493655	1.490,-



Zum Niederknien schön. Hält bis in alle Ewigkeit.

verchromte Radkappe

TR2 bis TR4A
Best.-Nr. 331 **37,-**



Mit Triumph-Logo:

Flügelmutter 59,-
links Best.-Nr. 295430
rechts Best.-Nr. 295431

Achtkantmutter 69,-
links Best.-Nr. 488356
rechts Best.-Nr. 488355



Emblem für Radkappe

Best.-Nr. 247 **13,-**



DAS Original- MWS-Dunlop-Speichenrad



aufwendig hartverchromt, Edelstahlspeichen
Wir liefern ausschließlich das Original MWS/Dunlop Speichenrad mit 3 Jahren Garantie. Seit über 50 Jahren das Speichenrad nicht nur für den britischen Klassiker. Jede Felge wird vor Auslieferung von Hand geprüft.

		Speichen	Best.-Nr.	Preis
TR2 bis TR4A	4,0j x 15“	48	215191	259,-
TR2 bis TR5/250	4,5j x 15“	60	1595	289,-
TR4 bis TR6	5,5j x 15“	72	201870	299,-
TR6, Tiefbettfelge	5,5j x 15“	70	2720	339,-

Kühlergrill

TR3A
Best.-Nr. 2541 **189,-**

TR6
Best.-Nr. 498 **239,-**



Radlagersatz

Vorderachse

TR2 bis TR4
Best.-Nr. 16537 **25,-**

TR4A, TR5/250, TR6
Best.-Nr. 1407 **24,-**

Hinterachse

TR3 spät bis TR4A
Best.-Nr. 1024 **39,-**

TR4A IRS, TR5/250, TR6
Best.-Nr. 1944 **29,-**



Bremszangen, Scheiben, Beläge und Bremsbacken



	TR4, TR5/250, TR6 früh	TR6 spät
Zange (NEU)	99,-	119,-
Scheibe	28,-	28,-
Beläge	20,-	23,-
Backen	25,-	25,-

Bremsservo TR5/250/6

fabrikneu, verbesserte Ausführung mit Rückschlagventil,
Best.-Nr. 3167
179,-



Schraubenfeder

British made, aus dem besten (deutschen) Federstahl, perfektes und dauerhaftes Finish durch **Pulverbeschichtung mit Klarlacküberzug.**

TR2 bis TR4 Vorderachse
Best.-Nr. 101 **35,-**

TR4 IRS bis TR6 Vorderachse
Best.-Nr. 206 **28,-**

Hinterachse
Best.-Nr. 19043 **28,-**



Überholsatz Vorderachse

Praxisgerechte, sauber zusammengestellte Komplett-Überholsätze: entscheiden Sie selbst ob mit Standard-Gummibuchsen oder mit unseren speziellen Polyurethanbuchsen.

TR2-4		TR4A bis TR6	
Gummibuchsen	Best.-Nr. 19587 85,-	Gummibuchsen	Best.-Nr. 19586 55,-
Polyurethanbuchsen	Best.-Nr. 326297 95,-	Polyurethanbuchsen	Best.-Nr. 339127 65,-



Umbausatz auf Teleskopstoßdämpfer Hinterachse

TR4A bis TR6

Geschraubte Montage am Fahrzeugrahmen.

Best.-Nr. 16532 **119,-**
(Preis ohne Dämpfer)



Koni-Dämpfer TR4A, TR5/250, TR6

hinten für Umbausatz (siehe oben)
Best.-Nr. 17042 **98,-**

vorne Best.-Nr. 213154 **95,-**

TR2-TR4 vorne
Best.-Nr. 12998 **115,-**



Hauptbremszylinder TR5/250, TR6

für Zweikreis-Bremsanlage **original Equipment**
Best.-Nr. 12039 **119,-**



Radlagereinheit Hinterachse

TR4A IRS bis TR6 komplett - Neuteil **435,-**
Best.-Nr. 348186



Blattfedern sauber gehärtet und angelassen!

traditionally made, korrekte Kennlinie, korrekte Sprengung

TR2 - TR3A, TR4 früh
Best.-Nr. 1314 **109,-**

TR4 spät
Best.-Nr. 15724 **125,-**

TR4A mit Starrachse
Best.-Nr. 15345 **119,-**



Bremsschläuche, Edelstahl-ummantelt

	Best.-Nr.	Preis
TR3 spät, TR3A, TR3B, TR4	312461	89,-
TR4A mit Starrachse	325153	89,-
TR4A IRS, TR5/250, TR6	343272	119,-



LHD-Lenkungen TR2 bis 3B im AT

starr, split oder adjust von unserem britischem Werkstattmeister sorgfältig überholt.

- starr**
Best.-Nr. 324656 **790,-**
- geteilt**
Best.-Nr. 213017 **790,-**
- verstellbar**
Best.-Nr. 214854 **790,-**



TR6-Motorhaube
original British Motor Heritage
Best.-Nr. 540

Frische Pressung eingetroffen!
999,-

Antriebswelle TR4A IRS bis TR6 oder Stag

komplett mit Radlagereinheit, verstärkte Ausführung mit homokinischen Gelenken. Gleichmäßige Kraftübertragung, kein Verspannen des Antriebsstranges mehr.

Das regelmäßige Einstellen des Lagerspiels entfällt.

- TR4A IRS bis TR6 Best.-Nr. 496667 **698,-**
- Stag, 2000, 2500, 2,5 Pl Best.-Nr. 325183 **729,-**

Neuentwicklung



Besser als das Originalwerkzeug Abzieher Radflansch für TR4A IRS, TR5/250, TR6

- 5 kg massiver Stahl
- von deutschem Hersteller aus dem Vollen gedreht und gefräst
- komplett galvanisch verzinkt
- löst garantiert jede noch so fest sitzende Nabe
- stabiler Achtkant zum Gegenhalten mit dem Zentralmutternschlüssel
- spezielles Druckentlastungsstück zur Schonung des Achsgewindes
- extrem dicke und stabile Spindel mit Schlagkopf
- die flache Steigung der Druckspindel überträgt ungeheure Kräfte



Mit einem handelsüblichen Abzieher bekommen Sie den Radflansch nicht runter!



Best.-Nr. 294556 **290,-**

gleich mitbestellen:

42 mm Radmutternschlüssel,

zum Gegenhalten, rein zufällig hat der Achtkant des Abziehers das gleiche Maß wie Ihre Radmutter... schlau ist das!
65 cm lang, Best.-Nr. 326088 **59,-**

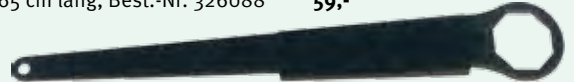

Tür für TR5, TR250, TR6
links Best.-Nr. 2569 **770,-**
rechts Best.-Nr. 2570 **770,-**

Solider Halter

17053 Befestigungsbügel
Lenkung - verstärkte Ausführung aus Aluminium
Best.-Nr. 17053 **35,-**



Fabrikneue Lenkungen für Triumph

		Best.-Nr.	Preis
TR4 früh	LHD	214653	228,-
	RHD	214654	228,-
TR4 spät	LHD	467517	188,-
	RHD	214656	188,-
TR4A, TR5/250, TR6	LHD	104	138,-
	RHD	10398	138,-



Machen Sie keine halben Sachen!

Großer Reparatursatz Kupplungshydraulik TR5/250/6 komplett 22-teilig. Echter Mehrwert: einmal alles neu statt immer wieder ein Teil wechseln.

LHD, Best.-Nr. 496140
RHD, Best.-Nr. 503051



98,-

Das ist kein Verteiler!

sondern eine

- vollelektronische Kennfeld-Zündanlage
- Keine Kontakte, kein Kondensator
- Keine Fliehkraftverstellung
- Keine Unterdruckdose
- Spark balancing aus der Formel 1
- Beliebige nach-OT-Zündzeitpunkte
- 6 oder 12 Volt
- 16 wählbare Zündkurven
- beliebige Drehzahlbegrenzung



Für alle Triumph:

Ultramoderne Hochleistungs-Drehstrom-Lichtmaschine im **C40-Originalgehäuse**

doppelte Leistung, halbes Gewicht, keine Umbauten, Original-Look, integrierter Regler, lädt im Leerlauf

C40, Minus an Masse
Best.-Nr. 479752 **598,-**

C40, Plus an Masse
Best.-Nr. 491267 **698,-**

Beratung durch unseren Spezialisten
Dipl.-Ing. „Meister“ Eckert
Telefon 0 26 83 / 97 99 53 71 (Di. / Fr.)

Program- mierung	Masse	Modell	Artikelnr	Preis
16-fach			295886	329,-
USB		TR2, TR3, TR3A, TR3B, TR4 und TR4A	492160	479,-
Bluetooth			512360	479,-
16-fach	Plus		487790	329,-
1-fach	Minus	TR2, TR3, TR3A, TR3B, TR4 und TR4A	485462	299,-
USB			492151	479,-
Bluetooth		Spitfire 1500	512359	479,-
16-fach	Minus	TR5/250 und TR6	485464	329,-
USB		GT6 - Vitesse	492152	499,-
Bluetooth		2000 TR2500 und 2.5 MkII Limousine	512387	499,-
USB		TR8	492166	629,-
Bluetooth			512836	629,-

Moderne Hochleistungsanlasser

Kein Altteil erforderlich, nur 3,9 kg. Halber Anlaufstrom, doppelte Startleistung

- TR2-TR3A TS50000**
Best.-Nr. 317415 **249,-**
- TR3A TS50001 bis TRA4**
Best.-Nr. 316558 **249,-**
- TR250**
Best.-Nr. 299735 **229,-**
- TR5, TR6**
Best.-Nr. 317761 **229,-**

2-stufiger Lichschalter 13H7759

mit Chromrahmen, TR6 ab 72
Best.-Nr. 200790 **94,-**



Scheibenwischermotor im AT

- Lucas DR2
Best.-Nr. 15383 **259,-**
- Lucas DR3A
Best.-Nr. 20800 **225,-**
- Lucas DR3
Best.-Nr. 11413 **238,-**
- Lucas 14W,
2-stufig, **Neuteil**
Best.-Nr. 315472 **79,-**



Magnetschalter

Aus eigener Fertigung, diese Magnetschalter liefern wir weltweit an fast alle namhaften Overdrive Spezialisten. Wird häufig falsch installiert: ausführliche Einbauanweisung mit Funktionsklärung liegt bei.

- TR2 bis TR6 mit A-Typ-Overdrive**
Best.-Nr. 20431 **79,-**
- passender Dichtsatz für Overdrivegetriebe
Best.-Nr. 316561 **28,-**



Original-Anlasser im AT, perfekt und liebevoll überholt

- Bomb type TR2/3/3A früh
Best.-Nr. 11412 **329,-**
- Long type TR3A spät,
TR4, TR4A
Best.-Nr. 14286 **229,-**

Overdriveschalter

Originalausführung
Zwei wunderschön gelungene Nachfertigungen aus dem korrekten Duroplast (Bakelite dürfen wir es leider nicht nennen). Overdriveschalter TR2/3 und Blinker-/Hupen-Einheit in Funktion und Haptik besser als das Original!

- Best.-Nr. 47773 **58,-**



Dosierverteiler im AT

Vom führenden Spezialisten für die Lucas-Einspritzanlage perfekt überholt! Für alle Modelle, ab Lager. **je 435,-**

TR5

TR6

bis CP52533 2434
 CP52534 bis CP53160 448635
 CP53161 bis CP75314 448637
 CP75315 bis CP77718 10322
 ab CR1 2701



Benzinpumpe

mit Haltern, Silenten, Schläuchen und Anschlußkabeln. Als Ersatz für die originale Lucas Pumpe TR5, TR6 P.I. Best.-Nr. 306980 **298,-**



Hupe-/Blinker-Einheit für TR2-3A

für verstellbare oder starre Lenksäule, mit Kabelbaum, ohne Rohr



verstellbar
 starr

Best.-Nr. 20853 **198,-**
 Best.-Nr. 19245 **198,-**

Vergaser Überholsätze, komplett

SU-H4 Best.-Nr. 25502 **92,-**
 SU-H6 Best.-Nr. 25503 **85,-**
 SU-H6 (für 2 Vergaser) Best.-Nr. 200213 **135,-**
 CD 175 (für 2 Vergaser) Best.-Nr. 19017 **149,-**



Zündschloß / Lenkradschloß für TR4, 4A, TR5/20, TR6

Unser Einkauf hat die wohl letzten verfügbaren (219061/1 oder 2190611) aufgetrieben, 2 Schlüssel werden mitgeliefert Best.-Nr. 11354 **168,-**
 passender Kontaktschalter Best.-Nr. 5443 **48,-**

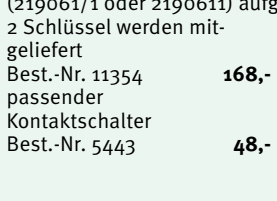

Einspritzdüse für TR5, TR6 P.I.

Best.-Nr. 289404 **126,-**

Neuteil



HS6 Vergaser (Neuteile)

Ersetzen die originalen Zenith Stromberg Vergaser und passen ohne Abänderungen auf den Einlasskrümmer, einbaufertig Best.-Nr. 315352 **748,-**

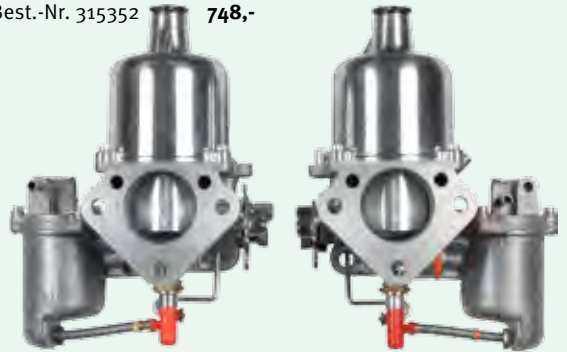

passendes Gasgestänge

Best.-Nr. 487435

66,-

Einspritzleitungen

mit Anschlussstücken, Edelstahl-ummantelt. 6-teiliger Satz für TR5, alle TR6 Best.-Nr. 18907 **298,-**



Aus unserem kürzlich erworbenen New Old Stock Lager

RKC1530 LU52553 Blinkerleuchte TR6 ab CF27001 Best.-Nr. 212946 **98,-**
 Blinkerglas vorne gelb L845 TR6 ab CF50001, AAU3394 Best.-Nr. 18174 **49,-**



Sportluftfilter

HS2 K&N konisch Best.-Nr. 322626 **89,-**
 HS4 K&N konisch Best.-Nr. 304563 **115,-**
 HS6/HIF6 K&N konisch Best.-Nr. 311948 **115,-**
 für Zenith Stromberg 175CD Vergaser Best.-Nr. 2708 **19,-**



Aluminium-Benzintank

Unsere schönen Nachfertigungen der Originale! Aus dem besten hochseefesten Marinealuminium, perfekte Schweißnähte, perfektes Finish.

TR2 bis TR3A Best.-Nr. 321553 **399,-**
 TR3A bis TR3B Best.-Nr. 300847 **399,-**
 TR4, bis TR6 Best.-Nr. 19261 **399,-**



Umbausatz auf schmalen Keilriemen

die Provenienz des TR4 Zylindermotors aus der Landwirtschaft erkennt man auch an dem monströsen Keilriemen zomm breit! Designed to last, frisst aber fast die halbe Motorleistung auf, fast...!, reißt er unterwegs, gibt's **garantiert nirgends** Ersatz. Hier unser eleganter, leichter, geräuscharmer Umrüstsatz, keine sonstigen Umbauten, Lüfter **kann** bleiben, muss er aber nicht. Universal-Keilriemen liegt bei.
Best.-Nr. 15523



175,-

Auch möglich: Umbau auf schmalen Keilriemen **mit Kurbelwellenschwungungsdämpfer**, dazu ist dann Umrüstung auf Elektrolüfter erforderlich. Bitte fragen Sie Ihren Limora-Fachberater.

Umrüstsatz mit Schwungungsdämpfer
Best.-Nr. 479632 **324,-**



Falls Sie beim Alten bleiben wollen: zumindest einen Ersatzkeilriemen sollten Sie mitführen. Standardlänge wie das Original
Best.-Nr. 1006 **20,-**

Ca. 25 mm länger - nach unserer Erfahrung tut's der alten Konstruktion gut, auch einfacher zu montieren
Best.-Nr. 313588 **26,-**



Kühler mit modernem Hochleistungsnetz

sauber verarbeitet, detailgetreue Nachfertigung der Originale!

Fahrzeug	Standard	Alu
TR2-TR3A, TR3B, TR4 früh (Starterkurbel)	250,- 2439	890,- 327489
TR4 spät	228,- 301702	790,- 327490
TR4A	178,- 2431	958,- 327491
TR5/250, TR6 bis 1975	189,- 315405	890,- 337769
TR6 ab 1975	299,- 315407	890,- 293882

Zylinderkopf

Neuteil aus Aluminium. „High Port“ Typ komplett mit Ventilen, Ventilführungen und Ventildfedern, TR2 spät bis TR4A
Best.-Nr. 328185 **2.995,-**

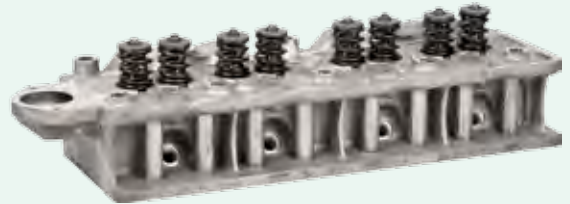

Edelstahl-Auspuffanlagen und Fächerkrümmer

Fahrzeug	Best.-Nr.	Preis
TR2-4	928	298,-
TR4A früh	1916	430,-
TR4A spät	1917	480,-

Fahrzeug	Best.-Nr.	Preis
TR250, TR6 Vergaser bis 1972	2782	298,-
TR5, TR6 PI, TR6 Vergaser ab 1972	20162	398,-
TR6 Competition (zweiflutig)	2070	398,-

Edelstahl-Auspuffanlagen - Aus Sheffield-Stainless-Steel 403 und 306 - Schweißnähte wie sie sein sollten, einwandfreie Oberflächen, aufwändig poliert, passen saugend unters Auto

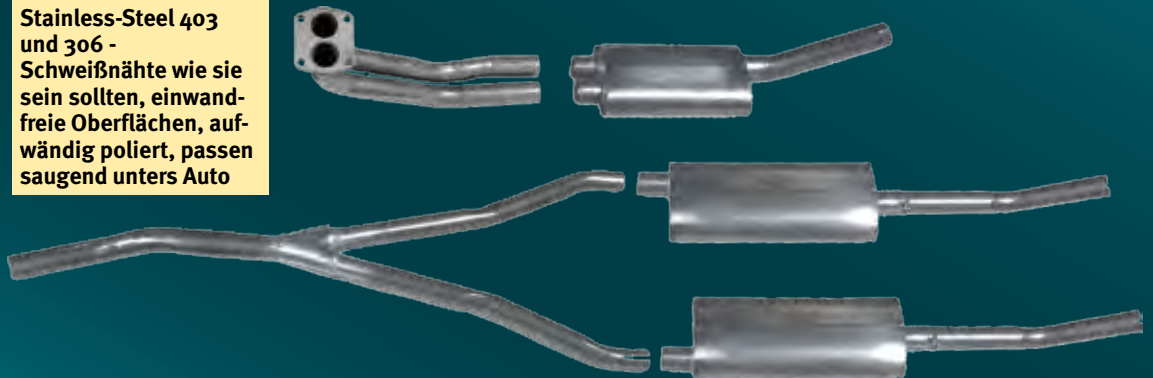

**TR5/250 und TR6
Hepolite Kolben**

Standard bis +0,040“ **99,-**

Kolbensatz

Standard bis +0,060“ **329,-**



Teller- und Kegelrad

TR4A IRS, TR5/250, TR6, Stag

3,45:1

Best.-Nr. 2463 **289,-**

3,70:1

Best.-Nr. 365 **454,-**



**Verstärktes Kupplungs-
ausrücklager TR4A-TR6**

modernes, extrem lang-
lebigeres **Kegelrollenlager**
ersetzt das lausige Original.
Best.-Nr. 328991 **98,-**



Austausch-Motoren

TR2 bis 4A **2.980,-**

TR6 **2.980,-**



**Wir sind uns sicher:
2 Jahre Garantie
ohne km-Begrenzung auf
alle AT-Motoren**

Composite-Zylinderkopfdichtungen

deutscher Erstausrüster, Silikon-Wasserstege, letzter Stand der Dichtungstechnik. Wie unsere bekannten Jaguar-Dichtungen: Bei jeder Motorrevision ein „Muss“

TR2 bis TR4A	Bohrung: 86 mm, Stärke: 1,45 mm	320514	169,-
	Bohrung: 86 mm, Stärke: 0,85 mm	336961	199,-
	Bohrung: 87,50 mm, Stärke: 1,45 mm	10579	169,-
TR5/250, TR6 früh		320513	169,-
TR6 spät		300857	169,-
TR8	2 pro Fahrzeug erforderlich	348017	169,-

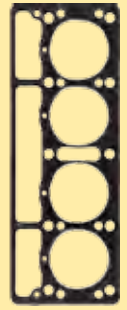

Kupplungssatz

TR2 bis TR4
Best.-Nr. 15017 **220,-**

TR4A bis TR6
Best.-Nr. 15018 **259,-**



**TR2-4A Umrüstsatz
auf Simmering**

Kurbelwelle hinten
Best.-Nr. 26343 **69,-**



Alu-Ventildeckel

TR2-TR4
Best.-Nr. 4014 **138,-**

TR4A
Best.-Nr. 4015 **138,-**

TR5/ 250, TR6
Best.-Nr. 4016 **118,-**

passender Öleinfülldeckel



**Kupplungs-
geberzylinder**

TR2, TR3 früh
Best.-Nr. 11268 **194,-**

TR3 spät, TR3A, TR3B
Best.-Nr. 1455 **48,-**

passender Behälter
Best.-Nr. 3516 **35,-**

TR4 spät, TR4A
Best.-Nr. 1302 **39,-**

TR5/250, TR6 früh
Best.-Nr. 2405 **49,-**

TR6 spät
Best.-Nr. 2416 **39,-**



**Kupplungs-
nehmerzylinder**

für TR5/250, TR6,
ohne Stoßelstange

Best.-Nr. 1115 **33,-**

mit 1“-Bohrung für TR3-TR4A.
Best.-Nr. 14250 **39,-**



Lenksäulenhebel

Overdrive TR4-TR6
Best.-Nr. 201076 **69,-**



Alu-Schwungscheibe TR8

Unsere Aluminium-Schwungscheiben werden aus hochwertigem 6061 T6 Aluminium gefertigt. Das Material zeichnet sich durch eine besonders hohe Stabilität, Hitzeableitung und natürlich durch seine erhebliche Gewichtsreduzierung aus. Die Reibflächen sind aus hochfestem Stahl der Güteklasse 1045 (C45). Die Scheiben werden gemäß unserer hohen Qualitäts-

standards aus dem „Vollen“ gedreht und können mit organischen-, Kevlar-, Keramik- sowie Sintermetall-Kupplungen kombiniert werden. Die austauschbaren Reibflächen sind mit Spezialschrauben gesichert; selbst wenn die Kupplung verschlissen ist, kann die Schwungscheibe weiter verwendet werden. 6061 T6 Aluminium wird warm ausgelagert und im

Ofen lösungsgeglüht und wird auch im Flugzeugbau verwendet.
Best.-Nr. 449672 **578,-**



Alu-Ölwanne 14-fach verrippt,
perfekt CNC-bearbeitet, inkl. Prallblech, Schraubensatz,
zusätzliche Bohrung für Temperaturgeber.
Versteift das Motorgehäuse nachweislich.

TR 4-Zyl. Best.-Nr. 10832 **229,-**
TR 6-Zyl. Best.-Nr. 20860 **249,-**



Dazu passt eines unserer neuen
Ölablassventile, Best.-Nr. 488050 **28,-**



**Wasserpumpe
mit Riemenscheibe**

TR2-TR4A **98,-**
Best.-Nr. 212225
TR5/250, TR6 **38,-**
früh Best.-Nr. 1071 **38,-**
spät Best.-Nr. 1096 **38,-**



**Aluminium
Wasserpumpen-
gehäuse, präzise
Nachfertigung**

TR5/250,
TR6,
GT6,
Vitesse
Best.-Nr.
293338 **79,-**



Mahle-Kolbensatz für TR2 bis 4A
komplett mit Laubuchsen, 87 mm Bohrung
Best.-Nr. 26225 **1.630,-**



definitiv die letzten weltweit

**Gelungene
Nachfertigung...**

...aus dem korrekten Duro-
plast (Bakelite dürfen wir es
leider nicht nennen).
Starterschalter TR2-3A
Best.-Nr. 13863 **57,-**



Zentralbolzen

mit Schlitz für Starterkurbel
TR2 bis TR3A **49,-**
Best.-Nr. 16478
TR4 und TR4A, **49,-**
Best.-Nr. 5318



Fabrikneue Fahrzeugrahmen für TR5/250, TR6

in sämtlichen Details perfekt und genau nachgefertigt
schwarz pulverbeschichtet, auf Wunsch auch blank, rostge-
schützt blank, grundiert oder nach Vorgabe.

TR5/250, TR6 früh (Transportlackierung)	15000	6.500,-
TR5/250, TR6 früh (pulverbeschichtet)	498764	6.800,-
TR6 spät (Transportlackierung)	15745	6.500,-
TR6 spät (pulverbeschichtet)	498765	6.800,-

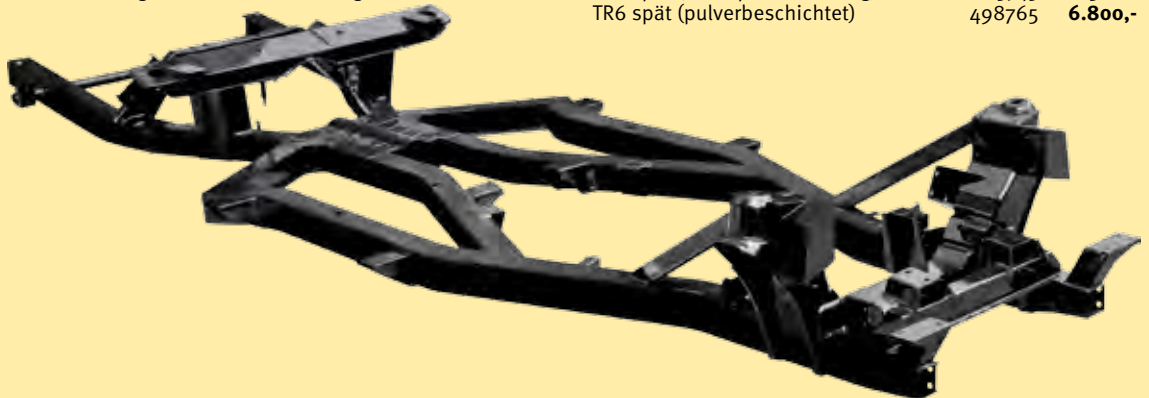

Teppichsatz Spitfire

für alle Modelle, in schwarz, tiefer Flor, hervorragendes Preis-Leistungs-Verhältnis, mit Schalthebelmanschette
Best.-Nr. 4027 **129,-**



Motorhaube Spitfire MK3 (1967-70)

aus Stahlblech. Vollständiger Bausatz aus grundierten aber ungeschweißten Karosserieteilen zum Bau einer Flip Front des Spitfire

- Montage und Anpassung ans Fahrzeug nötig
- Intelligente und professionelle Lösung

Best.-Nr. 491834 **2.099,-**

Motorhaube

Spitfire MK4 und 1500
Best.-Nr. 14229 **2.038,-**



Original British Motor Heritage, mit Original-Werkzeugen hergestellt!

Motorhaube aus GFK - mit Hutze für GT6 MK3, auch für Spitfire MK4, 1500 verwendbar
Best.-Nr. 3123 **590,-**

Alu-Ventildeckel Spitfire

hochglanz poliert, Dichtfläche sauber geplant
Best.-Nr. 12734 **59,-**

passender Öleinfülldeckel
Best.-Nr. 13354 **9,-**



Radnabe Hinterachse

Für alle Spitfire, inkl. Stehbolzen.
Best.-Nr. 3257 **99,-**



„Classic Makes“ Serie

Spannende Fahrberichte, zahlreiche hochwertige Fotos und technische Daten zu jedem Modell machen diesen Band zu einer Pflichtlektüre für alle Triumph-Freunde.

160 Seiten, Schutzumschlag
Best.-Nr. 489242 **19,99**



Radnabe Vorderachse

Originalteil New old stock, kein Alu Repro
Best.-Nr. 505138 **239,-**



Scheunenfund

Sperrdifferential Für Spitfire und Herald

Vollautomatische, zunächst sanft dann zunehmend entschieden zupackende, progressive Sperre, simpler Einbau, keine Einstellarbeiten. „Fit and forget.“

ATB: Automatische Kraftverteilung bringt das ganze verfügbare Drehmoment gleichmäßig auf die Straße. Extreme Lebensdauer, da ohne jede Reibungsteile. Satte Beschleunigung am Kurvenausgang durch stark reduziertes Untersteuern.

Best.-Nr. 19250 **1.390,-**



Bedienungsanleitungen

Spitfire 1500
Best.-Nr. 488783 **17,90**
Spitfire MK3
Best.-Nr. 488784 **17,90**



Limora Motorenmanufaktur

wir überholen in aller Ruhe und Sorgfalt klassische Motoren in unserer eigenen Werkstatt

- Standard Überholungen
- Leistungssteigerungen
- Individuelles nach Wunsch

Austausch-Motoren

je **2.150,-**

	Best.-Nr.
Spitfire MK3	316080
Spitfire MK4 früh	447268
Spitfire MK4 spät	314967
Spitfire 1500	20545

Wir sind uns sicher: Auf alle AT-Motoren 2 Jahre Garantie ohne km-Begrenzung



K&N Luftfilter

für SU-HS2 Vergaser Best.-Nr. 4818
für SU HS4 Vergaser Best.-Nr. 4819

79,-
85,-

Sportluftfilter

für SU-H2 u. SU-HS2 Vergaser Best.-Nr. 2703
für SU-H4, SU-HD4 und SU-HS4 Vergaser Best.-Nr. 2704
für Zenith Stromberg 150CD Vergaser Best.-Nr. 294367

19,-
19,-
19,-



Ersatzteilspezialist mit Liebe zum Detail:

GHF1180 für Spitfire, der Clip für Vergaser oder Türgestänge ewig nicht lieferbar, dennoch zwingend benötigt, kann man nicht drum herum frickeln und basteln:
Best.-Nr. 3101 **5,90**



Schöne Nachfertigung: abschließbarer Tankdeckel, Tankdeckel,

sauber verzinkter Tankstutzen, saubere Schließung, satter Chrom, mit 2 Schlüsseln TR2 bis TR6, Spitfire Best.Nr. 401

39,-



Kupplungssatz

Spitfire MkII und MkIII Best.-Nr. 303298
MkIV 1300 Best.-Nr. 19144

85,-
85,-



Bremsschläuche knackiger Druckpunkt, Steinschlagschutz, sportliche Optik

Edelstahl-ummantelt, Satz mit 4 Stück

Spitfire bis 1972 Best.-Nr. 308485

98,-

Spitfire ab 1972 Best.-Nr. 308486

98,-

GT6 MK3 Best.-Nr. 308489

98,-



Bremsszange Spitfire MKIII und 1500

Neuteil, je 79,-

links Best.-Nr. 487326
rechts Best.-Nr. 487327



Abzieher für hintere Radnabe

Spitfire, GT6, Herald, Vitesse zum Wechseln der Radlager, handelsübliche Abzieher funktionieren hier nicht
Best.-Nr. 394462 **165,-**



Stoßdämpfer

Vorne

Standard Best.-Nr. 3054 **38,-**
Koni Best.-Nr. 4927 **168,-**
GAZ Best.-Nr. 342054 **119,-**

Hinten

Standard Best.-Nr. 12108 **38,-**
Koni Best.-Nr. 4928 **129,-**
GAZ Best.-Nr. 342055 **119,-**



Seit über 30 Jahren fertigt unser Trimmer ausschließlich Verdecke für britische Roadster.

Durch einen Großeinkauf können wir Ihnen diese authentisch und liebevoll, paßgenauen und aus den besten verfügbaren Materialien hergestellten Verdecke zu sensationellen Preisen anbieten Lieferbar in schwarz

MK3	Vinyl	319023	234,-
	Double Duck	373902	369,-
	Mohair	373970	469,-
MK4, 1500 (mit Reissverschluß)	Vinyl	1131	237,-
	Double Duck	14480	471,-
	Mohair	25213	562,-



Competition Edelstahl Endschalldämpfer

mit 2 Endrohren, für Spitfire MK4 und 1500 Best.-Nr. 214329 **329,-**



	Best.-Nr.	Preis
MK3	13043	299,-
MK4 1300	13044	299,-
1500, SU-Vergaser	13045	299,-
MK3, MK4 & 1500, Competition, 2 Endschalldämpfer (Für Fächerkrümmer oder Hosenrohr)	13014	345,-
Fächerkrümmer MK3, MK4 & 1500	17298	299,-

Umbausatz auf Speichenräder

für Spitfire MK1 bis 1500, enthält 4 Adapter, 4 Zentralver-
schlußmuttern und alle nötigen Kleinteile.

Best.-Nr. 307065 **299,-**



Blattfedern

traditionally made, korrekte Kennlinie, korrekte Sprengung,
sauber gehärtet und angelassen!

Spitfire MK4 und 1500, GT6 MK3,

Standard

Best.-Nr. 16760

129,-

verstärkte Ausführung

Best.-Nr. 17409

259,-



Lenkung, NEU

LHD Best.-Nr. 11211

138,-

RHD Best.-Nr. 11212

138,-



Solider Halter

Aluminium Befestigungsbügel, aus dem Vollen gear-
beitet, ersetzt das klapprige Original (2 Stück werden
hiervon benötigt)

Best.-Nr. 17053

35,-



Marktführender Ersatzteilkatalog

600 Seiten

**Akribisch recherchiert und
detailversessen illustriert**

Alles drin!

Online oder **kostenlos** anfordern!

Best.-Nr. 488365

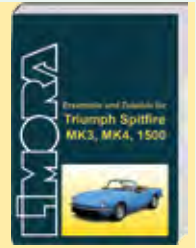

Umbausatz auf 4-Kolben-Bremszangen

Spitfire MK3, MK4 und 1500

Best.-Nr. 311795

passende Bremsbeläge

Best.-Nr. 490575

119,-



Bremsanlage MK3, MK4 und 1500

Hauptbremszylinder Zweikreis	MK3, MK4, 1500 früh	11922	169,-
	1500 spät	3232	155,-
Bremsscheibe		15028	20,-
Bremssbacken hinten		18944	30,-
Bremsservo Einkreis		281649	349,-
Bremsbeläge Vorderachse	Standard	14326	20,-
	Mintex M1144	15350	75,-
	Kevlar „Green Stuff“	342056	65,-

Überholersatz Vorderachse, alle Spitfire

mit Gummibuchsen

Best.-Nr. 1390

168,-

mit Polybuchsen

Best.-Nr. 488448

178,-



Edelstahl-Auspuffanlagen für Spitfire

Kompromisslose Qualitätskontrolle, einwandfreie Oberflächen und tip-top Schweiß-
nähte, aufwendig poliert. Edelstahl-Auspuffanlagen aus 304/406 Sheffield-stainless

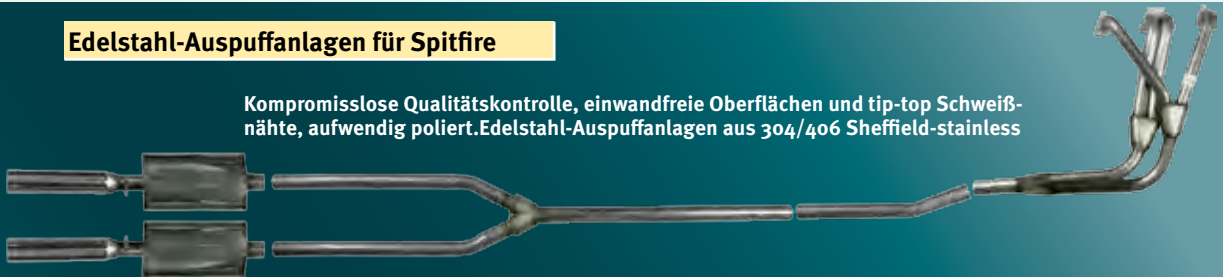

Stoßstangensätze in V2A-Edelstahl

Um genau zu sein: 1.4301 - X5CrNi18-10 umgangssprachlich auch als „304“ bezeichnet. Der hochfeste und zähe Edelstahl in extremen Blechstärken absolut perfekt in Form gebracht und zu allerhöchstem Glanz spiegelpoliert. Zum Niederknien schön. Hält bis in alle Ewigkeit.

MK1, MK2	Best.-Nr. 499233	1.190,-
MK3, GT6, MK2	Best.-Nr. 499234	1.190,-
MK4, 1500	Best.-Nr. 499235	1.190,-



Kühler MK3, MK4, 1500 Neuteil

verstärkte Reproduktion mit Hochleistungsnetz

Best.-Nr. 11896 **168,-**



Drehstromlichtmaschine, Neuteil

45 Ampere, für MK4 und 1500

Best.-Nr. 323231 **119,-**



Werkstatthandbücher

MK1-MK3	
Best.-Nr. 212585	35,-
MK4 1300	
Best.-Nr. 15341	35,-
1500	
Best.-Nr. 324763	39,-



Hochmoderne

Composite - Zylinderkopfdichtung

statt der lausigen, ewig peenden Blechdichtungen. Hier gespart ist falsch gedacht.

- deutscher Erstausrüster
- extrem anpassungsfähig
- Sandwichbauweise gleicht letzte Unebenheiten aus
- temperaturbeständiger
- kompressionsbeständiger
- letzter Stand der Dichtungstechnik
- speziell verstärkte Brennraumeinfassungen aus Edelstahl
- bessere Hitzeableitung vom am stärksten belasteten Teil der Dichtung: dem Brennraumsteg
- Silikon Antihalt-Beschichtung

Spitfire - MK3, MK4 früh	Best.-Nr. 298902	159,-
Spitfire - MK4 spät und 1500	Best.-Nr. 485952	159,-



Smiths Tachometer, New old stock

Neuteil - Seriennummer: SNT6211/14, Anzeige von Miles per hour und Kilometer pro Std. Best.-Nr. 315735 **89,-**



Leuchten

Blinker und Standlicht MK3, MK4 und 1500 vorne Best.-Nr. 4604 **18,-**



MK3 Blinker

hinten (orange) Best.-Nr. 20611 **12,-**



MK4 und 1500

Best.-Nr. 12750 **252,-**



Benzintanks aus 2 mm N4BS1470 See-Aluminium, Tip-Top-Schweißnähte

ersetzt den Stahltank „312407“ Spitfire MK1, II, III sowie „RKC3395“ Spitfire MKIV und 1500 Best.-Nr. 336608 **258,-**

oder **Stahlblech-Tank** für alle Spitfire MKIV und 1500 (deutsche Modelle nur mit Änderungen) Best.-Nr. 294134 **298,-**



Neu: 258,-

Marktführender Ersatzteilkatalog

600 Seiten

Akribisch recherchiert und detailversessen illustriert Alles drin!

Online oder **kostenlos** anfordern!

Best.-Nr. 488365



Rückfahrscheinwerfer

MK3 früh Best.-Nr. 9381 **28,-**



MK3 spät Best.-Nr. 202593 **88,-**



Rückleuchte

MK3 Best.-Nr. 15658 **59,-**



Das ist kein Verteiler!

sondern eine

- vollelektronische Kennfeld-Zündanlage
- Keine Kontakte, kein Kondensator
- Keine Fliehkraftverstellung
- Keine Unterdruckdose

- Spark balancing aus der Formel 1
- Beliebige nach-OT-Zündzeitpunkte
- 6 oder 12 Volt
- 16 wählbare Zündkurven oder frei programmierbar
- beliebige Drehzahlbegrenzung



Programmierung	Masse	Modell	Best.-Nr.	Preis
16 fach	Plus	Serie II und frühe Serie IIA: alle 4-Zyl. mit Lucas Verteiler	487790	329,-
16 fach	Minus	Späte Serie IIA und alle Serie III 4-Zyl. 90, 110 und Defender 4-Zyl.	485462	299,-
USB		Serie II, Serie IIA und alle Serie III 4-Zyl. 90, 110 und Defender 4-Zyl.	492151	479,-
Bluetooth		Serie II, Serie IIA und alle Serie III 4-Zyl. 90, 110 und Defender 4-Zyl.	512359	479,-
16 fach	Plus	Frühe Serie IIA und 6-Zyl.	487791	359,-
16 fach	Minus	Späte Serie IIA und alle Serie III 6-Zyl.	485464	329,-
USB		Serie IIA und III 6-Zyl.	492152	499,-
Bluetooth		Serie IIA und III 6-Zyl.	512387	499,-
USB	Minus	Frühe Serie III 3,5 V8	492167	689,-
Bluetooth	Minus	Land Rover: Frühe Serie III 3,5 V8	520783	689,-
USB	Minus	Serie III 3,5 V8 90, 110 und Defender 3,5 und 3,9 V8 Discovery I 3,5, 3,9 und 4,0 V8	492166	629,-
Bluetooth	Minus	Serie III 3,5 V8, 90, 110 und Defender 3,5 und 3,9 V8 Discovery I 3,5, 3,9 und 4,0 V8	512836	629,-



Ersatzteile für moderne Land Rover
Ab sofort liefern wir auch jedes **Original-Ersatzteil** für alle Baujahre. 13.456 Positionen haben wir neu mit aufgenommen und liefern wir mit **neuer Logistik** über **Nacht: wenn's sein muss innerhalb 24 h**

Stahlblech-Kraftstofftank

- Land Rover
Serie IIA 4-Zylinder
Best.-Nr. 357413 **179,-**
109er Serie
IIA 4-Zylinder Benziner
Best.-Nr. 368758 **269,-**
IIA Diesel Station Wagon
Best.-Nr. 371795 **179,-**
Serie III 4-Zylinder
Best.-Nr. 367813 **179,-**
Defender 110 (1993-98) und Range (1986-90)
Best.-Nr. 329860 **169,-**



Drehstromlichtmaschine

- Defender Td5
Best.-Nr. 359171 **259,-**
Defender 300 Tdi
Best.-Nr. 358252 **239,-**



Zündverteiler

- Nachbau des 45D4 Verteilers mit Kappe, Rotor und Kontakten sowie Unterdruckeinheit, Land Rover Serie II, IIA und III 4-Zylinder
Best.-Nr. 368639 **99,-**



Kühler, Neuteile mit Standardnetz

Modell	Best.-Nr.	Preis
LR-Serie (1958-85)	364446	259,-
Defender, Disco und Range 300Tdi	358529	189,-
Defender Td5	494468	159,-
Disco und Range V8 3,5 bis 1985	211512	699,-
Range V8 3,5 ab 1986	25613	329,-
Range V8 3,9 und 4,2	247469	348,-
Range P38	355043	239,-
2,5 TD Automatik		
2,5 TD Schaltgetriebe	353415	239,-
V8 4,0 und 4,6 früh	361299	239,-
V8 4,0 und 4,6 spät	494471	239,-
Range L322 (2002-12)	494475	239,-

Anlasser

- Defender Td5, Disco 2
Best.-Nr. 360833 **169,-**
Defender 2,5 TD, 200Tdi, 300Tdi, Discovery 200Tdi, 300Tdi
Best.-Nr. 370354 **149,-**



Paar Zusatzscheinwerfer

140 mm, Klarglasscheibe, Gehäuse verchromt, Kunststoffabdeckungen.
Best.-Nr. 343599 **45,-**



Träger für Anhängerkupplung

verstellbar, ohne Kugelkopf und Elektrosatz, Defender 90/110 bis 1998
Best.-Nr. 312557 **199,-**



Bremsteile für Land Rover Serie

Bremssack
88er **20,-**
109er **29,-**
Handbremse (ab 1961) **10,-**

Radbremszylinder
88er **14,-**
109er vorne **14,-**
109er Serie II hinten **249,-**
109er Serie IIA & III hinten **14,-**

Hauptbremszylinder
88er und 109er CB-Typ **35,-**
88er und 109er CV-Typ **29,-**
109er mit Bremsservo **35,-**
88er Zweikreis **65,-**
109er Zweikreis bis 7/1980 **65,-**
109er Zweikreis ab 7/1980 **139,-**



Paar Parabol-Blattfedern

Hinterachse 88er und 109er
Alle Serie II, IIA und III
30 mm höher
Best.-Nr. 366013 **329,-**
40 mm höher
Best.-Nr. 366014 **449,-**



Blattfeder Vorderachse

88er Benziner Serie II, IIA, III
links Best.-Nr. 356791 **149,-**
rechts Best.-Nr. 356781 **149,-**
88er Diesel und alle 109er Serie II, IIA und III
links Best.-Nr. 356897 **149,-**
rechts Best.-Nr. 356949 **149,-**

Hinterachse
88er Serie II, IIA und III
links Best.-Nr. 357258 **159,-**
rechts Best.-Nr. 357257 **159,-**
109er Serie II, IIA und III
links Best.-Nr. 356973 **179,-**
rechts Best.-Nr. 356972 **179,-**



Reserveradhalter

Hecktür, Defender mit Hardtop
Best.-Nr. 365494 **239,-**



Kraftstoffkanister

20 Liter, aus lackiertem Blech, mit Schnellverschluss und Sicherungsstift. Abmessungen: 470 x 165 x 350 mm
Gewicht: ca. 4 kg

grün **38,-**
Best.-Nr. 471262
rot **38,-**
Best.-Nr. 482890
schwarz **38,-**
Best.-Nr. 490978
Halter **45,-**
Best.-Nr. 471260
Einfüllstutzen **9,-**
Best.-Nr. 471268



Kotflügelschutz

aus 2 mm starkem Alu-Riffblech. Satz mit 2 Stück, für LR-Serie 1958-85
weiß galvanisiert
Best.-Nr. 365466 **74,-**
schwarz lackiert
Best.-Nr. 365468 **89,-**



Bremsleitungsätze

für 88er Serie II - III und 109er Serie II - III
Einkreis **99,-**
Zweikreis **119,-**



Wasserpumpen

Defender TD5
Best.-Nr. 481167 **39,-**
Defender 300Tdi
Best.-Nr. 348728 **29,-**
Defender 200Tdi
Best.-Nr. 348719 **59,-**



Bremse Land Rover	Defender 90		Defender 110		Defender 130		Discovery		Discover 2
	früh	spät	früh	spät	früh	spät	früh	spät	
Scheibe vorne	21,-	32,-	21,-	32,-	21,-	32,-	21,-	32,-	32,-
Scheibe hinten	24,-	24,-	21,-	30,-	21,-	30,-	24,-	30,-	30,-
Beläge vorne	20,-	30,-	20,-	20,-	20,-	20,-	24,-	30,-	39,-
Beläge hinten	20,-	20,-	26,-	26,-	26,-	26,-	30,-	30,-	30,-
HB-Zylinder	98,-	119,-	68,-	119,-	98,-	119,-	129,-	159,-	299,-

Bremse Range Rover	1970-85	1986-89	1990-95	P38a (ab 94)
Scheibe vorne	30,-	21,-	32,-	30,-
Scheibe hinten	24,-	24,-	24,-	30,-
Beläge vorne	20,-	20,-	24,-	39,-
Beläge hinten	20,-	30,-	30,-	30,-
HB Zylinder	148,-	129,-	250,-	250,-

Wenn es kalt für Motor und Fahrer wird...

Abdeckung Kühlergrill für LR Serie ab 1969 und alle Defender

Zwei wesentliche Vorteile: Zum einen erreicht das Fahrzeug schneller Betriebstemperatur, damit geringerer Verbrauch und niedrigerer Schadstoffausstoß. Vor allem aber ist die Innenraumheizung erheblich wirkungsvoller!

Best.-Nr. 484547

109,-



Wärmetauscher

Wenn es nicht mehr richtig warm wird, kann sich durchaus der Heizungswärmetauscher zugesetzt haben. Wir haben passenden Ersatz LR Serie 3

Best.-Nr. 368257 117,-
Defender bis 1998

Best.-Nr. 357990 59,-
Range und Disco

ohne Klima bis 1984

Best.-Nr. 372062 49,-
Range P38a (1995-2002)

Best.-Nr. 481415 119,-
Freelander bis 2007

Best.-Nr. 494385 79,-
Disco 2 (1998-2004)

Best.-Nr. 494384 79,-

NEUTEIL!

Ersatzteile für moderne Land Rover
Ab sofort liefern wir auch jedes **Original-Ersatzteil** für alle Baujahre. 13.456 Positionen haben wir neu mit aufgenommen und liefern wir mit **neuer Logistik** über Nacht: wenn's sein muss **innerhalb 24 h**

Die ewige Schwachstelle

Für Land Rover Discovery 2 TD5 von 1998 bis 2004 Kraftstoffpumpe mit integriertem Tankgeber, 6 bar, 150 Liter pro Stunde
Best.-Nr. 493859 86,-



Stoßdämpfer

LR Serie (1958-85)
88er vorne Best.-Nr. 372620
88er hinten Best.-Nr. 372624
109er vorne Best.-Nr. 372859
109er hinten Best.-Nr. 372849
Lenkungsdämpfer Best.-Nr. 211574

je 25,-



29,-

Alu-Heckklappe

Range Rover Classic, oberer Teil - komplett mit Glasscheibe Best.-Nr. 349203 499,-
unterer Teil Best.-Nr. 457747 715,-
Alle Einzelteile (Dichtungen, Griff, Schloss) ab Lager



Kühlergrill

Serie IIa und III, Bj.69-85, Kunststoffausführung mit Logo.
Best.-Nr. 365745 59,-



Paar Freilaufnaben für Land Rover

Serie II und III früh, Vorderachse, für Steckachse mit 10er Verzahnung Best.-Nr. 368085 229,-
24er Verzahnung Best.-Nr. 362266 229,-

Schont das Differential und die Geldbörse wenn man nicht auf Allrad angewiesen ist.



Ölfilter

LR Serie, 118 mm hoch 5,-
LR Serie, 174 mm hoch 8,-
Defender Diesel bis 1998, Range Diesel bis 1996 6,-
Defender Td4 ab 2007 8,-
Defender und Disco Td5 8,-
Freelander 1.8 Benziner 10,-
Range Rover V8 bis 1985 10,-
Range Rover L322 mit BMW Diesel 6,-



Typenkompass

Alle Modelle seit 1948
Faszination Land Rover handlich und kompakt aufbereitet von Thomas Lang, ca. 128 Seiten, ca. 120 Abbildungen, 14 x 21 cm
Best.-Nr. 495800 12,-



**Rammschutz
Ölwanne**

Land Rover Defender
Best.-Nr. 365414 **268,-**
Land Rover Discovery und
Range Rover bis 1994
Best.-Nr. 365415 **169,-**
Rammschutz Differential
LR-Serie III, Defender,
Discovery und Range Rover
bis 1994
Best.-Nr. 365477 **59,-**



Rockslider

Defender 90
Weiß galvanisiert
Best.-Nr. 365459 **219,-**
schwarz pulverbeschichtet
Best.-Nr. 365458 **219,-**
Defender 110
weiß galvanisiert
Best.-Nr. 365461 **229,-**
schwarz pulverbeschichtet
Best.-Nr. 365460 **229,-**



Paar Zusatzscheinwerfer

146 mm Durchmesser,
schwarzes Kunststoffgehä-
use, Befestigung unten
Best.-Nr. 306928 **59,-**



Plane Land Rover

Defender und Serie II, IIA
und III
„sand“ oder „khaki“ mit oder
ohne Seiten-/Heckfenster
volle Länge oder 3/4 **ab 459,-**



Blinker - Typ: L760

für vorne und hinten
LR Serie (1963-85),
frühe Defender
Best.-Nr. 20611 **12,-**



Paar hintere

Stoßstangenecken
schwarz pulverbeschichtet
Serie II, IIA und III,
90, 110 und Defender
Best.-Nr. 365425 **69,-**



LED-Leuchten

LR Serie und frühe Defender.
Moderne Technik im klas-
sischen Look. Inhalt:
2 Standlichtleuchten,
2 Brems-/Rücklichtleuchten,
4 Blinkleuchten sowie
4 Widerstände für die Blink-
leuchten. Mit E-Prüfzeichen
Best.-Nr. 499185 **295,-**

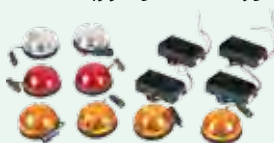

Zahnriemen

kompletter Satz mit Spann-
rollen und Befestigungssatz
Defender, Disco und
Range 300 Tdi bis 1996 **119,-**
Defender, Disco und
Range 300 Tdi ab 1996 **349,-**
Disco 200 Tdi und
Range 200 Tdi **89,-**
Defender 200 Tdi **59,-**
2.5 Diesel und 2.5TD **79,-**



Radlagersatz

88er und 109er Serie II,
IIA und Serie III
früh Best.-Nr. 361855 **29,-**
spät Best.-Nr. 361856 **29,-**



Penrite Classic 20W-50

- Speziell für Fahrzeuge der
1960er und 1970er Jahre
entwickelt
- höchster Standard API SH/CD
- schweres, verschleißmin-
derndes Öl
- hervorragende Filmstärke bei
extremer Beanspruchung

5 Liter Best.-Nr. 294698 **36,-**
7,20 pro Liter



Kupplungsgeberzylinder

LR Serie ab 1971
und 4-Zylinder Defender **39,-**
LR Serie bis 1971 **29,-**
Disco und Range bis 1994 **79,-**
Disco und Range ab 1995
und Range P38a **58,-**



Kupplungssatz

LR Serie III 4-Zylinder
Best.-Nr. 373679 **169,-**
Defender Disco und
Range Diesel ausser Td5
Best.-Nr. 274661 **159,-**
Defender und Disco Td5
Best.-Nr. 287715 **159,-**
Range 3.9 und 4.2 V8
Best.-Nr. 211824 **239,-**
Range P38a Td5
Best.-Nr. 348970 **239,-**



Lampenschutzgitter

Expeditionsausrüstung,
einfache Montage mit Blech-
schrauben
Passt für alle Landys mit den
Scheinwerfern im Kotflügel
Best.-Nr. 368483 **10,-**

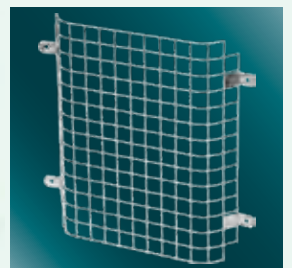

Nicht nur für die Sahara...

Paar Sandbleche aus 4 mm starkem Aluminium, 150 x 45 cm
Best.-Nr. 365508 **199,-**

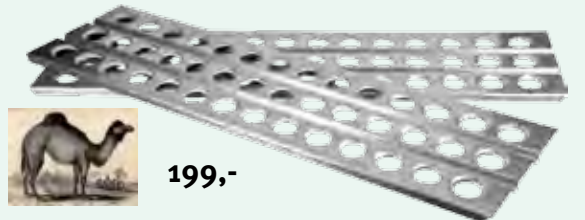

Unser **NEUER**
Land Rover Katalog
 Jetzt **KOSTENLOS**
 anfordern oder online:
www.Limora.com



Stahlfelge 7J x 16"

LR Serie (1958-85), Defender,
 Disco I und Range Classic
 Best.-Nr. 362692 **99,-**



Poly-Buchsensatz kompletter Fahrzeugsatz

LR Serie IIA und 88er Serie III
 Best.-Nr. 365686 **99,-**
 LR 109er Serie III
 Best.-Nr. 365685 **119,-**
 Defender bis 1995
 Best.-Nr. 365682 **119,-**
 Defender von 1995-2002,
 Disco I, Range Classic ohne



**Kupplungs-
 nehmerzylinder**

LR Serie II und IIA
 Best.-Nr. 356902 **18,-**
 LR Serie III 4-Zylinder und
 Defender 4-Zylinder außer Tdi
 Best.-Nr. 364485 **12,-**
 109er V8 Serie III und Defen-
 der V8
 Best.-Nr. 1115 **33,-**
 Disco und Range Classic
 mit LT77 Getriebe bis 1993
 Best.-Nr. 211726 **19,-**
 Disco und Range Classic
 mit LT77 Getriebe ab 1993
 Best.-Nr. 211731 **19,-**
 Defender Tdi, Disco und
 Range Classic mit R380
 Getriebe bis 1995
 Best.-Nr. 348924 **18,-**
 Defender Tdi und Td5, Disco
 und Disco II Td5 mit R380
 Getriebe ab 1995
 Best.-Nr. 360122 **18,-**
 Defender Td4
 Best.-Nr. 501516 **78,-**



Bremszange Vorderachse

Defender mit nicht-belüfteten
 Bremsscheiben
links Best.-Nr. 362426 **98,-**
rechts Best.-Nr. 362427 **98,-**
 Defender mit innenbelüfteten
 Bremsscheiben ab 1994
links Best.-Nr. 362431 **98,-**
rechts Best.-Nr. 362430 **98,-**



NEUTEIL!

Gebläsemotor

für LR Serie III
 Best.-Nr. 368258 **129,-**



Kraftstoffpumpe

LR Serie 4-Zylinder Benziner
 (1958-85)
 Best.-Nr. 357398 **39,-**
 LR Serie Diesel (1958-85)
 Best.-Nr. 367655 **29,-**
 Defender 2,5TD und 200Tdi,
 Disco und Range Classic
 200Tdi
 Best.-Nr. 362399 **39,-**
 Defender, Disco und Range
 Classic 300Tdi
 Best.-Nr. 370358 **29,-**
 Range Classic: 3.5 V8 Verga-
 ser bis 1985
 Best.-Nr. 211468 **298,-**

**Umbausatz auf Weber
 Vergaser**

Defender 2,25 Liter Benziner
 Best.-Nr. 369907 **329,-**
 frühe Defender: 2,5 Liter
 Benziner
 Best.-Nr. 369908 **399,-**
 späte Defender: 2,5 Liter
 Benziner
 Best.-Nr. 359481 **399,-**



**Spurstangenkopf
 Defender**

original Lemförder
 Rechtsgewinde
 Best.-Nr. 211579 **22,-**
 Linksgewinde
 Best.-Nr. 481206 **22,-**

Nachbau
 Rechtsgewinde
 Best.-Nr. 481205 **12,-**
 Linksgewinde
 Best.-Nr. 372987 **12,-**



Kraftstoffdruck-Regelventil

mit 3 Anschlüssen, Disco II Td5 und Defender Td5
 Best.-Nr. 362305 **199,-**



Sperrdifferential

„Detroit Locker“
vollautomatisch
10er Verzahnung
Best.-Nr. 365675
24er Verzahnung
Best.-Nr. 365693
für Salisbury Differential
Best.-Nr. 365694

890,-

890,-

749,-



Sperrdifferential ARB

Die „Airlocker“ gehören zu den absoluten Highlights des australischen Offroad-Profis ARB. Wie der Name „Airlocker“ schon verrät, handelt es sich hierbei um hochwertige, luftbetriebene Differentialsperren, wie sie auch in vielen Wettbewerbsfahrzeugen eingesetzt werden.
10er Verzahnung
Best.-Nr. 365648
24er Verzahnung
Best.-Nr. 365663
für Salisbury Differential
Best.-Nr. 365664

1.190,-

1.190,-

1.048,-



High Lift Wagenheber

1 Mann muß 3,5 Tonnen
1 Meter hochheben, was
braucht er?

Den High Lift

Von 15 cm bis 1,20 Meter
rauf und runter
Eigengewicht 16,6 kg
Belastbar bis 3.500 kg
Best.-Nr. 471265

75,-

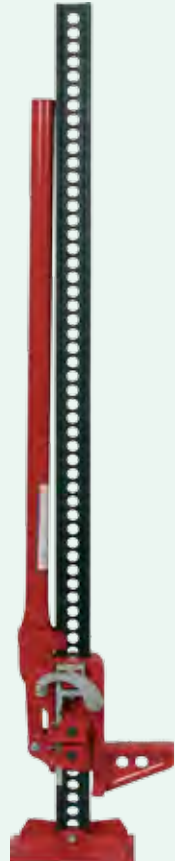



**Ersatzteile
für moderne
Land Rover**
Ab sofort
liefern wir auch jedes
Original-Ersatzteil für
alle Baujahre.
13.456 Positionen haben
wir neu mit aufgenom-
men und liefern wir mit
neuer Logistik über
Nacht: wenn's sein muss
innerhalb 24 h

Ganzer Rahmen 88er Serie IIA und III (1961-85)

Sehr gut gemachte Rahmen, hergestellt mit viel kleineren Toleranzen als das Original. Macht Ihr Projekt zu einen sicheren Fahrzeug und vermeidet Schweißarbeiten an Teilen, die Ihrer Gesundheit nicht zuträglich sind. Die Rahmen können entweder mit einer Transportlackierung bestellt werden oder sind bereits mit einer schwarzem Pulverbeschichtung vorbehandelt.
Best.-Nr. 371781

3.990,-



Seilwinde

5.440 kg Zugkraft, drahtlose Fernbedienung, 4 KW, Kupplung und Beschläge Edelstahl, Drahtseil 30 m x 9,5 mm, Seilfenster.
Nicht für den Straßenverkehr zugelassen!
Best.-Nr. 216116

990,-



Rück- und Bremsleuchte

LR Serie (1963-85) und frühe Defender
Best.-Nr. 372954

10,-



Vordere Stoßstange

verzinkt, LR Serie (1958-85)
Best.-Nr. 357492

89,-



Schwungscheibe mit Zahnkranz

Defender und Disco Td5 mit Schaltgetriebe
Best.-Nr. 369881
527,-



Jetzt auch online
mit verlinktem
Blätterkatalog!

Balsam für die Fahrzeugseele.

Der neue Katalog für Öle und Schmierstoffe ist da!

In dieser Form einzigartig: Auf 224 Seiten zeigen wir alles, was der Markt zu bieten hat: Eine Enzyklopädie verschiedenster Motoröle, Getriebeöle, Differentialöle, Fette, Ölspezialitäten und Universalöle. Abgerundet wird das Ganze durch das Kapitel Hilfsmittel und Zubehör. Einen echten Mehrwert bietet unser Öl-Lexikon am Schluss der Publikation. Bestellen Sie kostenlos online unter **limora.com**

Best.-Nr. 511242



LIMORA

Oldtimer-Warenhaus

Speichenräder

5.5J x 13"

60 Speichen für Sprite/Midget
verchromt

Best.-Nr. 481397

325,-

lackiert

Best.-Nr. 481398

260,-



4.5J x 13", 60 Speichen

Sunbeam Alpine, Sprite/Midget
Chrom

Best.-Nr. 2075

268,-

lackiert

Best.-Nr. 226698

169,-



2.5J x 19" Speichenrad für MG TA

72 Speichen, Aufnahme:
42 mm, schwarz lackiert

Best.-Nr. 495991

348,-

NEU



4.5J x 14"

60 Speichen, für MGB und
MGB V8

verchromt

Best.-Nr. 1258

229,-

lackiert

Best.-Nr. 1257

179,-



Borrani-Speichenräder

Lassen Sie sich beraten:
+49 (0) 26 83 - 97 99 0

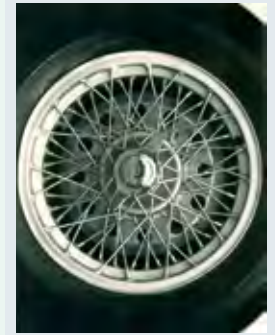

NEU: „Black Series“ Speichenräder

Original MWS Dunlop ab Werk mit hochwertiger **schwarzer**
Lackierung, 3 Jahre Garantie

5.0J x 15", 72 Speichen

für Morgan 4/4, Morgan Plus 4, Reliant Scimitar GT SE4, TVR Vixen 1600, AC Greyhound, Austin Healey, Daimler Dart SP250, MGC, MG Magnette ZA, MG Magnette ZB, MGA, MG TD, MG TF. **Dieses Rad ist verchromt, silbern oder schwarz lackiert lieferbar.**



verchromt

Best.-Nr. 16922

299,-

silbern lackiert,

Best.-Nr. 17678

229,-



schwarz lackiert,

Best.-Nr. 492328

238,-

Die abgebildeten Zentralverschlussmuttern gehören nicht zum Lieferumfang

Black Series

„Variatio delectat, Abwechslung erfreut“: Wir haben den Hersteller überredet eine kleine exklusive Serie für uns aufzulegen:

Die bekannten MWS Dunlop Speichenräder, Edelstahl, aber statt Chrom satt und aufwendig pulverbeschichtet und zwar ab Werk und zwar: rabenschwarz.

Sieht einfach toll aus an farbenfroheren Autos in „pale primrose yellow“, „turquoise“, „azure blue“ oder „old english white“ ...

6 x 15 Flat Hub

Das Standard-Rad am E V12
Best.-Nr. 505227 **508,-**

6,5 x 15 Flat Hub
Best.-Nr. 505228 **490,-**

6,5 x 15 Curly Hub
(an E V12 eingeschränkt verwendbar, fragen Sie unsere Spezialisten)
Best.-Nr. 505229 **549,-**

**EXKLUSIV
bei Limora**



Zierde für die Stahlfelgen

Zierringe

16“ XK,
Best.-Nr. 212275 **78,-**
15“ MK2,
Best.-Nr. 21095 **76,-**

Radkappe und Emblem XK, MKII 2.4, 3.4 und 3.8

Radkappe,
Best.-Nr. 206853 **64,-**
Emblem,
Best.-Nr. 206854 **16,-**

Radkappe und Emblem 240/340

Radkappe,
Best.-Nr. 206869 **69,-**
Emblem,
Best.-Nr. 206852 **16,-**



Speichenräder Jaguar mit Bolt-on Aufnahme

6.5j x 15", 70 Speichen
XJ6/XJ12 Serie, XJ40 und XJS
Chrom

Best.-Nr. 12648 **429,-**
Edelstahl

Best.-Nr. 493732 **599,-**



7.0j x 16", 70 Speichen

X300 und X308, Chrom
Best.-Nr. 328678 **499,-**
Edelstahl

Best.-Nr. 481399 **599,-**



8.0j x 18", 70 Speichen

für XK8, Edelstahl
Best.-Nr. 328676 **699,-**



8.0j x 18", 70 Speichen

für S-Type (1999-2007)
Chrom
Best.-Nr. 328677 **599,-**





Original Dunlop MWS Chrom-Speichenräder

Wir liefern ausschließlich das Original MWS/Dunlop Speichenrad mit 3 Jahren Garantie. Seit über 50 Jahren das Speichenrad nicht nur für den britischen Klassiker. Jede Felge wird vor Auslieferung von Hand geprüft.

Den passenden
Speichenradadapter für Ihr
Fahrzeug finden Sie Online
unter [www.Limora.com/
Speichenradadapter](http://www.Limora.com/Speichenradadapter)



5 x 16, 60 Spochen

Chrom
Best.-Nr. 202162 **380,-**
silbern lackiert
Best.-Nr. 10840 **287,-**
Edelstahl
Best.-Nr. 504191 **589,-**



6 x 15, 72 Spochen

Chrom
Best.-Nr. 202163 **380,-**
Edelstahl
Best.-Nr. 490838 **498,-**



5 x 15, 72 Spochen, Curly hub

Chrom
Best.-Nr. 213167 **389,-**
silbern lackiert
Best.-Nr. 10841 **258,-**
Edelstahl
Best.-Nr. 502576 **529,-**
schwarz lackiert
Best.-Nr. 501276 **358,-**



6 x 16, 72 Spochen

Chrom
Best.-Nr. 337414 **448,-**
silbern lackiert
Best.-Nr. 337415 **330,-**
Edelstahl
Best.-Nr. 489149 **760,-**



5.5 x 15, 72 Spochen

Chrom
Best.-Nr. 216145 **490,-**
silbern lackiert
Best.-Nr. 216088 **378,-**
schwarz lackiert
Best.-Nr. 501278 **458,-**



6.5 x 15, 72 Spochen

Chrom
Best.-Nr. 202161 **429,-**

Speichenräder

5,5J x 15", 72 Speichen

Triumph TR2, TR3, TR3A, TR4, TR4A, TR5/250 und TR6,
Austin Healey BN1 bis BJ8, MGA, MGC

Chrom Best.-Nr. 201870 **299,-** schwarz lackiert
lackiert Best.-Nr. 2727 **234,-** Best.-Nr. 500029

368,-



4,5J x 13", 60 Speichen

Triumph GT6, Spitfire, TR7,
Herald und Vitesse, Bond
1300 und GT Equip Mk II

Chrom
Best.-Nr. 2724
299,-
lackiert
Best.-Nr. 2728
199,-



5,5J x 13", 60 Speichen

Triumph GT6, Spitfire, TR7,
Herald und Vitesse, Bond
1300 und GT Equip Mk II

Chrom
Best.-Nr. 16636
298,-



4.0J x 15", 48 Speichen

AH BN1 & BN2, MGA, MG-TD
und TF, Triumph TR2 bis TR4A
Chrom, Best.-Nr. 215191 **225,-**
lackiert, Best.-Nr. 2726 **169,-**

4.5J x 15", 60 Speichen

AH BN1 & BN2, MGA, MG-TD &
TF, Triumph TR2 - TR4A, TR5/250
Chrom, Best.-Nr. 1595 **229,-**
lackiert, Best.-Nr. 2021 **188,-**

5.5J x 14", 72 Speichen

MGB, MGB V8
Chrom, Best.-Nr. 12067 **278,-**
lackiert, Best.-Nr. 12066 **238,-**



Abgebildete Zentralverschlussmuttern gehören nicht zum Lieferumfang

6,5J x 15" Speichenrad

72 Speichen, schwarz lackiert, Spezialrad für Morgan V6
Best.-Nr. 492222
698,-



6J X 15" Speichenrad

70 Speichen, schwarz lackiert, AC Frua 428 und Cobra
289, Morgan Plus 4 (ab 1985)
Best.-Nr. 492238
278,-



NEU

2.25J x 19", 48 Speichen

späte MG-TA, alle TB und TC
Chrom, Best.-Nr. 24016 **499,-**



6.0J x 15", 70, Speichen

Kotflügelverbreiterung nötig:
AH BN1 - BJ8, MGC, Triumph
TR6, AC Frua 428 & Cobra
289, Morgan Plus 4 (ab 1985)
Chrom
Best.-Nr. 202164 **339,-**
lackiert
Best.-Nr. 316169 **279,-**



5.5J x 15", 70 Speichen

Kotflügelverbreiterung nötig: AH BN1 - BJ8, MGC, TR6
Chrom, Best.-Nr. 2720 **339,-**
lackiert, Best.-Nr. 316547 **269,-**



4.5J x 16", 60 Speichen

Aston Martin DB1,2,2/4, Mark III
Chrom
Best.-Nr. 308561 **559,-**
lackiert
Best.-Nr. 218949 **399,-**



Speichenräder

Mit MG Logo

Achtkantmutter				Flügelmutter			
12 tpi	links	18781	35,-	12 tpi	links	6199	38,-
	rechts	18782			rechts	6198	
8 tpi	links	18783	35,-	8 tpi	links	5956	38,-
	rechts	18784			rechts	5955	

Achtkantmutter 33,-
Flügelmutter 36,-



42 mm

Mit Jaguar Logo

Zentralverschlussmutter
rechts Best.-Nr. 2598 47,-
links Best.-Nr. 2599 47,-
Flügelmutter
rechts Best.-Nr. 2603 62,-
links Best.-Nr. 2604 62,-

Mit Triumph Logo

Achtkantmutter
rechts Best.-Nr. 488355 69,-
links Best.-Nr. 488356 69,-
Flügelmutter
links Best.-Nr. 295430 59,-
rechts Best.-Nr. 295431 59,-

Mit Daimler Logo

Zentralverschlussmutter
links Best.-Nr. 213960 47,-
rechts Best.-Nr. 213961 47,-
Flügelmutter
rechts Best.-Nr. 207932 62,-
links Best.-Nr. 207933 62,-



52 mm



42 mm



52 mm



Reservetankrad

Der sauber verarbeitete Behälter nutzt geschickt den sonst nutzlosen Platz unter dem Reserverad. Schlaue ist das!
Best.-Nr. 480886 129,-



NEU

Rennverschlüsse

Nachfertigung der original D-type Rennverschlüsse, für alle die's scharf und illegal mögen ... !

rechts
Best.-Nr. 492990 269,-

links
Best.-Nr. 492991 269,-



52 mm

Der Klassiker

Mit diesem Kupfer/Leder-Hammer werden Flügelmuttern des Speichenrad-Zentralverschlusses auf- und zugemacht. Runder Kupfer/Leder-Kopf, Ø 38 mm, Holzgriff, 1kg Gewicht
Best.-Nr. 878 **39,-**



Schlagschlüssel

für Achtkantmuttern mit 42 mm Aufnahme
Best.-Nr. 671 **9,-**

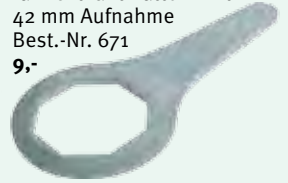

Speichenradbürste, 38 cm

Praktische und stabile Rundbürste mit Holzgriff
Best.-Nr. 7339 **9,-**



Schlagschlüssel

für Achtkantmuttern, Bronze 42 mm Aufnahme
Best.-Nr. 213169 **24,-**
Messing, 52 mm Aufnahme,
Best.-Nr. 201552 **47,-**



Schlagschlüssel

aus 23 mm Multiplex, für Flügelmuttern mit 2 Flügeln
42 mm Aufnahme, Best.-Nr. 327498 **30,-**
52 mm Aufnahme, Best.-Nr. 316391 **35,-**



Felgenbänder

für 13" Best.-Nr. 336223 **21,-**
für 14" Best.-Nr. 336224 **21,-**
für 15" Best.-Nr. 336225 **21,-**
für 16" Best.-Nr. 336226 **21,-**



Spezialwerkzeug für 70 mm Achtkantmuttern mit 42 mm Aufnahme

3/4" Antrieb für große Ratsche oder Drehmomentschlüssel
Best.-Nr. 479748 **82,-**
Adapter für 1/2" Antrieb
Best.-Nr. 9670 **10,-**



Polierbänder

„Narrow“
14 Bänder, 12 mm breit
Best.-Nr. 485441 **14,-**
„Combo“
4 Bänder 12 mm,
3 Bänder in 20 mm und
2 Bänder 30 mm breit
Best.-Nr. 485440 **14,-**



Autoglym Metallpolitur

veredelt alle zum Polieren geeigneten Metalle, einschließlich Chrom, Edelstahl, Kupfer, Messing- und Aluminiumlegierungen
325 ml-Flasche
Best.-Nr. 700 **12,90,-**
(Liter-Preis 39,69)

Reifenventilwerkzeug

zum Reparieren und Reinigen der inneren und äußeren Gewinde, inklusive Ausdreher
Best.-Nr. 373961 **7,-**



Mehr Luster Lace Produkte:
www.Limora.com



Reifenventilwerkzeug

für die Demontage von Reifenventilen
Best.-Nr. 206857 **20,-**



Radmutternschlüssel

2 Flügel, 42 mm, 650 mm lang, Best.-Nr. 326089 **59,-**
2 Flügel, 52 mm, 650 mm lang, Best.-Nr. 319163 **69,-**



ca. 650 mm lang, Achtkant, 42 mm, Best.-Nr. 326088 **59,-**

